



# BIZKAIKO ALDIZKARI OFIZIALA

# BOLETIN OFICIAL DE BIZKAIA

BAO. 202. zk. 2016, urriak 24. Astelehena

— 20131 —

BOB núm. 202. Lunes, 24 de octubre de 2016

## Laburpena / Sumario

### I. Atala / Sección I

#### Bizkaiko Lurralde Historikoko Foru Administrazioa / Administración Foral del Territorio Histórico de Bizkaia

#### Foru Aldundia / Diputación Foral

##### Herri Administrazioarako eta Erakunde Harremanetarako Saila

Ahaldun Nagusiaren 126/2016 FORU DEKRETUA, urriaren 18koa, administrazio bereziko eskalako hautaprobetarako deialdia onesten duena.

Herri Administrazioarako eta Erakunde Harremanetarako foru diputatuaren 8450/2016 FORU AGINDUA, urriaren 19koa, Herri Administrazioarako eta Erakunde Harremanetarako foru diputatuaren irailaren 28ko 7713/2016 foru agindua aldatzen duena. Foru agindu horren bidez, suhiltzaile gidarien 23 plaza betetzeko deialdiaren ondoriozko hirugarren mailako lan-poltsa arautzen da.

Herri Administrazioarako eta Erakunde Harremanetarako foru diputatuaren 8408/2016 FORU AGINDUA, urriaren 19koa, Edurne García Quintana Trapagarango Udaleko sarrera-mailako Kontuartzailletza - Diruzaintza lanpostua betetzeko behin-behinek izendatzen duena.

Bizkaiko Foru Aldundiak 2016ko urriaren 11n egindako ohiko bilkuran hartutako erabakien laburpena.

##### Ekonomi eta Lurralde Garapena Sustatzeko Saila

Artisauen Erregistroa egitarauaren eskatzaileei foru agindua jakinarazteko iragarkia. Apirilaren 8ko 46/2014 Foru Dekretua.

Zehapen-prozedura hasteko foru agindua jakinarazteko iragarkia.

Indarrean dagoen legerira itzultzeko jarduketei buruzko foru agindua jakinarazteko iragarkia.

Artisauen Erregistroa egitarauaren eskatzaileei Foru Agindua jakinarazteko iragarkia. Apirilaren 8ko 46/2014 Foru Dekretua.

Artisauen Erregistroa egitarauaren eskatzaileei foru agindua jakinarazteko iragarkia. Apirilaren 8ko 46/2014 Foru Dekretua.

20133

##### Departamento de Administración Pública y Relaciones Institucionales

20133

DECRETO FORAL del Diputado General 126/2016, de 18 de octubre, por el que se aprueba la convocatoria de pruebas selectivas en la escala de administración especial.

20179

ORDEN FORAL 8450/2016, de 19 de octubre, de la diputada foral de Administración Pública y Relaciones Institucionales, de modificación de la Orden Foral de la diputada foral de Administración Pública y Relaciones Institucionales 7713/2016, de 28 de septiembre, por la que se regula la bolsa de tercer nivel derivada de la convocatoria de 23 plazas de bomberos y bomberas conductoras.

20180

ORDEN FORAL de la diputada foral de Administración Pública y Relaciones Institucionales 8408/2016, de 19 de octubre, por la se efectúa nombramiento provisional a favor de doña Edurne García Quintana para el puesto de Intervención-Tesorería, categoría de entrada, del Ayuntamiento de Valle de Trápaga - Trapagaran.

20181

Extracto de los acuerdos adoptados por la Diputación Foral de Bizkaia en la reunión ordinaria celebrada el día 11 de octubre de 2016.

20182

##### Departamento de Desarrollo Económico y Territorial

20182

Anuncio de notificaciones de orden foral a solicitantes del programa Registro Artesanos/as. Decreto Foral 46/2014 de 8 de abril.

20183

Anuncio de notificación de orden foral de incoación de procedimiento sancionador.

20183

Anuncio de notificación de ordenes forales de actuaciones en restitución de legalidad vigente.

20184

Anuncio de notificaciones de orden foral a solicitantes del programa Registro Artesanos/as. Decreto Foral 46/2014, de 8 de abril.

20184

Anuncio de notificaciones de orden foral a solicitantes del programa Registro Artesanos/as. Decreto Foral 46/2014 de 8 de abril.

#### Foru Enpresak eta Foru Erakundeak / Empresas y Organismos Forales

##### Bizkaiko Gizarte Urgazpenerako Foru Erakunde (GUFE)

Kontratu baten lizitazio-iragarkia: Telekomunikazio-zerbitzuak Gizarte Urgazpenerako Foru Erakundearentzat 2017 ekitaldirako.

Kontratu baten lizitazio-iragarkia: gas naturalaren hornidura Bizkaiko Gizarte Urgazpenerako Foru Erakundearen instalazioetan 2017. ekitaldian.

20184

##### Instituto Foral de Asistencia Social de Bizkaia (IFAS)

20184

Anuncio de licitación del contrato de Servicio de Telecomunicaciones para el Instituto Foral de Asistencia Social de Bizkaia para el ejercicio 2017.

20186

Anuncio de licitación del contrato de Suministro de Gas Natural para las instalaciones del Instituto Foral de Asistencia Social de Bizkaia para el ejercicio 2017.

## II. Atala / Sección II

## Bizkaiko Lurralde Historikoko Toki Administrazioa / Administración Local del Territorio Histórico de Bizkaia

Getxoko Udala	20188	Ayuntamiento de Getxo
Muskizko Udala	20191	Ayuntamiento de Muskiz
Zeanuriko Udala	20193	Ayuntamiento de Zeanuri
Mungiako Udala	20197	Ayuntamiento de Mungia
Markina-Xemeingo Udala	20197	Ayuntamiento de Markina-Xemein
Sondikako Udala	20198	Ayuntamiento de Sondika
Orozkoko Udala	20199	Ayuntamiento de Orozko
Zamudioko Udala	20200	Ayuntamiento de Zamudio
Foruko Udala	20200	Ayuntamiento de Forua
Sopelako Udala	20201	Ayuntamiento de Sopela
Abanto-Zierbenako Udala	20202	Ayuntamiento de Abanto y Ciérvana
Maruri-Jatabeko Udala	20203	Ayuntamiento de Maruri-Jatabe
Santurtziko Udala	20203	Ayuntamiento de Santurtzi
Bilboko Udal Etxebizitzak TEA	20205	Viviendas Municipales de Bilbao, O.A.L.

## V. Atala / Sección V

## Justizi Administrazioa / Administración de Justicia

20205	Juzgado de lo Social número 1 de Bilbao (Bizkaia)
20207	Juzgado de lo Social número 2 de Bilbao (Bizkaia)
20208	Juzgado de lo Social número 4 de Bilbao (Bizkaia)
20210	Juzgado de lo Social número 5 de Bilbao (Bizkaia)
20214	Juzgado de lo Social número 7 de Bilbao (Bizkaia)
20215	Juzgado de lo Social número 8 de Bilbao (Bizkaia)
20216	Juzgado de lo Social número 10 de Bilbao (Bizkaia)
20218	Servicio Común Procesal - Sección de Ejecución de Eibar (Gipuzkoa)

## I. Atala / Sección I

Bizkaiko Lurralde Historikoko Foru Administrazioa  
Administración Foral del Territorio Histórico de Bizkaia

## Foru Aldundia / Diputación Foral

**Herri Administrazioarako  
eta Erakunde Harremanetarako Saila**

**Ahaldun Nagusiaren 126/2016 FORU DEKRETUA, urriaren 18koa, administrazio bereziko eskalako hautaprobetarako deialdia onesten duena.**

Toki-araubidearen oinarriak arautzen dituen 1985eko apirilaren 2ko 7/1985 Legearen 34.1.g eta 39. artikuluetan Bizkaiko Kondeira Lurraldeko Foru Erakundearen Hautapen, Antolaketa, Erregimen eta Funtzionamenduari buruzko 1987ko otsailaren 13ko 3/1987 Foru Arauko 27.3.a) artikuluari dagokionez xedatzen denarekin bat etorritik, Ahaldun Nagusiari dagokio karrerako funtzionarioak hautatzeko deialdia eta oinarriak onestea.

Hori dela-eta, aipatutako arau horietan jasotako ahalmenak aplikatuz eta Herri Administrazioarako eta Erakunde Harremanetarako foru diputatuak proposatuta,

## XEDATZEN DUT:

*Lehenengoa:* Zenbait plaza karrerako funtzionarioen bidez betetzeko hautaprobetarako deialdia egiten da, honako hauetan xedatutakoarekin bat: Bizkaiko Foru Aldundiaren 2016ko Enplegu Publikoaren Eskaintza (eskaintza hori Bizkaiko Foru Aldundiaren 2016ko martxoaren 22ko Erabakiaren bidez onetsi zen —Bizkaiko Aldizkari Ofizialea, 59. zk., 2016ko martxoaren 30ekoa—, eta, bertan, besteak beste, Suhiltzaile Zerbitzuko ikuskatzaileorde plaza bi —2— jasotzen ziren), Bizkaiko Foru Aldundiaren 2013rako enplegu publikoaren eskaintza (eskaintza hori Bizkaiko Foru Aldundiaren 2013ko martxoaren 19ko Erabakiaren bidez onetsi zen —Bizkaiko Aldizkari Ofizialea, 57. zk., 2013ko martxoaren 21ekoa—, eta, bertan, besteak beste, Erizaintzako diplomadun plaza bat —1— jasotzen zen), eta Bizkaiko Foru Aldundiaren 2015eko bigarren enplegu publikoaren eskaintza (eskaintza hori Bizkaiko Foru Aldundiaren 2015eko abenduaren 15eko Erabakiaren bidez onetsi zen —Bizkaiko Aldizkari Ofizialea, 243. zk., 2015eko abenduaren 18koa—, eta, bertan, besteak beste, Erizaintzako diplomadun plaza bat —1— jasotzen zen). Bada, hauek dira beteko diren plazak:

Lehiaketa-oposizioa sistemaren bidez:

- Administrazio bereziko eskala; azpieskala teknikoa; mota: teknikari ertainak; espezialitatea:
  - Erizaintzako unibertsitate-diplomaduna: plaza bi (2).

Oposizio sistemaren bidez:

- Administrazio bereziko eskala; azpieskala teknikoa; mota: teknikari ertainak; espezialitatea:
  - Suhiltzaile Zerbitzuko ikuskatzaileordea: plaza bi (2).

*Bigarrena:* Deialdi horiek aratuko dituzten oinarri orokorrak onestea. Oinarri horiek, jasota gera daitezzen, dekretu honi eranskin legez batu zaizkio.

*Hirugarrena:* Oinarriak argitara daitezzen agintzea: oso-osorik Bizkaiko Aldizkari Ofizialean ([www.bizkaia.eus](http://www.bizkaia.eus)) eta laburpena, berriz, Estatuko Aldizkari Ofizialean.

**Departamento de Administración Pública  
y Relaciones Institucionales**

**DECRETO FORAL del Diputado General 126/2016, de 18 de octubre, por el que se aprueba la convocatoria de pruebas selectivas en la escala de administración especial.**

Conforme a lo dispuesto en los artículos 34.1. g y 39 de la Ley 7/1985, de 2 de abril, Reguladora de las Bases de Régimen Local, en relación al artículo 27.3 a) de la Norma foral 3/1987, de 13 de febrero, sobre Elección, Organización, Régimen y Funcionamiento de las Instituciones Comunes del Territorio Histórico de Bizkaia, la aprobación de la convocatoria y de sus bases, para la selección en el funcionamiento de carrera, corresponde al Diputado General.

En su virtud, en aplicación de las facultades recogidas en las normas citadas a propuesta de la diputada foral de Administración Pública y Relaciones Institucionales,

## DISPONGO:

*Primero:* De conformidad con lo dispuesto en la Oferta de Empleo Público de la Diputación Foral de Bizkaia para 2016, aprobada mediante Acuerdo de 22 de marzo de 2016 («Boletín Oficial de Bizkaia» número 59 de 30 de marzo de 2016) que recoge, entre otras, dos (2) plazas de Subinspector/a de extinción de incendios, y la Oferta de Empleo Público de la Diputación Foral de Bizkaia para 2013, aprobada mediante Acuerdo de la Diputación Foral de Bizkaia, de 19 de marzo de 2013 («Boletín Oficial de Bizkaia» número 57 de 21 de marzo de 2013 que recoge, entre otras una (1) plaza de diplomado/a en enfermería, y la segunda Oferta de Empleo Público de la Diputación Foral de Bizkaia para 2015, aprobada mediante Acuerdo de la Diputación Foral de Bizkaia, de 15 de diciembre de 2015 «Boletín Oficial de Bizkaia» número 243 de 18 de diciembre de 2015) que recogía, entre otras, una (1) plaza de diplomado/a en enfermería, disponer la convocatoria de pruebas selectivas, para la provisión, en el Funcionariado de Carrera de las siguientes plazas:

Por el sistema de concurso-oposición:

- Escala de Administración Especial, Subescala Técnica, Clase: técnicos/as medios, Especialidad:
  - Diplomado o diplomada Universitaria en Enfermería: dos (2) plazas.

Por el sistema de oposición:

- Escala de Administración Especial, Subescala Técnica, Clase: técnicos/as medios, Especialidad:
  - Subinspector o subinspectora de Incendios: dos (2) plazas.

*Segundo:* Aprobar las Bases Generales y específicas que regirán las convocatorias que, para su constancia, se incorporan a continuación.

*Tercero:* Disponer la publicación de las Bases íntegras, en el «Boletín Oficial de Bizkaia», ([www.bizkaia.eus](http://www.bizkaia.eus)) y en extracto, en el «Boletín Oficial del Estado».

*Laugarrena:* 1987ko otsailaren 13ko 3/1987 Foru Arauko 61.2.a) artikulua arabera, Herri Administrazioak eta Erakunde Harremanetarako foru diputatuak emango ditu deialdia tramitzeko beharrezkoak diren ebazpenak, karrerako funtzionario-izendapena izan ezik, izendapena egitea Foru Aldundiari dagokio eta, aipatu foru arauaren 17. artikulua 1. zenbakiko 33. paragrafoan ezarzen denaren arabera.

Bilbon, 2016ko urriaren 18an.

Herri Administrazioak  
eta Erakunde Harremanetarako foru diputatua,  
IBONE BENGOTXEA OTAOLEA

Ahaldun Nagusia,  
UNAI REMENTERIA MAIZ

## LEHIAKETA-OPOSIZIOA

### ESKALA HONETAN LEHIAKETA-OPOSIZIO SISTEMAREN BIDEZ KARRERAKO FUNTZIONARIO SARTZEKO AUKERA-SAIOEN DEIALDIA: ADMINISTRAZIO BEREZIA

OINARRI OROKORRAK

#### Lehenengoa. — Xedea

1. Oinarri hauen xedea da deialdiaren oinarri berezietan zehazten diren Administrazio Bereziko plazak —dagozkion erreserbak eginda— oposizio sistemaren bidez eta karrerako funtzionario legez betetzeko hautaprobetarako deialdia arautzea.

2. Barne-igoerako txanden erreserbatik datozen hautagaiak, dagozkien azterketak gaintuzten badituzte, deialdi honen lanpostu hutsak betetzeko lehentasuna izango dute beti, gainerako hautagaien aurrean.

Barne-igoera txanda txanda arrunterako erreserbatutako plaza hutsak bete gabe gelditzen badira, haietara inor aurkeztu ez delako, hautagaietako inork azterketak gaintuzteko eskatutako gutxieneko puntuazioa lortu ez duelako edo bigarren oinarriko betekizunak betetzen ez dituelako, plaza horiek txanda askeko hautagaien eskainitako plaza gehituko zaizkie.

Desgaitasuna duten pertsonentzat gordetako barne-igoerako plazaren bat bete gabe geratzen bada, barne-igoerako txanda arruntan eskaintzen diren plaza gehituko zaie.

3. Desgaitasuna duten hautagaietako batek desgaitasuna duten pertsonentzat gordetako txandara aurkeztu eta dagozkion ariketak gaintuzte baditu, baina plazarik lortu ez badu, txanda askean sartuko da, lortu duen puntuazioaren hurrenkeraren arabera, baldin eta txanda askeko beste hautagai batzuek lortutako puntuazioa baino handiagoa lortu badu.

Desgaitasuna duten pertsonentzat gordetako eta betetako plazak deialdiko plaza guztien ehuneko hiru gaintuzten ez badute, bete ez diren plazak hurrengo lan-eskaintza publikoaren ehuneko zazpiko kupoari batuko zaizkio, ehuneko hamarreko gehieneko mugarrekin.

4. Nolanahi ere, derrigorrezko hizkuntza-eskakizun jakin bat ezarrita duten deialdiko plazak betetzeko, beharrezkoa izango da hautagaien hizkuntza-eskakizun hori deialdiaren oinarri hauek ezartzen den moduan egiaztatuturik izatea.

5. Enplegatutako Publikoaren Oinarriko Estatutuaren Legearen Testu Bategina (aurrerantzean, EPOE) onesten duen urriaren 30eko 5/2015 Legegintzako Errege Dekretuaren 61. artikulua 8. zenbakiaren arabera, epaimahaiak ezin izango ditu izendatu deialdiko lanpostuen kopurua baino hautagai gehiago, deialdiaren oinarri bereziek aukera hori ez jasotzen dutenean izan ezik.

6. Halaber, emakume eta gizonen arteko aukera berdintasunari buruzko printzipioarekiko konpromisoa deklaratzeko da, zeinak Bizkaiko Foru Aldundiaren zerbitzupeko langileak sartzeko prozedura gidatzen baitu.

*Cuarto:* De conformidad con el artículo 61.2.a) de la Norma Foral 3/87 de 13 de Febrero, la diputada foral de Administración Pública y Relaciones Institucionales, adoptará las resoluciones pertinentes para la tramitación de la convocatoria, excepto el nombramiento en el funcionamiento de carrera, por corresponder a la Diputación Foral conforme a lo dispuesto en el número 33 del apartado 1.º) del artículo 17 de la citada Norma Foral.

En Bilbao, a 18 de octubre de 2016.

La diputada foral de Administración Pública  
y Relaciones Institucionales,  
IBONE BENGOTXEA OTAOLEA

El Diputado General,  
UNAI REMENTERIA MAIZ

## CONCURSO-OPOSICIÓN

### CONVOCATORIA DE PRUEBAS SELECTIVAS PARA EL INGRESO EN EL FUNCIONARIADO DE CARRERA POR EL SISTEMA DE CONCURSO-OPOSICIÓN EN LA ESCALA DE ADMINISTRACIÓN ESPECIAL

BASES GENERALES

#### Primera. — Objeto

1. Es objeto de las presentes Bases la regulación de la convocatoria de pruebas selectivas, por el sistema de concurso-oposición, para la provisión como funcionaria o funcionario de carrera de las plazas de Administración Especial que se detallan, con las correspondientes reservas, en las Bases Específicas de la convocatoria.

2. Las y los aspirantes procedentes de la reserva destinada a los turnos de promoción interna que superen las pruebas correspondientes tendrán, en todo caso, preferencia sobre el resto de las y los aspirantes para cubrir los puestos de trabajo vacantes asociados a la convocatoria.

Si las vacantes reservadas al turno de promoción interna ordinaria quedaran desiertas por falta de concurrencia, por no haber obtenido nadie la puntuación mínima exigida para la superación de las correspondientes pruebas o por no cumplir los requisitos de la base segunda, se acumularán a las convocadas por el turno libre.

Las plazas reservadas al turno de promoción interna para personas con discapacidad que resulten vacantes acrecentarán las ofrecidas en el turno ordinario de promoción interna.

3. En el supuesto de que alguna de las personas concurrentes por el turno de personas con discapacidad superase los ejercicios correspondientes, pero no obtuviera plaza y su puntuación fuera superior a la obtenida por otras u otros aspirantes del turno libre será incluido por su orden de puntuación en dicho turno.

Si las plazas reservadas y que han sido cubiertas por personas con discapacidad no alcanzaran la tasa del tres por ciento de las plazas totales convocadas, las plazas no cubiertas se acumularán al cupo del siete por ciento de la Oferta de Empleo Público siguiente, con un límite máximo del diez por ciento.

4. Las plazas convocadas cuyo puesto asociado tuviera establecido un determinado perfil lingüístico preceptivo, no podrán ser provistas por aspirantes que no hubieran acreditado su cumplimiento en la forma prevista en las Bases reguladoras de la convocatoria.

5. El Tribunal, de acuerdo con el artículo 61.8 del Real Decreto Legislativo 5/2015, de 30 de octubre, por el que se aprueba el texto refundido de la ley del Estatuto Básico del Empleado Público (en adelante EBEP), no podrá declarar seleccionados a un número mayor de aspirantes que el de plazas convocadas, excepto cuando así lo prevean las bases específicas de la convocatoria.

6. Se declara el compromiso con el principio de igualdad de mujeres y hombres, que inspira el procedimiento del ingreso de personal al servicio de la Diputación Foral de Bizkaia.

**Bigarrena.— Hautagaiek bete behar dituzten baldintzak edo betekizunak**

1. Hauek dira:
  - a) Egoera hauetako bat gertatzea:
    - Europar Batasuneko herritarra izatea norbera edo ezkontidea, betiere zuzenbidez banatuta ez badaude, edo hautagaiaren ondorengoak edo haren ezkontidearenak (zuzenbidez banatuta ez badaude), baldin eta ondorengo horiek hogeita bat urteik beherakoak badira, edo, urte gehiago izanik, gurasoen mende bizi badira oraindik.
    - Europar Batasunak egin eta Espainiak berretsitako nazioarteko hitzarmenen ezarpen-eremuaren barruan egotea, baldin eta hitzarmen horietan langileen zirkulazio-askatasuna ezar badaiteke.
  - b) Hamasei (16) urte beteta izatea, baina derrigorrezko erretirorako adina ez izatea.
  - c) Zereginak betetzeko behar besteko gaitasun funtzionala izatea.
  - d) Diziplina-espediente bidez baztertuta ez izatea ezein administrazio publikotako zerbitzuetatik edo ezein autonomia erkidegotako konstituzio edo estatutu organoetako zerbitzuetatik. Halaber, ebazpen judicial bidez, erabateko desgaitasuna edo desgaitasun berezia adierazita ez izatea enplegu edo kargu publikoak betetzeko, edo funtzionarioen kidegoan edo eskalan sartzeko. Beste estatu bateko nazionalitatea izanez gero, ez egotea desgaituta edo pareko egoera batean, eta ez egotea dagokion estatuan baldintza beretan enplegu publikoa betetzea eragozten duen diziplina-zehapenaren mende edo pareko egoera baten mende.
  - e) Eskutatako titulazioa izatea eta oinarri berezietan ezarritako baldintzak betetzea. Hautagaiek atzerrian lortu badituzte titulazioak, baliozkotze egokia edo —hala denean— homologazioaren ziurtagiria dutela egiaztatzea beharko dute.
2. Barne-igoerarako gordetako plazetara aurkezten diren hautagaiek jarduneko zerbitzuan edo zerbitzu berezien egoeran egon beharko dute jatorrizko plazan, eta betekizun hauek bete beharko dituzte:
  - a) Deialdiaren oinarri berezietan xedatutakoarekin bat etorritik, Bizkaiko Foru Aldundiko karrerako funtzionarioen artean egotea, gaur egun dauden eskaletariko batean, lortu nahi duten plazaren azpiko lehen sailkapen-taldeko edo -azpitaldeko plaza batean, edo talde edo azpitalde bereko plaza batean.
  - b) Bizkaiko Foru Aldundian karrerako funtzionario legez jatorrizko plazan bi urte beteta izatea.
  - c) Lortu nahi den plaza eskuratzeko ezartzen den titulazioa edo antzintasuna izatea eta gainerako betekizunak betetzea.
3. Suhiltzaile Zerbitzuko langileek honako betekizun hauek bete beharko dituzte barne-igoerarako gordetako lanpostuetara aurkezteko:
  - a) Jarduneko zerbitzuan edo zerbitzu berezietan egotea behe-ragoko berehalako kategorian.
  - b) Kategoría horretan benetan 3 urteko zerbitzu-aldia beteta edukitzea.
  - c) Hutsegite larri edo oso larri bat dela-eta zigortuta ez egotea, salbu eta ezarritako zigor hori baliogabetzea lortu bada.
4. Desgaitasuna duten pertsonentzat gordetako plazetarako lehiatzen direnek legezko izaera hori eduki behar dute aitortua, %33ko portzentajearen edo altuagoan. Nolanahi ere, honako kasu hauetan joko da baldintza hori betetzen dutela: ezintasun iraunkor oso bat dela-eta pentsio bat aitortua duten Gizarte Segurantzako pentsiodunen kasuan, eta zerbitzurako ezintasun iraunkorra edo desgaitasuna dela-eta erretiro-pentsio bat aitortuta duten klase pasibotako pentsiodunen kasuan.

**Segunda.— Condiciones o requisitos que deben reunir las y los aspirantes**

1. Son los siguientes:
  - a) Darse alguna de las siguientes circunstancias:
    - Ser ciudadano o ciudadana de la Unión Europea o su cónyuge, siempre que no estén separados o separadas de derecho, así como sus descendientes y los de su cónyuge siempre que no estén separados o separadas de derecho, sean menores de veintinueve años o mayores de dicha edad dependientes.
    - Estar incluido o incluida en el ámbito de aplicación de los Tratados Internacionales celebrados por la Unión Europea y ratificados por España en los que sea de aplicación la libre circulación de personas trabajadoras.
  - b) Tener cumplidos dieciséis (16) años y no haber alcanzado la edad de jubilación forzosa.
  - c) Poseer capacidad funcional para el desempeño de las tareas.
  - d) No haber sido separada o separado, mediante expediente disciplinario, del servicio de cualquiera de las Administraciones Públicas o de los órganos constitucionales o estatutarios de las Comunidades Autónomas, ni hallarse en inhabilitación absoluta o especial para empleos o cargos públicos por resolución judicial o para el acceso al cuerpo o escala del funcionariado. En el caso de ser nacional de otro Estado, no hallarse inhabilitada o inhabilitado o en situación equivalente ni haber sido sometida o sometido a sanción disciplinaria o equivalente que impida, en su Estado, en los mismos términos el acceso al empleo público.
  - e) Poseer la titulación exigida o estar en condiciones de obtenerlo en la fecha en que se termine el plazo de presentación de instancias, y demás requisitos que consten en las bases específicas. Los y las aspirantes con titulaciones obtenidas en el extranjero deberán acreditar que están en posesión de la correspondiente convalidación o de la credencial que acredite, en su caso, la homologación.
2. Las y los aspirantes que concurran a las plazas reservadas a los turnos de promoción interna deberán hallarse en situación de servicio activo o servicios especiales en la plaza de procedencia y cumplir con los siguientes requisitos:
  - a) Formar parte del funcionariado de carrera de la Diputación Foral de Bizkaia en alguna de las escalas existentes, en la plaza del grupo o subgrupo de clasificación inmediatamente inferior a la que aspiren, o del mismo grupo o subgrupo, de conformidad con las Bases Específicas de la convocatoria.
  - b) Haber completado dos años de servicios en la plaza de procedencia en el funcionariado de carrera de la Diputación Foral de Bizkaia.
  - c) Poseer la titulación o estar en condiciones de obtenerla en la fecha de presentación de instancias, o antigüedad requerida y el resto de los requisitos establecidos para el acceso a la plaza aspirada.
3. Para el acceso, mediante promoción interna, del personal de servicios de prevención y extinción de incendios y salvamento, se deberán cubrir los siguientes requisitos:
  - a) Hallarse en servicio activo o servicios especiales en la categoría inmediatamente inferior.
  - b) Haber completado 3 años de servicio efectivo en la misma.
  - c) No haber sido sancionado o sancionada por la comisión de falta grave o muy grave salvo que se hubiera obtenido la cancelación de la sanción impuesta.
4. Quienes concurran a las plazas reservadas a personas con discapacidad deberán tener reconocido un grado de discapacidad igual o superior al 33%. En todo caso, se considerará que cumplen tal requisito los y las pensionistas de la Seguridad Social que tengan reconocida una pensión de incapacidad permanente total y los y las pensionistas de clases pasivas que tengan reconocida una pensión de jubilación o de retiro por incapacidad permanente para el servicio o inutilidad.



5. Eskaera-orriak aurkezteko epea amaitzen den egunean eduki beharko dira betekizun horiek guztiak, eta .beharrezkoa izango da betekizun horiei guztiei eustea hautaketa-prozesuan zehar, harik eta izendapena egin arte.

### Hirugarrena.— *Eskaera-orriak*

1. Aurkezteko era: Eskaera-orriak eredu ofizial normalizatuan aurkeztuko dira; eredu hori oinarri hauen I. eranskinean jasotzen da, eta hautagaiak doan eskuratu ahal izango dute, Bizkaiko Foru Aldundiaren sailletako edozein erregistro orokorretan, edo Foru Liburutegiaren beheko solairuan dagoen Laguntza Bulegoan (Diputazio kalea, 7. 48009 Bilbo). Eredua [www.bizkaia.eus](http://www.bizkaia.eus) (Lan Publikoaren Eskaintza) orrian ere aurki daiteke.

Onartuak izateko eta, hala denean, hautaprobetan parte-hartu ahal izateko, hautagaiak nahikoa izango dute eskaera-orriaren euren erantzukizupean adieraztea eskatzen diren baldintza guztiak betetzen dituztela; horretarako, eskaera-orriak aurkezteko epea amaitzen den eguna izango da erreferentzia-data.

Eskaera-orriarekin batera, honako hauek aurkeztuko dira, eta ez besterik:

a) Barne-igoerako sistemaren bidez (txanda arrunta zein desgaitasuna duten pertsonen txanda) parte hartzen duten hautagaiak ez dute aurkeztu beharko Foru Aldundiko Langileak Kudeatzeko Zerbitzuak emandako ziurtagiria, hautagaiak karrerako funtzionario legez bete dituen zerbitzuei buruzko datuak (eskala, azpieskala eta, hala denean, mota eta espezialitateak aipatuz) egiaztatzen dituen, alegia; izan ere, ofizioz egingo da egiaztapen hori.

Hala ere, alegatutako merezimenduen zerrenda eta I. eranskineko egiaztagiririk (aurreko zerbitzuen ziurtagiriak) aurkeztu beharko dituzte, bederatzigarren oinarrian ezarritakoarekin bat.

b) Deialdiaren oinarri berezietan eskaturiko titulua edo hura lortzeko eskubideak ordainduta daudela egiaztatzen duen agiria.

c) Aurkezten diren merezimenduen zerrenda.

d) Desgaitasuna duten pertsonen txandan parte hartuko duten hautagaiak EZ dute desgaitasuna egiaztatzeko ziurtagiririk aurkeztu behar baldin eta Bizkaiko Foru Aldundiak egoera horretan daudela aitortu badie; bakar-bakarrik adierazi behar dute zen txandatan hartzen duten parte. Horretarako, pertsona horiek berariazko baimena ematen diote Bizkaiko Foru Aldundiari egoera hori Desgaitasuna Ebaluatzeko Atalean egiaztatzeko. Gainerakoek, berriz, desgaitasuna egiaztatzen duen ziurtagiria aurkeztu behar dute.

Dokumentazio hori eta hautaketa-prozesuan eskatutako gainerako agiriak bederatzigarren eta hamabigarren oinarrietan aipatzen den eran bakarrik aurkez daitezke.

Eskaera-orriko lauki egokian adieraziko da zein txandatan hartu nahi den parte: a) askea; b) barne-igoera; c) desgaitasuna duten pertsonak, edo d) desgaitasuna duten pertsonentzako barne-igoera. Lau txanda horietatik batean baino ezin da parte hartu.

Desgaitasuna duten pertsonen txandetako baten bidez lehiaztzen direnek denbora edo/eta baliabiderik egokitzea behar badute, hala adierazi beharko dute, eta horretarako arrazoia azaldu beharko dute.

Eskaera-orriaren 4. atalean azterketa euskaraz egin nahi den adierazi beharko da.

2. Eskaera-orriak aurkezteko tokia: Eskaera-orriak Bizkaiko Foru Aldundiaren sailletako erregistro orokorretan aurkez daitezke; bestela Herri Administrazioen Araubide Juridikoaren eta Administrazio Prozedura Erkidearen 26ko 30/1992 Legearen (aurreantzean 30/1992 Legea) 38. artikulua 4. zenbakian ezartzen diren lekuetan; baita baliabide elektronikoak erabilia, [www.bizkaia.eus](http://www.bizkaia.eus) (Lan Publikoaren Eskaintza) web orriaren bidez. Azken aukera baliatuz gero, eskaera-orriek eskaera-orri tradizionalak izango lituzkeen datu berberak izango dituzte, eta fisikoki aurkeztuz gero aurkeztuko lirakeen agiri berberak jasoko dituzte, baina eskaneatuak.

5. Todos los requisitos anteriores deberán poseerse el día en que finalice el plazo de presentación de instancias y mantenerse durante el procedimiento de selección hasta el momento del nombramiento.

### Tercera.— *Instancias*

1. Forma: Las instancias se ajustarán al modelo oficial y normalizado que se incluye como Anexo I y que será facilitado gratuitamente en cualquiera de los Registros Generales Departamentales de la Diputación Foral de Bizkaia o en la Oficina de Información, sita la planta baja de la Biblioteca Foral ubicada en calle Diputación, 7 de Bilbao, C.P. 48009. El modelo también se encuentra disponible en la página [www.bizkaia.eus](http://www.bizkaia.eus) (oferta de empleo público).

Para ser admitidas o admitidos y tomar parte en las pruebas selectivas correspondientes, bastará con que se manifieste en la instancia bajo su responsabilidad, que se reúnen todas las condiciones exigidas, referidas siempre a la fecha de expiración del plazo señalado para su presentación.

A la instancia se acompañará únicamente:

a) Los y las aspirantes que participen por el sistema de promoción interna (ordinario y de personas con discapacidad) no deberán aportar la certificación expedida por el Servicio de Gestión de Personal de la Diputación Foral, en la que se acrediten los datos referidos a los servicios prestados en el funcionamiento de carrera en las correspondientes Escalas, Subescalas y, en su caso, Clase y Especialidad, la cual se comprobará de oficio.

Sin embargo sí deberán cumplimentar al igual que en el resto de los turnos la Relación de Méritos Alegados alegando los servicios prestados, y aportar la documentación acreditativa de los mismos incluida en el Anexo I Certificado de Servicios Previos- de conformidad con la Base Novena.

b) El título o documentación acreditativa de estar en condiciones de obtenerlo en la fecha en que finalice el plazo de presentación de instancias, así como aquellos otros exigidos en las Bases Específicas de la convocatoria.

c) Relación de méritos alegados.

d) Los y las aspirantes que participen por el turno de personas con discapacidad que hayan sido declaradas por la Diputación Foral de Bizkaia no deberán aportar nada, simplemente indicar el turno por el que participa, para lo cual la persona participante autoriza expresamente a la Diputación Foral de Bizkaia a su comprobación en la Sección de Valoración de la Discapacidad.

La presentación de ésta y del resto de documentación que requiera el proceso selectivo se realizará, exclusivamente, como se indica en las Bases Novena y Duodécima.

En el recuadro correspondiente de la instancia se deberá señalar el turno por el que se desea participar: a) Libre; b) Promoción interna; c) Personas con discapacidad o d) Promoción interna para personas con discapacidad. Sólo se podrá participar por uno de los cuatro citados turnos.

Quienes concurran por alguno de los turnos para personas con discapacidad, deberán señalar si solicitan adaptaciones de tiempo y/o medios, indicando el motivo de las mismas.

En el epígrafe 4 de la instancia se expresará si se desea realizar el examen de euskera.

2. Lugar de presentación de instancias: Las instancias podrán presentarse en cualquiera de los Registros Generales Departamentales de la Diputación Foral de Bizkaia; en los lugares determinados por el artículo 16 de la Ley 39/2015 del Procedimiento Administrativo Común de las Administraciones Públicas (en adelante Ley 39/2015); así como mediante medios electrónicos en la dirección web [www.bizkaia.eus](http://www.bizkaia.eus) (oferta de empleo público). En este último caso las instancias deberán contener los mismos datos que la instancia tradicional y se deberá adjuntar escaneada la misma documentación que se si presentase físicamente.

3. Eskaera-orriak aurkezteko epea: Eskaera-orriak hogei (20) egun balioduneko epearen barruan aurkeztu beharko dira, deialdiaren laburpena Estatuko Aldizkari Ofizialean argitaratu eta biharamunetik aurrera.

4. Eskaera-orrietako akatsak: Eskaera-orriak azaldutako epearen barruan eta eran ez aurkezteak hautagaia baztertuta gertatzea ekarriko du.

Halere, 30/1992 Legearen 71. artikularekin bat etorriz, eskaera-orrietan akatsik egonez gero, iragarkia jarriko da Bizkaiko Aldizkari Ofizialean, Foru Aldundiaren iragarki-oholean zein [www.bizkaia.eus](http://www.bizkaia.eus) (Lan Publikoaren Eskaintza) web gunean, interesdunari hamar eguneko epean akatsa zuzen dezala eskatzeko. Halaber, ohartaraziko zaio ezen, hala egiten ez badu, eskabidean atzera eginginakotzat joko dela, horretarako ebazpena eman ondoren.

#### Laugarrena.— Hautagaien onarpena

1. Eskaera-orriak aurkezteko epea amaitu eta gero, Herri Administrazioarako eta Erakunde Harremanetarako foru diputatuak onartu eta baztertu diren hautagaien zerrendak onetsiko ditu, foru-agindu baten bidez, eta Bizkaiko Aldizkari Ofizialean, Bizkaiko Foru Aldundiaren iragarki-oholean (Kale Nagusia, 25. Bilbo) eta Foru Aldundiaren [www.bizkaia.eus](http://www.bizkaia.eus) web orrian argitaratuko ditu.

Zerrenda horietan, honako datu hauek adieraziko dira: hautagaien izena eta bi deitura, nortasun agiri nazionalaren zenbakia eta, hala denean, ez onartzeko arrazoia.

2. Onartutako eta baztertutakoen zerrendak onetsiko dituen foru-aginduaren aurka, aukerako berraztertze-errekurtsoa jarri ahal izango zaio Herri Administrazioarako eta Erakunde Harremanetarako foru diputatuari, hilabeteko epean, foru-agindu hori Bizkaiko Aldizkari Ofizialean argitaratu eta biharamunetik aurrera.

Ariketak egin behar diren egunerako ebatzi gabe badago aurkeztutako errekurtsioa, interesdunek kautelaz egin ahal izango dituzte ariketak. Kautelaz egindako ariketek ez dute baliorik izango errekurtsioa ezetsiz gero.

#### Bosgarrena.— Epaimahaiaren osaera, eraketa eta jarduna

1. Osaera:

1.1. Hautagaiak epaitu behar dituzten epaimahaiek kide titullarrak eta ordezkioak izango dituzte, era honetara:

Mahaiko burua:

— Bizkaiko Foru Aldundiko karrerako funtzionario bat.

Epaimahaikideak:

— Bizkaiko Foru Aldundiko karrerako hiru funtzionario.

— Herri Arduralaritzaren Euskal Erakundeak izendatutako pertsona bat.

Idazkaria:

— Bizkaiko Foru Aldundiko karrerako funtzionario bat.

Epaimahaia osatzeko orduan, Euskal Funtzio Publikoari buruzko uztailaren 6ko 6/1989 Legearen (aurrerantzean 6/1989 Legea) 31. artikularen 2. zenbakian jasotako espezialitatearen printzipioa bermatuko da, baita Emakumeen eta Gizonen berdintasunerako otsailaren 18ko 4/2005 Legearen (aurrerantzean 4/2005 Legea) 20. artikularen 4. zenbakian ezarritako ordezkariaren ereduarenean ere.

1.2. Deialdia argitaratu aurreko bost (5) urteko epearen barruan hautaketa-prozesuetarako hautagaiak prestatzeko zereginetan ibili direnek ezin izango dute epaimahaiaren parte hartu.

3. Plazo de presentación de instancias: Deberán presentarse en el plazo de veinte (20) días hábiles a partir del siguiente al de la publicación del extracto de la convocatoria en el «Boletín Oficial del Estado».

4. Defectos de las instancias: La no presentación de la solicitud en tiempo y forma supondrá la exclusión de la persona aspirante.

No obstante, de conformidad con el artículo 68 de la Ley 39/2015 en el supuesto de defectos en las instancias se requerirá a la persona interesada mediante anuncio en el «Boletín Oficial de Bizkaia» y en el Tablón de Anuncios de esta Diputación Foral y en la página web [www.bizkaia.eus](http://www.bizkaia.eus) (oferta de empleo público), para que, en el plazo de diez días, subsane la falta o defecto de que adolezca la instancia con indicación de que, si así no lo hiciera, se le tendrá por desistida de su petición, previa resolución dictada al efecto.

#### Cuarta.— Admisión de candidaturas

1. Expirado el plazo de presentación de instancias la Ilma. diputada foral de Administración Pública y Relaciones Institucionales dictará Orden Foral aprobando las listas de admisiones y exclusiones que se publicará en el «Boletín Oficial de Bizkaia», en el Tablón de anuncios de la Diputación Foral de Bizkaia sito en calle Gran Vía, 25 de Bilbao, y en la página web [www.bizkaia.eus](http://www.bizkaia.eus).

En estas listas constará el nombre y dos apellidos de las candidatas y los candidatos, el número del Documento Nacional de Identidad y, en su caso, la causa de la no admisión.

2. Contra la Orden Foral que apruebe las listas de admisiones y exclusiones podrá interponerse recurso potestativo de reposición ante la Ilma. diputada foral de Administración Pública y Relaciones Institucionales en el plazo de un (1) mes a contar desde el día siguiente al de su publicación en el Boletín Oficial de Bizkaia.

Si en la fecha de celebración de las pruebas no se hubiera resuelto el recurso interpuesto, las y los interesados podrán realizar las pruebas cautelarmente. Los ejercicios realizados de forma cautelar no tendrán validez alguna caso de que el recurso resulte desestimado.

#### Quinta.— Composición, constitución y actuación del Tribunal Calificador

1. Composición:

1.1. Los Tribunales que han de juzgar la selección de las y los aspirantes estarán compuestos por titulares o suplentes de la siguiente forma:

Presidencia:

— Una persona funcionaria de carrera de la Diputación Foral de Bizkaia.

Vocalías:

— Tres personas funcionarias de carrera de la Diputación Foral de Bizkaia.

— Una persona designada por el Instituto Vasco de Administración Pública.

Secretaría:

— Una persona funcionaria de carrera de la Diputación Foral de Bizkaia.

En su composición se garantizarán el principio de especialidad recogido en el artículo 31.2 de la Ley 6/1989, de 6 de julio, de la Función Pública Vasca (en adelante Ley 6/1989) y el de representación equilibrada contenido en el artículo 20.4 de la Ley 4/2005, de 18 de febrero, para la Igualdad de Mujeres y Hombres (en adelante, Ley 4/2005).

1.2. No podrán formar parte del Tribunal quienes hubieran realizado tareas de preparación de aspirantes a procesos selectivos en los cinco (5) años anteriores a la publicación de la convocatoria.

1.3. Herri Administrazioarako eta Erakunde Harremanetarako foru diputatuak izendatuko ditu epaimahaia osatuko duten pertsonak, foru agindu bidez, eta kide horien izenen zerrenda Bizkaiko Aldizkari Ofizialean argitaratuko da, onartu eta baztertutako hautagaiei buruzko foru aginduarekin batera.

1.4. Herri Arduralaritzaren Euskal Erakundeak pertsona bat izendatuko du epaimahai kalifikatzailean parte hartzeko; horrez gainera, deialdian eskatzen diren hizkuntza-eskakizunak egiaztatzeko azterketetarako epaimahaietan parte hartuko duten kideak ere izendatuko ditu.

1.5. Epaimahaiak, edozelan ere, aholkulari espezialistak eduki ahal izango ditu epaimahaikideekin batera lankidetzan aritzeko. Hala ere, lankidetzara hori nork bere espezialitate teknikoetan jardutera mugatuko da.

2. Abstentzia eta errekusazioa: Epaimahaia osatzen duten kideek uko egin beharko diote parte hartzeari, azaroaren 26ko 30/1992 Legearen 28. artikuluan xedatutako inguruabarren bat gertatzen bada. Halaber, halako inguruabarren bat gertatuz gero, hautagaiek kide horien errekusazioa eskatu ahal izango diote Herri Administrazioarako eta Erakunde Harremanetarako foru diputatuari.

3. Eraketa: Epaimahaia ezin izango da eratu, ezta jardunean aritu ere, gutxienez epaimahaiburua eta idazkaria —edo haien ordezkariak— eta bere kideen erdiak bertaratzen ez badira. Idazkari jardun behar duena ez da horretarako zenbatuko.

#### 4. Jarduna:

4.1. Epaimahaia osatzen duten kide guztiak hitz egiteko eta botoa emateko eskubidea izango dute, idazkari lana betetzen duenak izan ezik; hark hitz egiteko eskubidea izango du, baina ez botoa emateko.

4.2. Epaimahaiak gehiengo hartuko ditu erabakiak.

4.3. Komunikazio eta gainerako gorabeheretarako, epaimahaiak Foru Jauregian izango du egoitza (Kale Nagusia, 25, 48009-Bilbo).

4.4. Epaimahaiak ahalmena izango du oinarri hauetan eta Epaimahaien Jardunbideari buruzko Eskuliburuan aurrez ikusita ez dauden zalantzak ebazteko, bai eta deialdi hau egoki bideratzeko beharrezko erabakiak hartzeko ere.

4.5. Epaimahaiak nortasuna egiazta dezatela eska diezaieke hautagaiei hautaketa-prozesuan zehar, edonoz.

4.6. Epaimahaiak, hautaketa-prozesuan zehar, nork bere espedientearen berri izateko eskubidea bermatuko die hautagaiei.

4.7. Epaimahaiak beharrezko neurriak hartuko ditu konfidentzialtasuna bermatzeko. Azterketak, ahal dela, norenak diren jakin barik zuzenduko dira, ahozko azterketak, jendaurrean irakurri beharreko idatzizko ariketak edo lan praktikoak direnean izan ezik.

4.8. Epaimahaiaren ebazpenen aurka gora jotzeko errekursoa jarri ahal izango zaio Herri Administrazioarako eta Erakunde Harremanetarako foru diputatuari, hilabeteko epean, ebazpena iragarki-oholean argitaratu eta biharamunetik aurrera.

4.9. 30/1992 Legearen 59. artikuluan 6. zenbakiaren b) letran xedatutakoaren ondoretarako, hautaketa-prozesuaren ondoriozko administrazio egintzak Foru Jauregiko iragarki-oholean (Kale Nagusia, 25) eta Bizkaiko Foru Aldundiaren ([www.bizkaia.eus](http://www.bizkaia.eus)) web gunean argitaratu behar dira; argitalpen horiek jakinarazpenaren ordezkari dira eta, beraz, ondorio berak izango dituzte.

5. Kalte-ordainak: Epaimahaietan parte-hartzea dela eta izandako egonaldiek eta lankidetzek zerbitzuen ondoriozko kalte-ordainei buruzko Eusko Jaurialaritzaren otsailaren 2ko 16/1993 Dekretuan xedatutako kalte-ordainak jasotzeko eskubidea sortuko dute.

1.3. El nombramiento de las personas que formen parte del Tribunal se realizará por Orden Foral de la diputada foral de Administración Pública y Relaciones Institucionales y la relación nominal de las mismas se publicará en el «Boletín Oficial de Bizkaia», junto con la Orden Foral de admisiones y exclusiones.

1.4. Sin perjuicio de la designación que realice el Instituto Vasco de Administración Pública para la conformación de los Tribunales calificadoros, dicho Instituto designará, asimismo, a quienes formarán parte de los Tribunales en las pruebas destinadas a la acreditación de los perfiles lingüísticos exigidos en la convocatoria.

1.5. En cualquier caso, el Tribunal podrá asesorarse por especialistas, colaboración que, en todo caso, se limitará al ejercicio de sus especialidades técnicas.

2. Abstención y recusación: Quienes integren el Tribunal deberán abstenerse de intervenir cuando concurra alguna de las causas previstas en los artículos 23 y 24 de la Ley 40/2015, de 1 de octubre de Régimen Jurídico del Sector Público (en adelante Ley 40/2015). Asimismo, las personas aspirantes podrán instar su recusación, ante la Ilma. diputada foral de Administración Pública y Relaciones Institucionales, cuando concurra alguna de dichas circunstancias.

3. Constitución: El Tribunal no podrá constituirse ni actuar sin la asistencia, como mínimo, de quienes ocupen la Presidencia y Secretaría, o personas que los sustituyan, y de la mitad, al menos, de sus componentes. Del cómputo se exceptúa a quien actúe como Secretaria o Secretario.

#### 4. Actuación:

4.1. Quienes integren el Tribunal tendrán voz y voto, menos quien ocupe la Secretaría que tendrá voz pero no voto.

4.2. Los acuerdos del Tribunal se adoptarán por mayoría de votos.

4.3. A los efectos de comunicaciones y demás incidencias el Tribunal tendrá su sede en el Palacio Foral, Gran Vía, 25, Bilbao 48009.

4.4. El Tribunal queda facultado para resolver las dudas que se planteen en todo lo no previsto en las presentes Bases y en el Manual de Funcionamiento de Tribunales y para tomar los acuerdos necesarios para el buen orden en el desarrollo de esta convocatoria.

4.5. El Tribunal podrá requerir, en cualquier momento del proceso selectivo, la acreditación de la identidad de las personas aspirantes.

4.6. El Tribunal garantizará el derecho de las y los aspirantes al conocimiento de su expediente dentro del proceso selectivo.

4.7. El Tribunal adoptará las oportunas medidas para garantizar la confidencialidad. La corrección deberá realizarse, excepto en pruebas orales, pruebas escritas con lectura pública o prácticas de ejecución, procurando preservar el anonimato de las y los examinandos.

4.8. Contra las resoluciones del Tribunal podrá interponerse recurso de alzada ante la Ilma. diputada foral de Administración Pública y Relaciones Institucionales en el plazo de un mes a contar desde el día siguiente al de su publicación en el tablón de anuncios.

4.9. En virtud de lo dispuesto en el artículo 45 de la Ley 39/2015, los actos administrativos que deriven del procedimiento selectivo serán objeto de publicación en el Tablón de Anuncios del Palacio Foral, sito en Gran Vía, 25 y en la página web de la Diputación Foral de Bizkaia ([www.bizkaia.eus](http://www.bizkaia.eus)) sustituyendo a la notificación y surtiendo sus mismos efectos.

5. Indemnizaciones: Las asistencias y colaboraciones por participación en Tribunales darán derecho a percibir las indemnizaciones previstas en el Decreto del Gobierno Vasco 16/1993, de 2 de febrero, sobre Indemnizaciones por Razón de Servicio.



**Seigarrena. — Hautaketa-prozesua**

1. Deialdiaren oinarri berezietan ezarritakoarekin bat, lehiaketa-oposizio sistema erabiliko da hautagaiak hautatzeko, txanda guztietan: askea, desgaitasuna duten pertsonak, barne-igoera arrunta eta desgaitasuna duten pertsonentzako barne-igoerakoa. Hautaketa-prozeduretan, praktika-aldi bat edo trebakuntzako ikastaro bat gainditu beharra ezarri ahal izango da, betiere deialdiaren oinarri berezietan ezarritakoaren arabera.

2. Deialdiaren oinarri berezietan adierazitako ariketek osatutako dute oposizio aldia, eta araudia —hura jakitea eskatuko da— deialdiaren iragarkia Estatuko Aldizkari Ofizialean argitaratzen den egunean indarrean dagoena izango da. Oposizioko ariketa guzti-guztiak gainditzeko dituztenek bakarrik gaindituko dute oposizio aldia.

3. Lehiaketa aldia, berriz, ez da baztertzaila izango, ezingo da kontuan hartu oposizio aldiko ariketak gainditzeko, eta bertan oposizio aldia gainditu duten hautagaiak aurkeztu eta egiaztatu dituzten merezimenduak aztertu eta baloratuko dira. Horretarako, hautagai bakoitzari puntuazio bat emango zaio deialdian azaltzen diren baremo zehatzen arabera.

Ez dira kontuan hartuko emandako epearen barruan egiaztatu arren eskabidearekin batera adierazi ez diren merezimenduak, ezta eskabidearekin batera adierazi arren egiaztatgiriak aurkezteko epearen aurretik edo ondoren frogatu diren merezimenduak ere.

Nolanahi ere, aurkeztutako merezimenduak zenbatzeko erreferentzia-data beti izango da deialdiaren oinarriak Estatuko Aldizkari Ofizialean argitaratu ziren eguna.

4. Euskara-azterketa nahitaezkoa eta baztertzaila izango da derrigorrezko hizkuntza-eskakizuna ezarrita duten plazetan, eta borondatezkoa eta ez-baztertzaila gainerako plazetan. Nahitaezko euskara-azterketa baztertzaila gainditzeko edo egiten ez duten hautagaiak derrigorrezko eskakizun hori ezarrita ez duten gainerako lanpostuetarako hautaketa-prozesuan jarraituko dute; ariketa horretan lortutako kalifikazioa, hala denean, merezimendu gisa zenbatuko da.

Bizkaiko Foru Aldundian hizkuntza-eskakizunen bat egiaztatuta daukatenez ez dute berritoki egiaztatu beharko parte hartzen duten hautaketa-prozesuan, ezta Euskara Tituluen eta Ziurtagirien Erregistro Bateratuan egiaztatuta daukatenez ere. Azken kasu horretan, prozesuan parte hartzen duen pertsonak berariazko baimena emango dio Bizkaiko Foru Aldundiari, erregistro horretan egiaztapena egin dezan.

Halaber, euskaraz egindako ikasketa ofizialak aintzat hartzeko eta euskara-maila hizkuntza-tituluen eta ziurtagirien bidez egiaztatuzetik salbuesteko apirilaren 3ko 47/2012 Dekretuaren babespean hizkuntza-eskakizunak egiaztatu nahi dituztenek ikasketen ziurtagiriak aurkeztu beharko dituzte.

**Zazpigarrena. — Oposizio aldiaren hasiera eta garapena**

1. Hautaketa-prozesuaren lehen urratsa oposizio aldia izango da. Onartutakoan eta baztertutakoan zerrendak onetsiko dituen Herri Administrazioarako eta Erakunde Harremanetarako foru diputatuaren foru aginduan adieraziko da zein egunetan, ordutan eta lekutan izango den oposizioko lehen ariketa.

2. Onartutakoan eta baztertutakoan zerrendari buruzko foru-agindua argitaratzen denetik lehen ariketa egin arte, bi (2) hilabeteko epea utzi behar da, gutxienez.

3. Hautagaiak jarduteko hurrenkera Administrazio Publiko-rako Estatuko Idazkaritzak egindako zozketaren arabera zehaztuko da, Estatuko Administrazio Orokorreko langile izateko eta Estatuko Administrazio Orokorreko Funtzionario Zibilen Lanpostuak betetzeko eta funtzionario horien lanbide-sustapenerako Araudi Orokorra onetsi zuen martxoaren 10eko 364/1995 Errege Dekretuaren 17. artikuluan xedatutakoarekin bat etorriz.

**Sexta. — Procedimiento de selección**

1. El procedimiento de selección será el de concurso-oposición en sus correspondientes turnos: libre, personas con discapacidad, promoción interna ordinaria y promoción interna para personas con discapacidad, de acuerdo con lo que establezcan las Bases Específicas de la convocatoria. En los procesos selectivos podrá establecerse la superación de un período de prácticas o de un curso de formación de acuerdo con lo que establezcan las Bases Específicas de la convocatoria.

2. La fase de la oposición estará constituida por los ejercicios que se indican en las Bases específicas de la convocatoria y la normativa cuyo conocimiento se exigirá será la vigente a la fecha de publicación del anuncio de la convocatoria en el Boletín Oficial del Estado. Únicamente superarán esta fase quienes aprueben todos y cada uno de los ejercicios de que conste.

3. La fase de concurso, que no tendrá carácter eliminatorio ni podrá tenerse en cuenta para superar los ejercicios de la oposición, consistirá en el examen y valoración de los méritos alegados y acreditados por las personas aspirantes que hayan superado la fase de oposición, asignando a cada una de ellas los puntos que les correspondan con arreglo a los baremos específicos de la convocatoria.

No se valorarán méritos distintos a los alegados en la instancia y debidamente justificados en el plazo otorgado al efecto ni aquellos otros que, alegados en la instancia, sean justificados con anterioridad o posterioridad a los plazos señalados para presentación de la documentación acreditativa de los mismos.

En todo caso, la fecha límite de referencia para el cómputo de los méritos que se aleguen será la fecha de publicación del anuncio de la convocatoria en el «Boletín Oficial del Estado».

4. El examen de euskera tendrá carácter obligatorio y eliminatorio en el caso de las plazas que lleven aparejado un puesto de trabajo con perfil lingüístico preceptivo y voluntario y no eliminatorio en el resto de las plazas. Las y los aspirantes que no superen o no realicen el examen obligatorio y eliminatorio de Euskera continuarán con el procedimiento selectivo en aquellas otras plazas que no lleven aparejados puestos con dicha preceptividad, computándose, en su caso, la calificación obtenida en este ejercicio.

Quienes tengan acreditado algún perfil lingüístico en la Diputación Foral de Bizkaia no tendrán que volver a acreditarlo en el proceso selectivo en el que tomen parte, ni tampoco cuando figuren acreditados en el Registro Unificado de Títulos y Certificaciones de Euskera, para lo cual la persona participante autorizará expresamente a la Diputación Foral de Bizkaia a su comprobación en el citado Registro.

Quienes pretendan acreditar perfiles lingüísticos al amparo de lo dispuesto en el Decreto 47/2012, de 3 de abril, de reconocimiento de los estudios oficiales realizados en euskera y de exención de la acreditación con títulos y certificaciones lingüísticas en euskera, deberán aportar la certificación académica correspondiente.

**Séptima. — Comienzo y desarrollo de la fase de oposición**

1. El proceso selectivo comienza por la fase de oposición, a cuyo efecto, la fecha, hora y lugar del primer ejercicio se indicarán en la Orden Foral de la Ilma. diputada foral de Administración Pública y Relaciones Institucionales por la que se aprueben las listas de admisiones y exclusiones.

2. Desde la publicación de la Orden Foral de admisiones y exclusiones hasta la celebración del primer ejercicio deberá transcurrir un plazo mínimo de dos (2) meses.

3. El orden de actuación, en su caso, de las y los aspirantes vendrá determinado conforme al sorteo que se lleve a cabo por la Secretaría de Estado para la Administración Pública, de conformidad con lo establecido en el artículo 17 del Real Decreto 364/1995, de 10 de marzo, por el que se aprueba el Reglamento General de Ingreso del Personal al Servicio de la Administración General del Estado y de Provisión de Puestos de Trabajo y de Promoción Profesional de los Funcionarios Civiles de la Administración General del Estado.

4. Deialdian, zozketa horretan ateratako letraz hasten den deiturarik ez badago, hautagaiak jarduteko hurrenkera hurrengo lehen letrek zehaztuko dute.

5. Hautagaiari ariketa bakoitzerako deialdi bakarra egingo zaie eta bertaraten ez direnak baztertuta geratuko dira, behar bezala frogatu eta epaimahaiak aintzat hartu ezean.

Ariketak egin behar diren egunerako ebatzi gabe badago aurkeztutako errekurtoa, interesatuek kautelaz egin ahal izango dituzte ariketak. Kautelaz egindako ariketek ez dute baliorik izango errekurtoa ezetsiz gero.

6. Ariketa bat amaitzen denetik hurrengoa hasi arte hirurogeita hamabi (72) ordu igaro beharko dira, gutxienez, eta epe hori, gehienez, berrogeita bost (45) egun balioduneko izango da.

7. Behin hautaprobak hasita, ez da nahitaezkoa izango hurrengo iragarkiak Bizkaiko Aldizkari Ofizialean argitaratzea. Epaimahaiak iragarki horiek Foru Aldundiaren iragarki-oholean eta Bizkaiko Foru Aldundiaren web orrian ([www.bizkaia.eus](http://www.bizkaia.eus)) argitaratuko ditu, probak hasi baino hamabi (12) ordu lehenago gutxienez, baldin eta ariketa bera bada, edo hogeita lau (24) ordu lehenago, beste ariketa bat bada.

8. Epaimahai kalifikatzaileek ariketak egiteko denbora eta baliabideak egokituko dituzte desgaitasuna duten hautagaien zentzuzko gainerako parte-hartzaileen aukera berdina izan ditzaten, betiere egokitzapenaren bidez ariketen edukari garrantzia kentzen ez bazaio edota ariketetan eska daitekeen gaitasun-maila jaisten ez bada.

9. Oposizio aldiko ariketa bakoitzaren zuzenketa bukatzen denean, epaimahaiak ariketa gainditu duten hautagaien zerrendak jarriko ditu jendaurrean, Foru Aldundiaren iragarki-oholean eta Bizkaiko Foru Aldundiaren ([www.bizkaia.eus](http://www.bizkaia.eus)) web gunean, hautagaietarako bakoitzaren kalifikazioak eta guzti. Zerrenda horiek deialdiaren oinarri berezietan zehaztutako txandetako bakoitzean berezita osatuko dira.

a) Barne-igoera arrunteko txandako ariketak gainditu dituztenen zerrenda.

b) Desgaitasuna duten pertsonentzako barne-igoerako txandako ariketak gainditu dituztenen zerrenda.

c) Txanda askeko txandako ariketak gainditu dituztenen zerrenda bateratua. gainerako hautagaiak.

d) Desgaitasuna duten txandako ariketak gainditu dituztenen zerrenda.

Zerrenda horiek, euskara-azterketa egin ondoren, berezita argitaratuko dira, plazak ezarrita duen hizkuntza-eskakizunaren arabera eta plazari ezarritako eskakizuna nahitaezkoa den edo ez kontuan hartuta.

10. Azken ariketa gainditu duten hautagaien zerrenda argitaratzen denean amaituko da oposizio aldia.

#### **Zortzigarrena.— Nola tratatuko diren jokabide iruzurgilea eta lehia desleiala**

Epaimahaiak hautaketa-prozesutik kanpo utzi ahal izango du iruzurrez jokatzeko duen edozein hautagai, jokabide horrek edozein proba normal garatzea eragozten badu edo, berdintasun, merezimendu eta gaitasun printzipioen arabera, lehia desleiala sortzen badu. Epaimahaiburuak berehala emango dio jarduketan berri Funtzio Publikoaren Zuzendaritza Nagusiari, eta gertatutako jasoko du dagokion bilera-aktan. Halaber, hautaketa-prozesuko edozein proba egiten den bitartean, ezin izango da eduki edo erabili lehenago aipatutako printzipioak ekiditeko erabili ahal den gailu edo baliabide teknologikorik, eta kasu bakoitzean argitaratzen den jarraibide-orria izango da atal honetan ezarritakoa zehazteko eta garatzeko epaimahaiak erabiliko duen tresna.

4. Si no existieran aspirantes cuyo primer apellido comience por la letra resultada en el sorteo, el orden de actuación vendrá indicado por las inmediatas siguientes.

5. Las personas aspirantes serán convocadas para cada ejercicio en llamamiento único; siendo excluidas del proceso selectivo quienes no comparezcan, salvo en los casos debidamente justificados y libremente apreciados por el Tribunal.

Si en la fecha de celebración de las pruebas no se hubiera resuelto el recurso interpuesto, las y los interesados podrán realizar las pruebas cautelarmente. Los ejercicios realizados de forma cautelar no tendrán validez alguna caso de que el recurso resulte desestimado.

6. Desde la total conclusión de una prueba y el comienzo de la siguiente deberá transcurrir un plazo mínimo de setenta y dos (72) horas, sin que en ningún caso pueda exceder de un máximo de cuarenta y cinco (45) días hábiles.

7. Una vez comenzadas las pruebas selectivas no será obligatoria la publicación de los sucesivos anuncios en el Boletín Oficial de Bizkaia. Estos anuncios se harán públicos por el Tribunal en el Tablón de Anuncios del Palacio Foral y en la página web de la Diputación Foral de Bizkaia ([www.bizkaia.eus](http://www.bizkaia.eus)), con doce (12) horas, al menos, de antelación al comienzo de las mismas, si se trata del mismo ejercicio, o de veinticuatro (24) horas si se trata de uno nuevo.

8. Los Tribunales calificadoros adaptarán el tiempo y/o medios de realización de los ejercicios por las personas con discapacidad a fin de garantizar la igualdad de oportunidades con el resto de participantes, siempre que con ello no se desvirtúe el contenido de la prueba ni se reduzca o menoscabe el nivel de aptitud exigible en la misma.

9. Al finalizar la corrección de cada uno de los ejercicios de la fase de oposición, el Tribunal hará públicas en el Tablón de Anuncios de la Diputación Foral, y en la página web de la Diputación Foral de Bizkaia ([www.bizkaia.eus](http://www.bizkaia.eus)), las listas de personas aprobadas con las calificaciones correspondientes. Dichas listas se confeccionarán separadamente por cada uno de los turnos señalados en las Bases Específicas de la convocatoria.

a) Lista de personas aprobadas del turno de promoción interna ordinaria.

b) Lista de personas aprobadas del turno de promoción interna de personas con discapacidad.

c) Lista unitaria de personas aprobadas del turno libre. resto de las y los aspirantes.

d) Lista de personas aprobadas del turno de personas con discapacidad.

Las anteriores listas, a partir de la realización del examen de euskera, se formarán separadamente según el perfil lingüístico que las plazas lleven aparejado y el carácter de preceptivo o no atribuido al mismo.

10. La fase de oposición concluye con la publicación de las relaciones de aspirantes que hayan superado la última prueba.

#### **Octava.— Tratamiento a la conducta fraudulenta y a la competencia desleal**

El Tribunal tendrá la facultad de apartar del procedimiento selectivo a toda persona que lleve a cabo cualquier tipo de actuación fraudulenta que impida el normal desarrollo de cualquiera de las pruebas o que genere competencia desleal de acuerdo con los principios de igualdad, mérito y capacidad. La Presidencia de dicho Tribunal comunicará inmediatamente tales actuaciones a la Dirección General de Función Pública dejando, al mismo tiempo, constancia de las mismas en la correspondiente acta de la sesión. Asimismo, no se permitirá durante el desarrollo de cualquier tipo de prueba de las que consta el proceso selectivo, la tenencia o utilización de dispositivos o medios tecnológicos, susceptibles de ser utilizados para evitar los principios anteriormente mencionados, siendo la Hoja de Instrucciones —que, en cada caso, se publicitará al respecto— el instrumento de determinación del modo de concreción y desarrollo por el Tribunal de lo dispuesto en este apartado.

Hautagai batek agindu horiek ez betetzeak berehala probatik eta hautaketa-prozesutik kanporatua izatea ekarriko du, eta, ondorioz, ez da sartuko prozesu horretatik sortzen den lan-poltsan.

### **Bederatzigarrena.— Lehiaketa aldiaren hasiera eta garapena**

Oposizio aldia amaitutakoan lehiaketa aldiari emango zaio hasiera.

Oposizio aldia gainditu duten hautagaiek hamar (10) egun balioduneko epea izango dute, azken ariketa gainditu duten hautagaien zerrenda argitaratu eta biharamunetik aurrera, eskaera-orrian aipatu zituzten merezimenduen egiaztagiriak aurkezteko. Horretarako, oposizio aldia gainditu duten hautagaien zerrendarekin batera, eskaera-orrian aipatutako merezimenduen egiaztagiriak aurkezteko epea zein egunetan amaitzen den argitaratuko da. Lehiaketa aldia baloratzeko orduan, epe horren barruan eta hurrengo paragrafoan zehaztutako moduan eta tokietan aurkeztutako dokumentazioa baino ez da kontuan hartuko.

Interesatuek jatorrizko dokumentazioa eta haren kopia aurkeztu beharko dituzte, biak alderatzeko, edo, bestela, horretarako eskumena duen organoak behar bezala egiaztatutako kopia. Dokumentazioa Bizkaiko Foru Aldundiaren sailetakako erregistro orokorretan aurkeztuko da, edo, bestela, 30/1992 Legearen 38. artikulua 4. zenbakian aipatutako tokietan. Betekizun eta baldintza horiek beteta, oposizio aldia gainditu ez duten baina errekurtsioa jarri duten pertsonen ere aurkeztu ahal izango dute dokumentazioa, kautelaz, errekurtsio horri buruzko ebazpenak hasierako fase edo aldi hori gainditzea ekar dezake.

Barne igoera sistemaren bidez parte hartzen duten hautagaiek aurretik eginiko zerbitzuei buruzko merezimenduak alegatu badituzte eskaera-orrian, une horretan aurkeztu beharko dute Foru Aldundiko Langileak Kudeatzeko Zerbitzuak emandako ziurtagiria —III. eranskina—, egindako zerbitzu horiek egiaztatzeko.

### **Hamargarrena.— Hautaprobaren kalifikazioa**

1. Oposizio aldia: Deialdiaren oinarri berezietan adierazi den eran kalifikatuko dira oposizio aldiko ariketak.

2. Lehiaketa aldia: Deialdiaren merezimenduen baremoaren arabera emango dira puntuak, eta puntu horien batura izango da lehiaketa aldiko kalifikazioa.

3. Azken kalifikazioa:

3.1. Hautaprobaren azken kalifikazioa lehiaketa eta oposizio aldietan eta —hala denean— praktika-aldian edo trebakuntzako hautaketa-ikastaroan lortutako puntuazioen batura izango da.

3.2. Euskal Funtzio Publikoari buruzko 6/89 Legearen 27.2. artikuluan —Emakumeen eta Gizonen berdintasunerako 4/2005 Legeak emandako idazketan— xedatutakoarekin bat etorritik, gaitasun-berdintasuna gertatuz gero, lehen tasuna emakumezkoen emango zaie, emakumezkoen ordezkartza %40tik beherakoa den administrazio kidego, eskala eta kategorietan. Hori hala izango da baldin eta beste hautagaiarengan hautematen ez bada sexu-bereizkeriarik eragin gabe aipaturiko neurri hori ez aplikatzea justifikatzen duen arrazoirik, hala nola lana lortzeko zailtasunak dituen kolektibo bateko kidea izatea.

3.3. Horrez gain eta aurreko zenbakian xedatutakoaren kalterik gabe, hainbanaketarik badago, hurrenkera ezartzerakoan hauek izango dute lehentasuna: lehenik, oposizio aldiaren punturik gehien lortu duenak; bigarrenik, Bizkaiko Foru Aldundiaren zerbitzuan denborarik luzeena egina duenak; hirugarrenik, Euskal Administrazio Publikoaren zerbitzuan denborarik luzeena egina duenak; laugarrenik, beste administrazio publiko batzuen zerbitzuan denborarik luzeena egina duenak, eta, azkenik, zaharrenak.

El incumplimiento de tales preceptos por cualquier persona aspirante será objeto de expulsión inmediata, tanto de la prueba como del proceso selectivo, no integrando consecuentemente la bolsa de trabajo resultante del mismo.

### **Novena.— Comienzo y desarrollo de la fase de concurso**

La fase de concurso se iniciará una vez finalizada la fase de oposición.

Los y las aspirantes que hayan superado la fase de oposición dispondrán de un plazo de diez (10) días hábiles contados a partir del día siguiente al de publicación de las relaciones de aspirantes que hayan superado la última prueba para presentar la documentación acreditativa de los méritos alegados en la instancia. A estos efectos, junto con la relación de aspirantes que haya superado la fase de oposición se publicará la fecha de finalización del plazo de presentación de la documentación acreditativa de los méritos alegados en la instancia. Solo será tenida en cuenta, a la hora de valorar la fase de concurso, la documentación presentada en el citado plazo y del modo y en los lugares que, al efecto, se determinan en el párrafo siguiente.

Las personas interesadas deberán aportar, para su cotejo, documentación original junto con copia de la misma o, en su caso, copia debidamente cotejada por órgano competente al efecto. La presentación se realizará bien en cualquiera de los Registros Generales Departamentales de la Diputación Foral de Bizkaia; bien en cualquiera de los lugares previstos por el artículo 16 de la Ley 39/2015. Con los mismos requisitos y condiciones podrá presentar la documentación, de forma cautelar, aquellas personas que, no habiendo superado la fase de oposición, hubieran presentado recurso cuya resolución pudiera implicar la superación de dicha fase inicial.

Los y las aspirantes que participando por turno de promoción interna hayan alegado méritos relativos a servicios previos en la instancia, deberán aportar en este momento la certificación —Anexo III— expedida por el Servicio de Gestión de Personal de la Diputación Foral, en la que se acrediten los datos referidos a dichos servicios prestados.

### **Décima.— Calificación de las pruebas selectivas**

1. Fase de oposición: Los ejercicios de la fase de oposición se calificarán conforme a lo que se dispone en las Bases Específicas de la convocatoria.

2. Fase de concurso: La valoración de la fase de concurso vendrá determinada por la suma de los puntos atribuidos con arreglo al baremo de méritos de la convocatoria.

3. Calificación final:

3.1. La calificación final de las pruebas vendrá determinada por la suma de las puntuaciones obtenidas en las fases de concurso y oposición y, en su caso, en el período de prácticas o curso selectivo de formación.

3.2. De conformidad con lo dispuesto en el artículo 27.2 de la Ley 6/1989 en su redacción dada por la Ley 4/2005, de Igualdad de Mujeres y Hombres, en caso de existir igualdad de capacitación se dará prioridad a las mujeres en aquellos cuerpos y escalas y categorías de la Administración en las que la representación de las mujeres sea inferior al 40%; salvo que concurran en el otro candidato motivos que no siendo discriminatorios por razón de sexo justifiquen la no aplicación de la medida, como la pertenencia a otros colectivos con dificultad para el acceso al empleo.

3.3. Sin perjuicio de lo dispuesto en el párrafo anterior, si además se dieran empates, el orden se establecerá atendiendo, en primer lugar, a favor de la o el aspirante que hubiera obtenido mayor puntuación en la fase de oposición; en segundo, de la persona que hubiera prestado más tiempo de servicios en la Diputación Foral de Bizkaia; en tercero, de la que hubiera prestado más tiempo de servicio en la Administración Pública Vasca; en cuarto, de la que hubiera prestado más tiempo de servicios en otras Administraciones Públicas y, en último, de la que tenga más edad.



### **Hamaikagarrena. — Aukeratutako pertsonen zerrenda eta pertsona horiek karrerako funtzionario izendatzeko proposamena**

1. Hautaketa-prozesua amaitu ondoren, epaimahaiak hautatutako zerrendak argitaratuko ditu. Zerrendak puntuazio-hurrenkeraren arabera egingo dira, eta, bertan, oposizio aldiko ariketa bakoitzaren kalifikazioa, merezimenduen balorazioa eta guztira lortutako puntuen batua jasoko dira. Horrez gainera, hautatutako pertsonak karrerako funtzionario izendatzeko proposamena aurkeztuko du epaimahaiak.

2.- Lehentasunezkoa izango da derrigorrezko hizkuntza-eskakizuna ezarrita duten plazak betetzea, eta, hautagaiak hautatzeko orduan, hizkuntza-eskakizunik altuena egiaztatu dutenek izango dute lehentasuna. Hori kontuan hartuta, epaimahaiak hautatutako zerrendak egiteko, lehenik, derrigorrezko hizkuntza-eskakizuna dutenen zerrendak erabiliko ditu, hizkuntza-eskakizun altuenetik txikinera; ondoren, berdin jardungo du derrigorrezkoa ez den hizkuntza-eskakizuna dutenen zerrendekin. Derrigorrezko hizkuntza-eskakizuna oinarri hauetan ezarritako eran egiaztatu ez duten hautagaiak ezin izango dituzte inola ere bete derrigorrezko hizkuntza-eskakizuna ezarrita duten plazak.

3. Era berean, EPOE Legearen 61. artikularen 8. zenbakian xedatutakoaren ondorioetarako, epaimahaiak karrerako funtzionarioak izendatzeko proposamen osagarri bat egingo du, honako kasu hauetan erabiltzeko: hautagaien batek agiriak aurkezten ez dituenean edo faltutuzen dituenean, edo bere plazak jabetzen ez denean, jabetzeari uko egiten dionean edo eskatutako baldintzak eta eskakizunak egiaztatzen ez dituenean.

4. Hautaketa-prozesu honetako ariketak gainditzen dituzten hautagaien zerrendek bitarteko funtzionarioak izendatzeko balio izango dute, bai indarreko arautegian ezarritako kasuetarako bai etorkizunean kategoria hauetan egin daitezkeen kontratazioetarako.

### **Hamabigarrena. — Agiriak aurkeztea**

1. Eskatzen diren agiriak:

1.1. Proposatzen diren hautagaiak aurkeztu beharko dituzte deialdi honetan eskatzen diren gaitasun-baldintzak eta betekizunak egiaztatzen dituzten agiriak, ondorengoak alegia:

a) Osasun-ziurtagiria, Bizkaiko Foru Aldundiko Lan Osasuneko Unitateak egina, egiaztatzeko hautagaiak ez duela oinarri hauen eta deialdi bakoitzaren oinarri berezien arabera dagozkion betebeharrak betetzea eragozten dion gaixotasun kutsakorrik, akats fisikorik edo buruko akatsik. Desgaitasuna duten hautagaiak, gainera, Bizkaiko Foru Aldundiko Ebaluazio eta Orientazio Zerbitzuko Desgaitasuna Ebaluatzeko Atalak emandako beste ziurtagiri bat aurkeztu beharko dute, dena delako plazari dagozkion eginkizunak betetzeko gai direla egiaztatzeko.

b) Hautagaiak diziplinazko espediente baten bitartez inolako administrazio publikoren zerbitzutik bereziak izan ez direlako adierazpena; bai eta administrazio publikoaren zerbitzupeko langileen bateraezintasunei buruzko abenduaren 26ko 53/1984 Legean ezarritako bateraezintasuneko kasuetako batean ere ez dagoelakoa ere, eta, hala denean, bateragarritasun-eskabidea.

c) Deialdiaren oinarri berezietan eskatutako tituluen eta gainerako betekizunen fotokopia, behar bezala egiaztatua.

1.2. Hautagaien bat aurreko paragrafoan zehaztutako agiriak aurkeztu ezin baditu eta ezintasun hori behar bezala justifikatzen badu, zuzenbidean onetsitako edozein frogari erabiliz egiaztatu ahal izango du deialdian eskatutako baldintzak betetzen dituela.

### **Undécima. — Relación de seleccionados y seleccionadas y propuesta de nombramiento de funcionarios y funcionarias de carrera**

1. Finalizado el proceso selectivo, el Tribunal hará públicas las relaciones de las y los seleccionadas y seleccionados, por orden de puntuación, en las que constarán las calificaciones de cada uno de los ejercicios de la oposición, la valoración de méritos y la suma total de los puntos obtenidos y elevará propuesta de nombramiento de funcionarios/as de carrera.

2. La cobertura de las plazas que llevan aparejado perfil lingüístico preceptivo gozará de absoluta prioridad, teniendo preferencia en la selección de aspirantes la acreditación de los de nivel superior. A tales efectos, el Tribunal confeccionará las relaciones de personas seleccionadas comenzando por la lista de mayor perfil preceptivo hasta la de menor, continuando la selección por la lista de mayor perfil no preceptivo y finalizando por la de menor. En ningún caso las plazas que tienen aparejado perfil lingüístico preceptivo podrán ser provistas por aspirantes que no hubieran acreditado su cumplimiento en la forma prevista en estas Bases.

3. Asimismo, el Tribunal, a los efectos de lo dispuesto en el artículo 61.8 del EBEP, para los supuestos de falta de presentación de documentos, falsedad, falta de toma de posesión, renuncia o falta de acreditación de los requisitos y condiciones exigidas, realizará una propuesta de nombramiento complementaria de funcionarias o funcionarios de carrera.

4. Las listas de las personas aprobadas resultantes del presente proceso selectivo serán válidas para el nombramiento como funcionaria o funcionario interino cuando se den los supuestos que la normativa vigente prevé así como para el resto de contrataciones a que de estas categorías hubiera lugar.

### **Duodécima. — Presentación de documentos**

1. Documentos exigidos:

1.1. Las y los aspirantes propuestas y propuestos aportarán los documentos acreditativos de las condiciones de capacidad y requisitos exigidos en esta convocatoria y, concretamente, los siguientes:

a) Certificación expedida por la Unidad de Salud Laboral de la Diputación Foral de Bizkaia en la que se acredite no padecer enfermedad contagiosa ni defecto físico ni psíquico que imposibilite el desempeño de las correspondientes funciones de conformidad con estas Bases y las específicas de cada convocatoria. Los y las aspirantes que tengan la condición de persona con discapacidad deberán presentar, además, certificación de aptitud para el desempeño de las funciones de la plaza correspondiente expedida la Sección de Valoración de la Discapacidad del Servicio de Valoración y Orientación de la Diputación Foral de Bizkaia.

b) Declaración de no haber sido separado o separada mediante expediente disciplinario del servicio de cualquiera de las Administraciones Públicas, ni de hallarse incurso o incurso en alguna de las causas de incapacidad e incompatibilidad previstas en la Ley 53/1984, de 26 de diciembre, de Incompatibilidades del Personal al Servicio de las Administraciones Públicas o, en su caso, solicitud de compatibilidad.

c) Fotocopia debidamente compulsada de los títulos o los derechos abonados para obtenerlo y demás requisitos exigidos en las bases específicas de la convocatoria.

1.2. Ante la imposibilidad, debidamente justificada, de presentar los documentos expresados en el párrafo anterior, podrá el o la aspirante acreditar que reúne las condiciones exigidas en la convocatoria mediante cualquier medio de prueba admisible en derecho.



2. Agiriak aurkezteko lekua: Aurreko agiriok Bizkaiko Foru Aldundiko Langileak Kudeatzeko Zerbitzuan aurkeztuko dira (Kale Nagusia, 25, Bilbo, 48009).

3. Agiriak aurkezteko epea: Agiriak aurkezteko, egutegiko hogei (20) egun balioduneko epea egongo da, zerrendak jendaurrean jarzen direnetik aurrera.

4. Salbuespenak: Funtzionario publikoek ez dituzte aurkeztu beharko aurreko izendapenean egiaztatu behar izan zituzten baldintza eta betekizunei buruzko agiriak. Atxikita dauden organismoaren ziurtagiria besterik ez dute aurkeztuko, funtzionario izaera eta haien espedientearen agertzen diren gainerako inguruabarrak egiaztatzeko.

5. Agiriak ez aurkeztea: Aparteko arrazoiek eragindako kasuak alde batera utzita, aipatutako epearen barruan agiriak aurkezten ez dituztenak edo aurkeztu dituzten agirien arabera bigarren oinarrian adierazitako baldintzaren bat betetzen ez dutenak ezin izango dira izendatuak izan, eta haien jarduketa guztiak balio-gabetuta geratuko dira. Horrez gainera, eskaera-orrian egindako faltukeria dela-eta erantzukizuna eskatu ahal izango da. Hala gertatzen bada, hamaikagarren oinarriaren 3. zenbakian aipatutako izendapen osagarriko proposamena egingo da, hain zuzen, hurrenkeraren arabera, deialdiko plaza kopuruan balio-gabetze horren ondorioz sar daitezkeen hautagaien aldeko izendapenerako proposamena egingo da.

#### **Hamahirugarrena. — Karrerako funtzionarioen izendapena**

1. Organo eskuduna: Bizkaiko Lurralde Historikoko Foru Erakundearen Hautapen, Antolaketa, Araubide eta Jardunbideari buruzko 3/1987 Foru Arauaren 17. artikulua 1. zenbakiaren 33. azpi-zenbakiarekin bat etorritik, Foru Aldundiak epaimahaiak proposatutako hautagaiak izendatuko ditu karrerako funtzionario.

2. Izendapenak jakinaraztea eta argitaratzea: Izendapenak interesatuei jakinaraziko zaizkie, eta iragarki-oholean, Bizkaiko Aldizkari Ofizialean eta Bizkaiko Foru Aldundiaren web gunean ([www.bizkaia.eus](http://www.bizkaia.eus)) argitaratuko dira.

#### **Hamalagarrena. — Plazaz jabetzea**

1. Betekizunak: Plazaz jabetzeko ekintzan bertan beteko da EPOE 7/2007 Legearen 62. artikulua 1. zenbakiaren c) letran eskatutako betekizuna.

2. Epea: Plazaz jabetzeko epea hilabetekoa (1) izango da, izendapena jakinarazi eta biharamunetik aurrera.

3. Epea luzatzea: Herri Administrazioaren eta Erakunde Harremanetarako foru diputatuak lanpostuaz jabetzeko epea luzatu ahal izango du, interesdunak hala eskatuta, baina inoiz ere adierazitako epearen erdia baino gehiago.

4. Lanpostuaz ez jabetzea: Pertsonaren batek oinarri honetako 2. zenbakian adierazitako epearen barruan edo —hala denean— emandako luzapenaren barruan plazaz jabetzen ez bada justifikatutako arrazoirik eman gabe, lanpostuari uko egin diola uler-tuko da. Hala gertatzen bada, hamaikagarren oinarriaren 3. zenbakian aipatutako izendapen osagarriko proposamena egingo da —hurrenkeraren arabera—, deialdiko plaza kopuruan balio-gabetze horren ondorioz sar daitezkeen hautagaiak izendatzeko.

#### **Hamabosgarrena. — Destinoen aukeraketa**

1. Hautagaiak hautaketa-prozesuaren behin betiko sailkapenean duten hurrenkeraren arabera aukeratuko dute destinoa. Halere, lehentasuna izango dute barne igoerako txandetatik datozen hautagaiak.

2. Lugar de presentación: Los anteriores documentos se presentarán en el Servicio de Gestión de Personal de la Diputación Foral de Bizkaia, sito en la calle Gran Vía 25, Bilbao 48009.

3. Plazo de presentación: El plazo de presentación de documentos es el de veinte (20) días hábiles desde que se hagan públicas las relaciones de las y los seleccionadas/os.

4. Excepciones: Quienes tuvieren la condición de funcionarios o funcionarias públicas estarán exentos de justificar documentalmente las condiciones y requisitos ya acreditados para obtener su anterior nombramiento, debiendo presentar únicamente certificación del Organismo de quien dependan, en la que se acredite su condición y demás circunstancias que consten en su expediente personal.

5. Falta de presentación de documentos: Quienes dentro del plazo indicado, y salvo los casos de fuerza mayor, no presentasen la documentación, o del examen de la misma se dedujera que carecen de alguno de los requisitos señalados en la Base Segunda, no podrán ser nombrados o nombradas quedando anuladas todas sus actuaciones, sin perjuicio de la responsabilidad en que pudieran haber incurrido por falsedad en su instancia. En este caso, entrará en juego la propuesta de nombramiento complementaria a que se refiere el apartado 3 de la Base Undécima, según orden de puntuación, a favor de quienes, como consecuencia de la referida anulación, tuvieran cabida en el número de plazas convocadas.

#### **Decimotercera. — Nombramiento de funcionarios o funcionarias de Carrera**

1. Órgano competente: De conformidad con el apartado 33 del artículo 17.1 de la Norma Foral 3/1987, de 13 de febrero, sobre Elección, Organización, Régimen y Funcionamiento de las Instituciones Forales del Territorio Histórico de Bizkaia, la Diputación Foral procederá al nombramiento en el funcionariado de carrera a favor de las y los aspirantes propuestos por el Tribunal.

2. Notificación y publicación: Los nombramientos se notificarán a los y las interesadas y se publicarán en el tablón de anuncios y en el «Boletín Oficial de Bizkaia», y en la página web de la Diputación Foral de Bizkaia ([www.bizkaia.eus](http://www.bizkaia.eus)).

#### **Decimocuarta. — Toma de posesión**

1. Requisitos: El cumplimiento del requisito exigido por el artículo 62.1.c) del EBEP se efectuará en el mismo acto de toma de posesión.

2. Plazo: El plazo para la toma de posesión será de un (1) mes a contar desde el día siguiente al de la notificación del nombramiento.

3. Ampliación del plazo: La diputada foral de Administración Pública y Relaciones Institucionales podrá conceder, a petición del interesado o interesada prórroga del plazo posesorio por un período no superior a la mitad del señalado.

4. Falta de toma de posesión: Se entenderá que renuncia al cargo quién, sin causas justificadas, no tomará posesión dentro del plazo señalado en el punto 2 de esta Base o, en su caso, del de la prórroga concedida. También entrará en juego en este caso la propuesta de nombramiento complementaria a la que se refiere la Base Undécima 3, según orden de puntuación, a favor de quienes, como consecuencia de la renuncia al cargo, tuviera cabida en el número de plazas convocadas.

#### **Decimoquinta. — Elección de destinos**

1. La elección de destinos se efectuará según el orden en el que las personas seleccionadas se encuentren en la clasificación definitiva del proceso selectivo. No obstante, gozarán de preferencia las y los seleccionados provenientes los turnos de promoción interna.

2. Horretarako, prozesua amaitutakoan, hautaprobetako ari-keta guztiak gainditu dituzten hautagai guztiak zerrrenda bakarrean argitaratuko dira, bakoitzak lortu duen puntuazio osoaren hurrenkeraren arabera antolatuta, zein txandatan parte hartu duten kontuan hartu gabe, barne igoerako txanden bidez parte hartu dutenak izan ezik, horiek euren zerrrenda propioa osatuko dute eta.

3. Zerrrenda hori egoki antolatzeko, derrigorrezko euskara-ariketak gainditu dituztenei emandako «gai» kalifikazioaren ordez, deialdiaren oinarri berezietan hizkuntza-eskakizun bakoitza egiaz-tatzeagatik ezarritako puntuazioa jasoko da zerrrendan.

4. Destinoak aukeratzeko orduan ez da kontuan hartuko hau-tagaiak zer hizkuntza-eskakizunen bidez aukeratuak izan diren, betiere derrigorrezko hizkuntza-eskakizuna ezarrita duten plazak beterik geratzen badira. Izan ere, lehentasunezkoa izango da derrigorrezko hizkuntza-eskakizuna ezarrita duten lanpostuak betetzea.

5. Esandakoa gorabehera, desgaitasunen bat duten per-sonentzako txandaren bidez onartuak izan diren pertsonak des-tinoa aukeratzeko lehentasun-hurrenkera aldatzeko eskaria egin diezaiokete Bizkaiko Foru Aldundiari, mendekotasun pertsonala, mugitzeko zailtasunak edo antzeko beste arrazoi batzuk emanda; arrazoi horiek, betiere, behar bezala egiaztatu beharko dira. Lan-postuak adjudikatzeko organo eskudunak aldaketa hori egitea era-bakiko du, behar bezala justifikatzen denean, eta organo horrek des-gaitasunen bat duen pertsonak lanpostu bat lor dezan ahalbidetzeko beharrezko lehentasun-hurrenkera ahalik eta gutxien aldatu baino ez du egingo.

#### **Hamaseigarrena. — Lan-poltsa**

Hautaketa-prozesu honetan lortutako emaitzen ondorioz, lan-poltsa bat sortuko da, eta, hura kudeatzeko, 2015eko urriaren 16ko 2299/2015 Foru Aginduaren bidez onartutako irizpideak erabiliko dira, zeinak Bizkaiko Foru Aldundiaren [www.bizkaia.eus](http://www.bizkaia.eus) web orrian (Lan Publikoaren Eskaintza) argitaratuko baitira. Bizkaiko Foru Aldundiak Euskal Autonomia Erkidegoko beste administrazio edo erakunde publiko batzuen esku utzi ahal izango du lan-poltsa hori, arestian adierazitako foru-aginduan ezarritako irizpideen arabera.

#### **Hamazazpigarrena. — Kexak eta iradokizunak**

Hautagaiek kexak eta iradokizunak aurkez ditzakete, edonoiz, [www.bizkaia.eus](http://www.bizkaia.eus) (Lan Publikoaren Eskaintza) web orriko «Kexak eta iradokizunak» estekaren bidez; edo, idatziz, Bizkaiko Foru Aldun-diko sailek Bilbon dituzten erregistro orokorretako edozeinetan edo 30/1992 Legearen 38.artikuluaren 4. zenbakian ezarrita dauden tokietan.

ISO 9001:2008 egiaztagiria dela bide. aurkeztutako kexa eta iradokizunak Langileen Aukeraketarako eta Trebakuntzarako Zer-bitzuan dagoen kexa eta iradokizunen erregistroan sartuko dira, eta dagokien tratamendua emango zaie.

#### **AZKEN ARAUAK**

1. Oinarri hauetan xedatuta ez dagoenerako, honako hauek aplikatuko dira: Enplegatutako Publikoaren Oinarrizko Estatutuari buruzko Legearen Testu Bategina onesten duen urriaren 30eko 5/2015 Legegintzako Errege Dekretua, Euskal Funtzio Publiko-ari buruzko uztailaren 6ko 6/1989 Legea, Funtzio Publikoa Er-aldatzeko Neurriak buruzko abuztuaren 2ko 30/1984 Legea, Toki Arau-bidearen Oinarriak arautzen dituen apirilaren 2ko 7/1985 Legea, eta lege horiek garatzeko arautegia eta ezarri beharreko gaine-rako xedapenak, eta Bizkaiko Foru Aldundiaren Epaimahaletarako Eskuliburua.

2. Deialdi honen aurka aukerako berraztertze-errekurtsoa jar dakiokete Ahalduen Nagusiari, hilabeteko (1) epearen barruan, edo, bestela, administrazioarekiko auzi-errekurtsoa jar daiteke, bi (2) hila-beteko epearen barruan, txandaren arabera dagokion Bilboko Admi-nistrazioarekiko Auzien Epaitegian, Ezingo dira errekurtso biak aldi berean jarri.

2. A estos efectos, al finalizar el proceso se elaborará una relación única en la que se incluirán todas y todos los candidatos que hayan superado la totalidad de las pruebas selectivas orde-nados por la puntuación total obtenida, con independencia del turno por el que hayan participado salvo quienes participen por los tur-nos de promoción interna que integran la suya propia.

3. A fin de confeccionar la citada relación de forma adecuada se sustituirá, de ser el caso, la calificación de apto otorgada a quie-nes hayan superado los ejercicios obligatorios de euskera por la puntuación establecida en las bases específicas de la convocatoria por la acreditación de cada nivel de perfil lingüístico.

4. La elección de destinos se realizará con independencia del perfil lingüístico por el que hubieren sido seleccionados siem-pre que los puestos con perfil lingüístico preceptivo queden cubiertos. A estos efectos la cobertura de puestos con perfil lingüístico preceptivo gozará de absoluta prioridad.

5. No obstante lo anterior, las personas que hayan sido admi-tidas por los turnos para personas con discapacidad podrán soli-citar a la Diputación Foral de Bizkaia la alteración del orden de pre-lación para la elección de destino por motivos de dependencia personal, dificultad de desplazamiento u otras análogas que deberán ser debidamente acreditadas. El órgano competente para la adjudicación de los puestos de trabajo decidirá dicha alteración cuando se encuentre debidamente justificada y deberá limitarse a realizar la mínima modificación en el orden de prelación nece-sario para posibilitar el acceso al puesto de la persona con disca-pacidad.

#### **Decimosexta. — Bolsa de trabajo**

Del resultado del presente proceso selectivo se confeccionará Bolsa de Trabajo, y se gestionará de conformidad con los Crite-rios de gestión de las mismas aprobados mediante Orden Foral 2299/2015, de 16 de octubre, y publicados en la página web de la Diputación Foral de Bizkaia, [www.bizkaia.eus](http://www.bizkaia.eus) (Oferta de Empleo Público). Bolsa de Trabajo ésta, que podrá ser puesta por la Dipu-tación Foral de Bizkaia a disposición de otras administraciones o instituciones de carácter público de la Comunidad Autónoma de Euskadi, conforme a los criterios que figuran en la Orden Foral ante-riormente referenciada.

#### **Decimoséptima. — Quejas y sugerencias**

Los y las aspirantes podrán en todo momento formular sus que-jas y sugerencias a través del link denominado “Quejas y suge-rencias” al que se puede acceder desde la página de [www.bizkaia.eus](http://www.bizkaia.eus) (Oferta de Empleo Público) o bien, mediante escrito presentado en cualquiera de los Registros Generales Departamentales de la Diputación Foral de Bizkaia sitios en Bilbao o en cualquiera de los lugares que determina el artículo 16 de la Ley 39/2015.

Las quejas y sugerencias que se formulen se incorporarán al Registro de quejas y sugerencias existente, en virtud de la ISO 9001:2008, en el Servicio de Selección, Formación Profesional, y se les dará el trato que corresponda.

#### **NORMAS FINALES**

1. A lo no previsto en estas Bases le será de aplicación el Real Decreto Legislativo 5/2015, de 30 de octubre, por el que se aprueba el texto refundido de la Ley del Estatuto Básico del Empleado Público, la Ley 6/1989, de 6 de julio, de la Función Pública Vasca, Ley 30/1984, de 2 de agosto, de Medidas para la reforma de la fun-ción pública; Ley 7/1985, de 2 de abril, de Bases de Régimen Local, legislación de desarrollo y demás de pertinente y oportuna aplicación y el Manual para tribunales de la Diputación Foral de Bizkaia.

2. Contra la presente convocatoria podrá interponerse recurso potestativo de reposición ante el Excmo. Sr. Diputado Gene-ral en el plazo de un (1) mes o recurso contencioso-administrativo ante el Juzgado de lo Contencioso-administrativo de Bilbao que por turno corresponda en el plazo de dos (2) meses, no pudién-dose simultanear ambos recursos.



Bete baino lehen, arretaz irakurri atzeko aldea  
Antes de cumplimentar, lea con atención la parte de atrás

## Onarpen eskabidea / Solicitud de admisión

### 1. Deialdia / Convocatoria

Eskala / Escala	Azpiezkala, kategoría, mota / Subescala, categoría, clase
Sarbideak / Sistemas de acceso	Txanda / Turno
Lehiaketa <input type="checkbox"/> Oposaketa <input type="checkbox"/> Lehiaketa-oposaketa <input type="checkbox"/> Askea <input type="checkbox"/> Barne sustapena <input type="checkbox"/> Desgaitasunen bat duten pertsonak <input type="checkbox"/> Desgaitasunen bat dutenen barne igoera <input type="checkbox"/> Concurso <input type="checkbox"/> Oposición <input type="checkbox"/> Concurso-oposición <input type="checkbox"/> Libre <input type="checkbox"/> Promoción interna <input type="checkbox"/> Personas con discapacidad <input type="checkbox"/> Promoción interna personas con discapacidad <input type="checkbox"/>	

### 2. Norberaren datuak / Datos personales

Lehen deitura / Primer apellido	Bigarren deitura / Segundo apellido	Izena / Nombre
NAN-ANZ / DNI-NIE	Jaioteguna / Fecha nacimiento	Sexua / Sexo E. / M. <input type="checkbox"/> G. / H. <input type="checkbox"/>
Zeure telefono mugikorrean jaso nahi dituzu notak? / ¿Desea recibir en su teléfono móvil las notas?		Bai / Sí <input type="checkbox"/> Ez / No <input type="checkbox"/>
Helbidea: kalea edo plaza, zk., solairua / Dirección: calle, plaza, nº, piso		PK / PC. Herra / Localidad Lurraldea / Territorio
1.Telefona / Teléfono 1	2.Telefona / Teléfono 2	Posta elektronikoa / Correo electrónico
Desgaitasuna duen pertsona <input type="checkbox"/> Persona con discapacidad	Eskatzen den egokitzapena / Adaptación que se solicita	

### 3. Deialdian eskatutako titulazioa / Titulación exigida en la convocatoria

Oinarri berezietan eskatzen den titulazioa ekartzen dut / Aporto la siguiente titulación exigida en las bases específicas
Eskatzen den beste dokumentu batzuk ekartzen ditut (gidatzeko baimena eta bestelakoak) / Aporto otros documentos exigido/s (permiso de conducir y otros)

### 4. Euskera

#### Egiatzapena / Acreditación

Hurrengo egiaztapen ekartzen dut / Aporto la siguiente acreditación
1HE / PL1 <input type="checkbox"/> 2HE / PL2 <input type="checkbox"/> 3HE / PL3 <input type="checkbox"/> 4HE / PL4 <input type="checkbox"/>

#### Azterketa / Examen

Euskara azterketa eskatzen dut / Solicito examen de euskera
1HE / PL1 <input type="checkbox"/> 2HE / PL2 <input type="checkbox"/> 3HE / PL3 <input type="checkbox"/> 4HE / PL4 <input type="checkbox"/>

Behean izenpetzen duenak eskakizun honetan aipaturiko aukera saioetan eskuhartzea eskatzen du eta aitortzen benetakoak direla bertan jarritako datuak eta badituela funtzio publikoan sartzeko eskatzen diren aldintzak, bereziki gorago ezarritako deialdiari dagozkionak, bide batez eskabide honetan agertzen diren datu guztiak agiri bidez egiaztatzeko hitza emanez.

La persona abajo firmante solicita ser admitida a las pruebas selectivas a que se refiere la presente instancia y declara que son ciertos los datos consignados en ella y que reúne las condiciones exigidas, para ingreso a la Función Pública y las especialmente señaladas en la convocatoria anteriormente citada, comprometiéndose a probar documentalmente todos los datos que figuran en esta solicitud.

tokia / lugar	urtea / año	hilabetea / mes	eguna / día
	n, 201 (e)ko		k
Sinadura / Firma			

### Ahaldun Nagusi jaun txit gorena / Excmo. Sr. Diputado General

15/1999 (DPLD) Legea ezarrit, jakinarazten dizugu eskabide honetan agertzen diren datuak norberaren datuen fitxategi automatizatuan jasoko direla. Fitxategi horren helburu hauetarako prozesu hau kudeatzea da, baita prozesutik sortuko diren lanpoltsak kudeatzea da. Lan poltsak beste administrazio batzuei utziko zaizkio eskatuz gero. Funtzio Publikoko zuzendaria da fitxategiaren arduraduna, hortaz, datuak eskuratzeko, zuzentzeko edo ezabatzeko, organo horretara jo beharko da, (Gran Vía kalea 25, 48009 Bilbo).

En aplicación de la Ley 15/1999 (LOPD) le informamos que los datos personales contenidos en esta instancia formarán parte de un fichero automatizado de datos personales cuyo objeto será la gestión de este proceso selectivo, así como la correspondiente a las bolsas de trabajo que se deriven del mismo y que serán, en su caso, cedidas a otras administraciones públicas previa solicitud por éstas. El responsable de este fichero es el director de Función Pública, y ante él podrán ejercitarse los derechos de acceso, rectificación y cancelación (calle Gran Vía, 25, 48009 Bilbao).

## Interesatuarentzako jarraibideak

### Orokorrak

- a). Makinaz edo bolígrafoz bakar-bakarrak eta letra haundiak edo inprenta motakoak erabiliz idatz ezazu.
- b). Zehaztasunak ale guztietan argi irakur daitezkeela bermatu ezazu.
- c). Ez ezazu orririk tolestu eta zuzenketa, hobekuntza edo ezabaketarik egin.
- d). Inprimakia izenpetu egin behar duzu.

### Norbanakoak

- e). Interesduna hautaketa-prozesurako onartua izateak prozesuan eskainitako plaza guztietan parte hartzea eragingo du, plaza bakoitzari ezarritako hizkuntz eskakizuna eta eskakizuna nahitaezkoa den edo ez alde batera utzita, oinarri arautzaileetan ezarritakoaren arabera.
- f). Deialdiaren oinarrien arabera, eskaerarekin batera, NANA, titulu akademikoa eta oinarrietan eskatutako gainerako agiriak aurkeztu beharko ditu.
- g). Lehiaketa-oposizioetan, merezimenduak horretarako beren-beregi prestatutako ereduari aurkeztu behar dira.

Egindako zerbitzuei buruzko merezimenduak "Aurretiatzko zerbitzuen ziurtagiria – I. eranskina" ereduari aurkeztuko dira.

## Instrucciones para la persona interesada

### Generales

- a). Escriba solamente a máquina o con bolígrafo sobre superficie dura, utilizando mayúsculas o tipo de imprenta.
- b). Asegúrese de que los datos resultan claramente legibles en todos los ejemplares.
- c). Evite doblar el papel y realizar correcciones, enmiendas o tachaduras.
- d). No olvide firmar el impreso.

### Particulares

- e). La admisión al proceso selectivo de la persona interesada implica su participación en él para todas las plazas ofertadas, con independencia del perfil lingüístico asignado a las mismas y de su carácter preceptivo o no preceptivo, de conformidad con las bases rectoras.
- f). Según las bases de la convocatoria deberá aportar junto con la instancia, fotocopia del D.N.I., el título académico correspondiente, así como aquellos otros que se exigieran en las mismas.
- g). En el supuesto de concurso-oposición los méritos se alegan en el modelo específico.

Los méritos relativos a servicios prestados se acreditarán en el modelo "Certificación de Servicios Previos. – Anexo I".



Bete baino lehen, arretaz irakurri atzeko aldea  
Antes de cumplimentar, lea con atención la parte de atrás



## Merezimenduak / Méritos

### 2. Norberaren datuak / Datos personales

NAN / DNI	Lehen deitura / Primer apellido	Bigarren deitura / Segundo apellido	Izena / Nombre
Eskala / Escala	Especialitatea / Especialidad		

### Aurkeztutako merezimenduaren zerrenda / Relación de méritos alegados

1)
2)
3)
4)
5)
6)
7)
8)
9)
10)
11)
12)
13)
14)
15)
16)
17)
18)
19)
20)

tokia / lugar

urtea / año

hilabetea / mes

eguna / día

n, 201 (e)ko

k

Sinadura / Firma

## Alegatutako merezimenduak

Eskaera-orriari ondokoak batu beharko zaizkio nahitaez:

- a). Nortasun agiri nazionalaren edo, atzerritarra izanez gero, horren baliokidea den agiriaren fotokopia.
- b). Barne igoerako sistemaren bidez parte hartzen duten hautagaiek Foru Aldundiko Langileak Kudeatzeko Zerbitzuak luzatutako ziurtagiria aurkeztu beharko dute, hautagaiak karrerako funtzionario legez bete dituen zerbitzuei buruzko datuak (eskala, azpieskala eta, hala denean, mota eta espezialitateak aipatuz) egiaztatuko dituena.
- c). Deialdiaren oinarri berezietan eskaturiko titulua edo hura lortzeko eskubideak ordainduta izatea.
- d). Hala badagokio, deialdiaren oinarri berezietan adieraziko den gidabaimenaren jabe izatea, nahitaez eskabidearekin batera aurkeztu beharko dena.
- e). Alegatutako merezimenduen zerrenda.

## Merezimenduak egiaztatzea

Oposizio aldia gainditzen dutenek 10 egun balioduneko epea izango dute, azken ariketa gainditu duten hautagaien zerrenda argitaratu eta biharamunetik zenbatuta, eskaera-orrian aipatu zituzten merezimenduen egiaztagiria aurkezteko. Horretarako, oposizio aldia gainditu duten hautagaien zerrendarekin batera eskaera-orrian aipatutako merezimenduen egiaztagiria aurkezteko epea zein egunetan amaitzen den argitaratuko da. Lehiaketa aldia baloratzeko orduan, epe horren barruan eta hurrengo lerroaldean zehaztuko den moduan eta tokietan aurkeztutako agiriak baino ez dira kontuan hartuko.

Interesdunek jatorrizko agiriak eta agiri horien kopia aurkeztu beharko dituzte, egiaztatzeko, edo, bestela, horretarako beren beregiko eskumena duen organoak behar bezala egiaztatutako kopia. Agiriak Bizkaiko Foru Aldundiko sailletako erregistro nagusietan edo 30/1992 Legearen 38.4 artikuluan ezarritako lekuetako edozeinetan aurkeztuko dira. Betekizun eta baldintza horiek beteta, agiriak aurkeztu ahal izango dituzte, kautelaz, oposizio aldia gainditu ez duten eta errekursoak aurkeztu duten pertsonak, errekurso horri buruzko ebazpenak hasierako aldi hori gainditzea ekar badezake.

## Alegación de méritos

A la instancia se acompañará necesariamente:

- a). Fotocopia del Documento Nacional de Identidad o documento equivalente en caso de ser extranjero.
- b). Los y las aspirantes que participen por el sistema de promoción interna deberán aportar certificación expedida por el Servicio de Gestión de Personal de la Diputación Foral, en la que se acrediten los datos referidos a los servicios prestados en el funcionamiento de carrera en las correspondientes Escalas, Subescalas y, en su caso, Clase y Especialidad.
- c). El título o los derechos abonados para obtenerlo, exigido en las Bases Específicas de la convocatoria.
- d). En su caso, estar en posesión del permiso de conducción en vigor que se indique en las Bases Específicas de la convocatoria y que deberá acompañar necesariamente a la instancia.
- e). Relación de méritos alegados

## Acreditación de méritos

Los y las aspirantes que hayan superado la fase de oposición dispondrán de un plazo de 10 días hábiles contados a partir del día siguiente al de publicación de las relaciones de aspirantes que hayan superado la última prueba para presentar la documentación acreditativa de los méritos alegados en la instancia. A estos efectos, junto con la relación de aspirantes que haya superado la fase de oposición se publicará la fecha de finalización del plazo de presentación de la documentación acreditativa de los méritos alegados en la instancia. Solo será tenida en cuenta, a la hora de valorar la fase de concurso, la documentación presentada en el citado plazo y del modo y en los lugares que, al efecto, se determinan en el párrafo siguiente.

Las personas interesadas deberán aportar, para su cotejo, documentación original junto con copia de la misma o, en su caso, copia debidamente cotejada por órgano competente al efecto. La presentación se realizará bien en cualquiera de los Registros Generales Departamentales de la Diputación Foral de Bizkaia; bien en cualquiera de los lugares previstos por el artículo 38.4 de la Ley 30/1992. Con los mismos requisitos y condiciones podrá presentar la documentación, de forma cautelar, aquellas personas que, no habiendo superado la fase de oposición, hubieran presentado recurso cuya resolución pudiera implicar la superación de dicha fase inicial.



## I ERANSKINA / ANEXO I

<b>Aurretiako Zerbitzuen Ziurtagiria</b> <b>Certificación de Servicios Previos</b>	<b>N.A.N. / D.N.I.</b>

Lehen deitura / Primer apellido	Bigarren deitura / Segundo apellidos	Izena / Nombre
Destinoa / Destino	Herria / Localidad	Probintzia / Provincia

Kidego, eskala, plaza edo plantilan egindako zerbitzuak Servicios prestados en cuerpo, escala, plaza o plantilla	Lotura Vínculo (1)	Noiztik / Desde			Noiz arte / Hasta			Guztira / Total			Proporzionaltasun maila Nivel de proporcionalidad
		Eguna Día	Hila Mes	Urtea Año	Eguna Día	Hila Mes	Urtea Año	Eguna Día	Hila Mes	Urtea Año	

Goiko datuak horrelaxeokoa direla ziurtatzen dut, horiek burutza honen esku dauden aurrerakinekin bat daude eta.  
Certifico la exactitud de los datos anteriores, que concuerdan con los antecedentes obrantes en esta jefatura.

Bilbao

20

(e)an

Pertsonaleko Burua /El-La Jefe/a de Personal,

(1)

- C - Karrerako funtzionaria / Funcionario de carrera
- P - Praktiketako funtzionaria / Funcionario en prácticas
- E - Aldertako enpleguko funtzionaria / Funcionario empleo interino
- V - Inoizkako enpleguko funtzionaria / Funcionario empleo eventual
- L - Lan kontratua / Contrato laboral
- A - Kontratu administratiboa / Contrato administrativo

Dokumenturik egin gabe egindako zerbitzuen kasurako, zuzenbidez onartutako frogabideak.

Medios de prueba admitidos en derecho para el caso de prestación de servicios no formalizados documentalmente

Bilbao

(lugar)

(año)

(mes)

(día)

Bilbon

.eko

(e)(a)n

Pertsonaleko Burua /El- La Jefe/a de Personal,

**HAUTAPROBETARAKO DEIALDIA  
ADMINISTRAZIO BEREZIKO ESKALAN  
KARRERAKO FUNTZIONARIO SARTZEKO**

OINARRI BEREZIAK

**LANEKO ERIZAINZAKO  
UNIBERTSITATE-DIPLOMADUNA**

**1. Deialdiko lanpostuak**

Erizaintzako unibertsitate-diplomadun plaza bi (2) lehiaketa-oposizio sistemaren bidez betetzeko deialdia egiten da. Plaza A2 titulazio-azpitaldekoa da, eta derrigorrezko III. hizkuntz eskakizuna du ezarrita.

**2. Titulazioa**

Enplegatu Publikoaren Oinarrizko Estatutuaren Legearen Testu Bategina onesten duen urriaren 30eko 5/2015 Legegintzako Errege Dekretuaren 76. artikuluan eta hirugarren xedapen gehigarriko 1- zenbakian eta Euskal Funtzio Publikoaren uztailaren 6ko 6/89 Legearen 43. artikuluan xedatutakoarekin bat etorrira, hauxe da eskatzen den titulazioa: Erizaintzako unibertsitate-diplomatura, erizaintzako gradua edo baliokidea, eta laneko erizaintzako espezialitatea edo enpresako erizaintzako diploma.

**3. Ariketak**

**1. Oposizio aldia**

Oposizio aldiak hiru (3) ariketa izango ditu; hirurak nahitaezkoak eta baztertzailak izango dira.

3.1.1. Lehenengo ariketa: Lau (4) orduko epean, ariketa egin baino lehentsuago epaimahaiak proposatutako kasu praktikoen artean zozketa bidez aukeratutako kasu bat edo batzuk ebatzi beharko dira gaien zerrendako II., III. eta IV. parteetakoak.

3.1.2. Bigarren ariketa: Gehenez, lau (4) orduko epean, eranskinetako gai-zerrendako zati bakoitzeko gai bat (1) garatu beharko da, idatziz. Gai horiek zozketa bidez aukeratuko dira, ariketa hasi baino lehentsuago.

3.1.3. Hirugarren ariketa: Euskararen III. hizkuntza-eskakizunari dagokion jakite-maila egiaztatu beharko da.

Bizkaiko Foru Aldundian hizkuntza-eskakizunen bat egiaztatuta daukatenez ez dute berriro egiaztatu beharko parte hartzen duten hautaketa-prozesuan, ezta Euskara Tituluen eta Ziurtagirien Erregistro Bateratuan egiaztatuta daukatenez ere. Azken kasu horretan, prozesuan parte hartzen duen pertsonak berariazko baimena emango dio Bizkaiko Foru Aldundiari, erregistro horretan egiaztapena egin dezan.

Halaber, euskaraz egindako ikasketa ofizialak aintzat hartzeko eta euskara-maila hizkuntza-tituluen eta ziurtagirien bidez egiaztatuzetik salbuesteko apirilaren 3ko 47/2012 Dekretuaren babespean hizkuntza-eskakizunak egiaztatu nahi dituztenek ikasketen ziurtagiriak aurkeztu beharko dituzte.

**2. Lehiaketa aldia**

Lehiaketan, hautagaiak aurkeztu eta egiaztatutako merezimenduak aztertu eta balioztatuko dira. Horretarako, hautagai bakoitzari merezimenduen baremoaren arabera dagozkion puntuak emango zaizkio.

**4. Hautaketa-prozesuko kalifikazioa**

4.1. Merezimenduen baremoaren arabera emango dira puntuak, eta puntu horien batura izango da lehiaketa aldiko edo faseko kalifikazioa.

4.2. Oposizio aldia: Lehenengo eta bigarren ariketei zero (0) eta hamar (10) puntu bitarteko kalifikazioa emango zaie, eta horietariko bakoitzean bost (5) puntu lortu ez dituzten hautagaiak berez geratuko dira baztertuta.

**CONVOCATORIA DE PRUEBAS SELECTIVAS  
PARA EL INGRESO EN EL FUNCIONARIADO DE CARRERA  
EN LA ESCALA DE ADMINISTRACIÓN ESPECIAL**

BASES ESPECÍFICAS

**DIPLOMADO/A UNIVERSITARIO/A  
EN ENFERMERÍA DEL TRABAJO**

**1. Plazas convocadas**

Se convocan dos (2) plazas de Diplomada/o Universitaria/o en enfermería (Subgrupo A2 de titulación), por el sistema de concurso oposición, con perfil lingüístico III de carácter preceptivo.

**2. Titulación**

De conformidad con lo establecido en el artículo 76 y en la Disposición Transitoria tercera 1 del RDL 5/2015 de 30 de Octubre por el que se aprueba el texto refundido de la Ley del Estatuto Básico del Empleado Público y lo dispuesto en el artículo 43 de la Ley 6/89, de 6 de julio, de la Función Pública Vasca, la titulación exigida es: Diplomatura Universitaria en Enfermería, Grado en Enfermería o Equivalente y Especialidad en Enfermería del trabajo o Diploma de enfermería de Empresa.

**3. Ejercicios**

**1. La fase oposición**

La fase de oposición consta de tres (3) ejercicios, todos ellos obligatorios y eliminatorios.

3.1.1. Primer ejercicio: Consistirá en la resolución durante un plazo de cuatro (4) horas de uno o varios supuestos prácticos, elegidos al azar de entre los propuestos por el Tribunal inmediatamente antes del comienzo del ejercicio relacionados en las partes II, III y IV del temario Anexo.

3.1.2. Segundo ejercicio: Consistirá en desarrollar por escrito, durante un tiempo máximo de cuatro horas (4h), un (1) tema de cada parte del temario Anexo, extraídos al azar inmediatamente antes realización de la prueba.

3.1.3. Tercer ejercicio: Consistirá en determinar y acreditar en su caso, el conocimiento del euskera al nivel de perfil lingüístico III.

Quienes tengan acreditado algún perfil lingüístico en la Diputación Foral de Bizkaia no tendrán que volver a acreditarlo en el proceso selectivo en el que tomen parte, ni tampoco cuando figuren acreditados en el Registro Unificado de Títulos y Certificaciones de Euskera, para lo cual la persona participante autorizará expresamente a la Diputación Foral de Bizkaia a su comprobación en el citado Registro.

Quienes pretendan acreditar perfiles lingüísticos al amparo de lo dispuesto en el Decreto 47/2012, de 3 de abril, de reconocimiento de los estudios oficiales realizados en euskera y de exención de la acreditación con títulos y certificaciones lingüísticas en euskera, deberán aportar la certificación académica correspondiente.

**2. El concurso**

El concurso consistirá en el examen y valoración de los méritos alegados y acreditados por las personas participantes, y se efectuará asignando a cada una de ellas los puntos que le correspondan con arreglo al Baremo de méritos.

**4. Calificación del proceso selectivo**

4.1. La calificación de la fase de concurso vendrá determinada por la suma de los puntos atribuidos con arreglo al Baremo de méritos.

4.2. Fase de oposición: El primer y segundo ejercicios se calificarán de cero (0) a diez (10) puntos cada uno de ellos; quedando eliminados las personas que no alcancen la calificación de cinco puntos (5 puntos) en cada uno.



Hirugarren ariketan (euskara), «gai» edo «ez gai» izango da kalifikazioa.

Hautagai bakoitzaren kalifikazioa Bizkaiko Foru Aldundiaren iragarki-oholean eta Foru Aldundiaren [www.bizkaia.eus](http://www.bizkaia.eus) web orrian argitaratuko da, lortutako gainerako kalifikazioekin batera.

4.3. Hautagaien azken kalifikazioa hautaketa-prozesu osoan lortutako puntu guztien batura izango da.

El tercero, de euskara se calificará de Apto o no Apto.

La calificación de cada aspirante será publicada, junto con el resto de las calificaciones obtenidas, en el Tablón de Anuncios de la Diputación Foral de Bizkaia y en la página web [www.bizkaia.eus](http://www.bizkaia.eus).

4.3. La calificación final de las y los aspirantes vendrá determinada por la suma de las puntuaciones obtenidas en el total del proceso selectivo.

## I. ERANSKINA

### MEREZIMENDUEN BAREMOA

ESPEZIALITATEA: ENPRESA EDO LANeko OSASUN-LAGUNTZAILE  
TEKNIKO/ERIZAINZAKO UNIBERTSITATE-DIPLOMADUNA

1. Enpresa edo laneko osasun-laguntzaile tekniko/erizaintzako unibertsitate-diplomadun (A taldea, A-2 titulazio-azpitaldea) lanpostuan egindako zerbitzuak, edozein harreman juridikoren menpean, salbu eta zerbitzu zibil edo merkataritzako enrentamendu-kontratu bidezkoak: 0,043 puntu hileko edo zatiki bakoitzeko, gehienez: 2,58 puntu.

2. Zentro ofizialetan (nortasun juridiko publikoa dutenetan) gaiekin zuzen-zuzenean zerikusia duten prestakuntzako ikastaroak eman edota jasotako ordu kopurua, baldin eta ikastarook baldintza legez plazan sartzeko eskatzen dena baino goragoko prestakuntza edo titulazioa ezarria ez badute: 0,009 puntu jasotako ordu bakoitzeko eta 0,014 emandako ordu bakoitzeko; gehienez: 1,92 puntu.

3. Europar Batasuneko hizkuntza bat edo bi jakiteagatik, baina hizkuntzaren maila ezberdinak metatzeko aukerarik gabe. Gehienez 0,5 puntu lor daiteke, banaketa honen arabera:

a) Europako erreferentzia-markoko B-1 maila (besteak beste): Hizkuntza Eskola Ofizialeko 3. maila, oinarrizko zikloa edo erdikoa (B1.2). edo (Ingelesa: Trinity College-ko Grade 9; edo alemana: ZAP- Zertifikat Deutsch als Fremdsprache - Goethe Institut; edo frantsesa: DELF 1er degré): 0,150 puntu.

b) Europako erreferentzia-markoko B-2 maila (besteak beste): Hizkuntza Eskola Ofizialeko 4. maila, edo maila aurreratua (B2.2); edo (Ingelesa: First Certificate of English - Cambridge; edo alemana: ZAP- ZMP - Zentrale Mittelstufenprüfung - Instituto Goethe Institut; edo frantsesa: DELF 2ème degré): DL - Diplôme de Langue - Alliance Française agiria): 0,300 puntu.

c) Europako erreferentzia-markoko C-1 maila (besteak beste): Hizkuntza Eskola Ofizialeko 5. maila edo lizentziatura (goi mailako unibertsitate-titulua) EBko edozein hizkuntzaren filologian edo (ingelesa: Cambridge Unibertsitateko Certificate in Advanced English edo Certificate of Proficiency in English agiria edo Trinity Collegeko Passed Grade Twelve edo Oxford Unibertsitateko Higher Level maila) edo (alemana: ZOP - Zentrale Oberstufenprüfung edo - Kleines Deutsches Sprachdiplom edo GDS - Grosses Deutsches Sprachdiplom agiria edo) edo (frantsesa: - DALF edo - DSLCF - Diplôme Supérieur Langue et Culture Française - Alliance Française): 0,500 puntu.

Guztira: 5 puntu.

## II. ERANSKINA.

### GAI-ZERREDA

#### I. ZATIA

#### ZUZENBIDE PUBLIKOA

1. gaia: Espainiako 1978ko Konstituzioa. Printzipio orokorrak. Oinarrizko eskubideak eta betebeharrak.

2. gaia: Estatuaren lurralde-antolaketa. Autonomia-estatuak. Esanahia. Eskumenak Estatuaren eta autonomia-erkidegoen artean banatzeko sistema.

## ANEXO I

### BAREMO DE MÉRITOS

ESPECIALIDAD: ATS/DUE  
DE EMPRESA O DEL TRABAJO

1. Por servicios prestados en la Administración Pública en la plaza de ATS/DUE de empresa o del trabajo (Grupo A, subgrupo A-2 de titulación), bajo cualquier relación jurídica excepto contratos de arrendamientos de servicios civiles o mercantiles: 0,043 puntos por mes o fracción, hasta un máximo de: 2,58 puntos.

2. Por la cantidad de horas de impartición/recepción en Centros Oficiales (aquellos con personalidad jurídica pública) de cursos de formación directamente relacionados con el temario y que no tengan como requisito una formación o titulación superior a la que se exige para el acceso de plaza: 0,009 puntos por cada hora de recepción y 0,014 por cada hora de impartición, hasta un máximo de: 1,92 puntos.

3. Por conocimiento de uno o dos idiomas de la Unión Europea sin ser acumulables los distintos niveles, y por un máximo total de 0,5 puntos y según la siguiente distribución:

a) Nivel B-1 del marco de referencia europeo (entre otros): 3.º de la Escuela Oficial de Idiomas o ciclo elemental o nivel intermedio B1.2. o (Inglés Grade 9 del Trinity College) o (Alemán: ZAP - Zertifikat Deutsch als Fremdsprache - Instituto Goethe) o (Francés: DELF 1er degree): 0,150 puntos.

b) Nivel B-2 del marco de referencia europeo (entre otros): 4.º de la Escuela Oficial de Idiomas o nivel avanzado B2.2 o (Inglés: First Certificate of English - Cambridge) o (Alemán: ZMP - Zentrale Mittelstufenprüfung - Instituto Goethe) o (Francés: DELF 2ème degré. DL - Diplôme de Langue - Alliance Française): 0,300 puntos.

c) Nivel C-1 del marco de referencia europeo (entre otros): 5.º de la Escuela Oficial de Idiomas o Licenciatura (título universitario de grado superior) en Filología de cualquier idioma de la U.E. o (Inglés: Certificate in Advanced English - Cambridge o Certificate of Proficiency in English - University of Cambridge o Passed Grade Twelve del Trinity College o Higher Level de la Universidad de Oxford), o (Alemán: ZOP - Zentrale Oberstufenprüfung o KDS - Kleines Deutsches Sprachdiplom o GDS - Grosses Deutsches Sprachdiplom) o (Francés: DALF o DSLCF - Diplôme Supérieur Langue et Culture Française - Alliance Française): 0,500 puntos.

Total: 5 puntos.

## ANEXO II

### TEMARIO

#### PARTE I

#### DERECHO PÚBLICO

Tema 1: La Constitución Española de 1.978. Principios Generales. Derechos y deberes fundamentales.

Tema 2: Organización territorial del Estado. Los Estatutos de Autonomía. Su significado. El sistema de la distribución de competencias entre el Estado y las Comunidades Autónomas.

3. gaia: Euskadiko Autonomia Estatutua. Atariko titulua. Euskal Autonomia Erkidegoaren eskumenak: eskusiboak, legeak garatu eta betearaztekoak, eta betearaztekoak. Ertzaintza. Euskal Autonomia Erkidegoaren aginteak. Eusko Legebiltzarra. Eusko Jaur-larritza. Lehendakaria. Euskal Autonomia Erkidegoko Justizia Administrazioa. Lurralde Historikoetako erakundeak. Ogasuna eta ondarea. Estatutuaren erreforma.

4. gaia: 27/1983 Legea, azaroaren 25ekoa, Autonomia Erki-degoko erakunde erkideen eta lurralde historikoetako foru erakundeen arteko harremani buruzkoa. Xedapen orokorrak. Lurralde historikoaren eskumenak: bakarrekoak edo eskusiboak, garatu eta betearaztekoak eta betearaztekoak. Zergei buruzko foru arauen egoz-garritasuna otsailaren 19ko 1/2010 Lege Organikoan (haren bidez, Konstituzio Auzitegiaren eta Botere Judizialaren lege organikoak aldatzen dira).

5. gaia: 27/1983 Legea, azaroaren 25ekoa, Autonomia Erki-dego Osorako Erakundearen eta Lurralde Historikoetako Foru Erakundearen arteko harremani buruzkoa (jarraipena). Finantza- eta aurrekontu-autonomia. Euskal Autonomia Erkidegoko Ogasun Nagusia. Foru ogasunak. Ogasun Nagusiaren eta toki-ogasunen arteko baliabideen banaketari buruzko ideia orokorra. Herri-Diru-bideen Euskal Kontseilua. Herri Kontuen Euskal Epaitegia.

6. gaia: Administrazioaren Legearekiko eta Zuzenbidearekiko menpekotasuna. Zuzenbide Publikoaren iturriak: Legea. Lege motak.

7. gaia: Toki araubidea: Konstituzio-printzipioak eta arauketa juridikoa.

8. gaia: Probintziaren antolaketa eta eskumenak. Foru aldun-diak Toki Araubidearen Oinarriak arautzen dituen Legea.

9. gaia: Administrazio egintza. Kontzeptua. Administrazio-egintza motak Administrazio egintzaren osagaiak.

10. gaia: 22ko 11/2007 Legea, azaroaren 26koa, Herri Administrazioaren Araubide Juridikoari eta Administrazio Prozedura Erki-deari buruzkoa, eta 11/2007 Legea, ekainaren 22koa, herritarrek zerbitzu publikoetan sarbide elektronikoa izateari buruzkoa: aplikazio-eremua eta printzipio orokorrak. Herri Administrazioaren Prozedura Administrazio Erkidearen urriaren 1eko 39/2015 Legea eta Sektore Publikoaren Araubide Juridikoaren urriaren 1eko 40/2015 Legea: berrikuntzak aurreko legeriarekin alderatuta.

11. gaia: Administrazio prozedura orokorraren faseak. Administrazio-isiltasuna.

12. gaia: Administrazio-egintzen eraginkortasuna: adierazpe-neko autotutoretzaren printzipioa. Baldintzak. Derrigoritze administrazioa: autotutoretza betearazlearen printzipioa. Administrazio egintzen nahitaezko betearazpena. Administrazio-egintzaren baliogabetasuna: erabateko deuseztasunaren eta deuseztagarritasunaren kasuak. Ofiziozko berrikuspena.

13. gaia: Administrazio errekurtsoak. Printzipio orokorrak. Motak. Araubide juridikoa.

14. gaia: Sektore Publikoko kontratuak. Sektore Publikoko Kon-tratuen Legearen testu bategina onesten duen azaroaren 14ko 3/2011 Legegintzako Errege Dekretuaren helburua eta aplikazio-eremua. Kontratu-motak zedarritzatzea. Erregulazio harmonizatuko kontratuak. Administrazio-kontratuak eta kontratu pribatuak. Kontratuaren hobetzea eta forma. Baliogabetasun-araubidea: araubide orokorra. Kontratazioaren arloko errekurtso berezia.

15. gaia: Abenduaren 23ko 5/2013 Foru Dekretu Arauemailea, Bizkaiko Lurralde Historikoko Aurrekontuei buruzko abenduaren 29ko 5/2006 Foru Arauaren Testu Bategina onesten duena. Atariko tituluak: Xedapen orokorrak (xedeak eta ezarpen-eremua eta eskumenak). I. titulua: Bizkaiko Foru Ogasunaren araubidea (printzipio orokorrak, eskubide ekonomikoak eta betebeharrak ekonomikoak). II. titulua: Bizkaiko Lurralde Historikoaren aurrekontu orokorrak (printzipio orokorrak eta aurrekontu-programazioa, edukia eta onarpena). Lau-garren xedapen gehigarria (kontratazio administrazioa eta desja-betze-prozedura).

Tema 3: El Estatuto de Autonomía del País Vasco. Título Pre-liminar. Competencias del País Vasco: exclusivas, de desarrollo legis-lativo y ejecución y de ejecución. La Policía Autónoma. Los pode-res del País Vasco. El Parlamento Vasco. El Gobierno Vasco. El Lehendakari. La Administración de Justicia del País Vasco. Las Insti-tuciones de los Territorios Históricos. Hacienda y Patrimonio. Reforma del Estatuto.

Tema 4: La Ley 27/1983, de 25 de noviembre, de Relaciones entre las Instituciones Comunes de la Comunidad Autónoma y los Órganos Forales de sus Territorios Históricos. Disposiciones generales. Competencias de los Territorios Históricos: Exclusivas, de desarrollo y ejecución y de ejecución. La impugnabilidad de las Normas Forales Fiscales en la Ley Orgánica 1/2010, de 19 de febrero, de modificación de las leyes orgánicas del Tribunal Constitucional y del Poder Judicial.

Tema 5: La Ley 27/1983, de 25 de noviembre, de Relaciones entre las Instituciones Comunes de la Comunidad Autónoma y los Órganos Forales de sus Territorios Históricos (continuación). Autonomía financiera y presupuestaria. La Hacienda General del País Vasco. Las Haciendas Forales. Idea general sobre la distri-bución de recursos entre la Hacienda General y las Haciendas Locales. El Consejo Vasco de Finanzas Públicas. El Tribunal Vasco de Cuentas Públicas.

Tema 6: Sometimiento de la Administración a la Ley y al Dere-cho. Fuentes del Derecho Público: La Ley. Clases de Leyes.

Tema 7: El Régimen local: Principios constitucionales y regu-lación jurídica.

Tema 8: Organización y competencias de la provincia. Las Dipu-taciones Forales en la Ley de Bases de Régimen Local.

Tema 9: El acto administrativo. Concepto. Clases de actos admi-nistrativos. Elementos del acto administrativo.

Tema 10: La Ley 30/1992, de 26 de noviembre, de Régimen Jurídico de las Administraciones Públicas y del Procedimiento Admi-nistrativo Común y la Ley 11/2007, de 22 de junio, de acceso elec-trónico de los ciudadanos en los servicios públicos: ámbito de apli-cación y principios generales. La Ley 39/2015, de 1 de octubre, del Procedimiento Administrativo Común de las Administraciones Públicas y la Ley 40/2014, de 1 de octubre, de Régimen Jurídico del Sector Público: novedades respecto de la legislación anterior.

Tema 11: Fases del procedimiento administrativo general. El silencio administrativo.

Tema 12: La eficacia de los actos administrativos: el principio de autotutela declarativa. Condiciones. La coacción administrativa: el principio de autotutela ejecutiva. La ejecución forzosa de los actos administrativos. La invalidez del acto administrativo: supuestos de nulidad de pleno derecho y anulabilidad. La Revisión de oficio.

Tema 13: Los recursos administrativos. Principios generales. Clases. Régimen jurídico.

Tema 14: Los contratos del Sector Público. Objeto y ámbito de aplicación del Real Decreto Legislativo 3/2011, de 14 de noviem-bre, por el que se aprueba el Texto Refundido de la Ley de Con-tratos del Sector Público. Delimitación de los tipos contractuales. Contratos sujetos a una regulación armonizada. Contratos admi-nistrativos y contratos privados. Perfección y forma del contrato. Régimen de invalidez: régimen general. El recurso especial en mate-ria de contratación.

Tema 15: Decreto Foral Normativo 5/2013, de 23 de diciem-bre, por el que se aprueba el texto refundido de la Norma Foral 5/2006, de 29 de diciembre, General Presupuestaria del Territorio Histórico de Bizkaia. Título Preliminar: Disposiciones generales (objeto y ámbito de aplicación y competencias). Título I: Del régi-men de la Hacienda Foral de Bizkaia (principios generales, dere-chos económicos y obligaciones económicas). Título II: Presupuestos Generales del Territorio Histórico de Bizkaia (principios generales y programación presupuestaria y contenido y aprobación). Disposi-ción Adicional Cuarta (contratación administrativa y procedimiento expropiatorio).

16. gaia: 6/1989 Legea, uztailaren 6koa, Euskal Funtzio Publikoari buruzkoa: funtzionarioen eskubide eta betebeharrak eta funtzionarioen ordainsari-araubidea.

17. gaia: Euskara Estatutuan. 10/1982 Legea, azaroaren 24koa, Euskararen Erabilpena arauzkotzeko Oinarrizkoa. Hizkuntza-eskakizunen, haien araubide juridikoaren eta aplikazioaren azterketa berezia.

18. gaia: 3/1987 Foru Araua, otsailaren 13koa. Bizkaiko Batzar Nagusiak. Izaera, osaera eta eskumenak. Eraketa, antolaketa eta funtzionamendua. Bizkaiko Foru Aldundia. Izaera, osaera eta kargua uztea. Eskumenak. Ahaldu Nagusia: izeneztapena, izendapena, izaera eta estatutu pertsonala. Kargua uztea eta ordezkatzeta.

19. gaia: 3/1987 Foru Araua, otsailaren 13koa (jarraipena). Batzar Nagusien eta Foru Aldundiaren arteko harremanak. Foru Administrazioa. Arau orokorrak. Xedapen orokorrak. Foru Aldundiaren erantzukizuna. Foru arauen proiektuak egiteko prozedura. Izaera orokorreko xedapenak eta administrazio ebazpenak.

20. gaia: 4/2005 Legea, otsailaren 18koa, Emakumeen eta Gizonen berdintasunerakoa: Atariko titulua, I. titulua: Eskumenak, eginkizunak, antolaketa eta finantzaketa; II. titulua: Euskal herri administrazioen eta aginteen jarduketan genero ikuspegia integratzeko neurriak; III. tituluko VII. kapitulua: Zenbait esku hartze berdintasuna sustatzeko neurriak - Emakumeen aurkako indarkeria. Emakumeen aurkako indarkeria.

21. gaia: Bizkaiko Emakumeen eta Gizonen arteko Berdintasunerako V. Foru Plana (2016-2019), Bizkaiko Foru Aldundiaren 2016ko uztailaren 26ko Erabakiaren bidez onartua.

## II. ZATIA

22. gaia: Lan Arriskuen Prebentziorako 31/1995 Legea. I. kapitulua: Xedea, aplikazio-eremua eta definizioak.

23. gaia: Lan Arriskuen Prebentziorako 31/1995 Legea. II. kapitulua: Lan arloan eskumena duten herri administrazioen arauak eta jarduketak.

24. gaia: Lan Arriskuen Prebentziorako 31/1995 Legea. II. kapitulua: Laneko Segurtasun eta Higieneko Institutu Nazionala (LSHIN): Laneko eta Gizarte Segurantzako Ikuskatzailatza. Lan arloan eskumena duten herri administrazioen jarduketak. Koordinazio administratiboa.

25. gaia: Lan Arriskuen Prebentziorako 31/1995 Legea. III. kapitulua.- Eskubideak eta betebeharrak.

26. gaia: Lan Arriskuen Prebentziorako 31/1995 Legea. IV. kapitulua: Prebentzio-zerbitzuak.

27. gaia: Lan Arriskuen Prebentziorako 31/1995 Legea. V. kapitulua: Langileen kontsulta eta parte-hartzea.

28. gaia: Lan Arriskuen Prebentziorako 31/1995 Legea. VII. kapitulua: Erantzukizunak eta zehapenak.

29. gaia: 39/1997 Errege Dekretua, urtarrilaren 17koa, Prebentzio Zerbitzuen Erregelamendua onesten duena. II. kapitulua: Arriskuen ebaluazioa eta prebentzio-jardueraren plangintza.

30. gaia: 39/1997 Errege Dekretua, urtarrilaren 17koa, Prebentzio Zerbitzuen Erregelamendua onesten duena. VI. kapitulua: Eginkizunak eta kualifikazio-mailak.

31. gaia: Nazioarteko erakundeak eta lan osasuna. Lanaren Nazioarteko Erakundea eta Europar Batasuna.

32. gaia: Arriskuen ebaluazioa eta prebentziorako plangintza. Laneko baldintzak aztertzeke metodoak.

33. gaia: 843/2011 Errege Dekretua, ekainaren 17koa, prebentzio-zerbitzuen osasun-jarduna garatzeko baliabideen antolaketari buruzko oinarrizko irizpideak ezartzen dituena. Helburua eta aplikazio-eremua. Osasun-baimena. Prebentzio-zerbitzuen osasun-jarduerak. Giza baliabideak. Baliabide materialak: Prebentzio-zerbitzu propioek jarduerak azpikontratatzeta. Datu pertsonalen babesa.

Tema 16: La Ley 6/1989, de 6 de julio, de la Función Pública Vasca: Derechos y deberes de los funcionarios y su régimen retributivo.

Tema 17: El Euskera en el Estatuto. La Ley 10/1982 de 24 de noviembre, básica de normalización del uso del euskera. Examen especial de los perfiles lingüísticos de su régimen jurídico y su aplicación.

Tema 18: La Norma Foral 3/1987 de 13 de febrero. Las Juntas Generales de Bizkaia. Carácter, composición y competencias. Constitución, organización y funcionamiento. La Diputación Foral de Bizkaia. Carácter composición y cese. Competencias. El Diputado General: designación, nombramiento, carácter y estatuto personal. Cese y sustitución.

Tema 19: La Norma Foral 3/1987 de 13 de febrero (continuación). De las relaciones de las Juntas Generales y la Diputación Foral. La Administración Foral. Normas Generales. Disposiciones generales. Responsabilidad de la Diputación Foral. El procedimiento de elaboración de los Proyectos de Normas Forales. Disposiciones de carácter general y resoluciones administrativas.

Tema 20: Ley 4/2005 de 18 de febrero para la igualdad de Mujeres y Hombres: Título Preliminar, Título I: Competencias, funciones, organización y financiación; Título II: Medidas para la integración de la perspectiva de género en la actuación de los poderes y las administraciones públicas vascas; Capítulo VII del Título III: Medidas para promover la igualdad en diferentes áreas de intervención- Violencia contra las mujeres.

Tema 21: V Plan Foral para la igualdad de Mujeres y Hombres en Bizkaia (2016-2019) aprobado por Acuerdo de 26 de julio de 2016 de la Diputación Foral de Bizkaia.

## PARTE II

Tema 22: Ley de Prevención de Riesgos Laborales, 31/1995. Capítulo I: Objeto, ámbito de aplicación y definiciones.

Tema 23: Ley de Prevención de Riesgos Laborales, 31/1995. Capítulo II: Normas Reglamentarias y Actuaciones de las Administraciones públicas competentes en materia laboral.

Tema 24: Ley de Prevención de Riesgos Laborales, 31/1995. Capítulo II: Instituto Nacional de Seguridad e Higiene en el Trabajo. Inspección de Trabajo y Seguridad Social. Actuaciones de las Administraciones públicas competentes en materia sanitaria. Coordinación administrativa.

Tema 25: Ley de Prevención de Riesgos Laborales, 31/1995. Capítulo III: Derechos y Obligaciones.

Tema 26: Ley de Prevención de Riesgos Laborales, 31/1995. Capítulo IV: Servicios de prevención.

Tema 27: Ley de Prevención de Riesgos Laborales, 31/1995. Capítulo V: Consulta y participación de los/as trabajadores/as.

Tema 28: Ley de Prevención de Riesgos Laborales, 31/1995. Capítulo VII: Responsabilidades y sanciones.

Tema 29: Real Decreto 39/1997, de 17 de enero, por el que se aprueba el Reglamento de los Servicios de Prevención. Capítulo II: Evaluación de los Riesgos y Planificación de la Actividad Preventiva.

Tema 30: Real Decreto 39/1997, de 17 de enero, por el que se aprueba el Reglamento de los Servicios de Prevención. Capítulo VI: Funciones y niveles de cualificación.

Tema 31: Organismos internacionales y Salud Laboral. Organización Internacional del Trabajo y la Unión Europea.

Tema 32: Evaluación de riesgos y Planificación preventiva. Métodos de análisis de las condiciones de trabajo.

Tema 33: Real Decreto 843/2011, de 17 de junio, por el que se establecen los criterios básicos sobre la organización de recursos para desarrollar la actividad sanitaria de los servicios de prevención. Objeto y ámbito de aplicación. Autorización sanitaria. Actividades sanitarias de los servicios de prevención. Recursos humanos. Recursos materiales. Subcontratación de actividades por parte de los servicios de prevención propios. Protección de datos de carácter personal.



34. gaia: Norberaren babeserako ekipoak (NBE). 773/1997 Errege Dekretua, maiatzaren 30ekoa, langileek norberaren babeserako ekipoak erabiltzeari buruzko segurtasun eta osasuneko gutxieneko xedapenei buruzkoa.

35. gaia: Harrera eskuliburua: Laneko arriskuen prebentzioa.

36. gaia: Lan-arriskuen eraginpean dauden langileen trebakuntza eta informazioa.

37. gaia: Lantokietako larrialdi-planak eta ebakuazio-planak.

### III. ZATIA

38. gaia: Laneko ergonomia: kontzeptuak eta helburuak.

39. gaia: Datuak bistaratzeko pantailarekin lan egitea. Arrisku ergonomikoak.

40. gaia: Zamen eskuzko manipulazioa. Aplikaziorako irizpideak. Arazoaren definizioa. Arriskuaren ebaluazioa. Protokolo mediko espezifikoa.

41. gaia: Psikosoziologia: kontzeptuak eta helburuak.

42. gaia: Arrisku psikosozialen faktoreak. Txandaka lan egitea.

43. gaia: Laneko jazarpen moralak. Ebaluazioa, prebentzioa eta esku-hartzea.

44. gaia: Estresa, laneko arriskuaren eragile.

45. gaia: Arrisku-egoeran dauden langileen babesa.

46. gaia: Haurdun dagoen, haurra izan berri duen edo bularra ematen ari den langilearen laneko arriskuen prebentzioa.

47. gaia: Lan-istripuak: Kontzeptua. Adierazpena. Lan-istripuen mutuen jarduketak.

48. gaia: Lan-istripuen ikerketa. Metodologia. Istripua eragin duten faktoreen azterketa. Neurri zuzentzaileak.

49. gaia: Lanbide gaixotasuna Aaroaren 10eko 299/2006, Errege Dekretua, Gizarte Segurantzako sistemaren lanbide-gaixotasunen zerrenda eta haiek jakinarazteko eta erregistratzeko irizpideak onartu zituenak.

50. gaia: Laneko kutsatzaile kimiko nagusiak. 374/2001 Errege Dekretua, apirilaren 6koa, langileek lanean agente kimikoen eragina dela-eta izan ditzaketen arriskuetatik babesteari buruzkoa. Helburua eta aplikazio-eremua. Definizioak Arriskuen ebaluazioa. Osasunaren zaintza. Istripu, gorabehera eta larrialdietan hartu beharreko neurriak. Langileentzako informazioa prestakuntza.

51. gaia: Erradiazio ionizatzaileen eraginpean lan egitea. Osasun-zaintza espezifikorako protokoloak. Erradiazio ionizatzaileak.

52. gaia: Agente biologikoak, langileen lanbide-arriskuen faktore legez. Arreta unibertsalak.

53. gaia: Jatorri biologikoko lan-istripua: Jarduera-protokoloa.

### IV. ZATIA

54. gaia: Langileen osasunaren zaintza, lanpostuaren lan-arriskuen arabera.

55. gaia: Enpresako erizaintzaren eginkizunak, jarduerak eta lanak.

56. gaia: Laneko zaintza epidemiologikoa. Sarrera Laneko zaintza epidemiologikoaren kontzeptua. Laneko zaintza epidemiologikoaren helburuak. Zaintza epidemiologiko motak. Zaintza epidemiologikoko sistemen ezaugarriak.

57. gaia: Estatuko Osasun Sistemako prebentzio-zerbitzuekin lankidetzan aritzea. Derrigor deklaratu behar diren gaixotasunak.

58. gaia: Txertaketa enpresan. Irizpideak. Dosia. Txertoa ematea eta kontraindikazioak. Lanpostuaren arriskuaren araberrako txerto zehatzak.

Tema 34: Equipos de Protección Individual (EPIs). Real Decreto 773/1997, de 30 de mayo, sobre disposiciones mínimas de seguridad y salud relativas a la utilización por los trabajadores de equipos de protección individual.

Tema 35: Manual de Acogida: Prevención de Riesgos Laborales.

Tema 36: Formación e Información de los/las trabajadores/as expuestos/as a riesgos profesionales.

Tema 37: Planes de Emergencia y Evacuación en los centros de trabajo.

### PARTE III

Tema 38: Ergonomía laboral: conceptos y objetivos.

Tema 39: El trabajo con pantalla de visualización de datos. Riesgos ergonómicos.

Tema 40: Manipulación manual de cargas. Criterios de aplicación. Definición del problema. Evaluación del riesgo. Protocolo médico específico.

Tema 41: Psicopsicología: conceptos y objetivos.

Tema 42: Factores de riesgo psicosociales. Trabajo a turnos.

Tema 43: Acoso Moral en El Trabajo. Evaluación, prevención e intervención.

Tema 44: Estrés como factor de riesgo laboral.

Tema 45: Protección del personal especialmente sensible.

Tema 46: Prevención de riesgos laborales de la trabajadora en situación de embarazo, que ha dado a luz o de lactancia.

Tema 47: Accidentes Laborales: Concepto. Declaración. Actuaciones de las Mutuas de accidentes.

Tema 48: Investigación de accidentes de trabajo: Metodología. Análisis de causa. Medidas correctoras.

Tema 49: Enfermedad profesional. Real Decreto 1 299/2006, de 10 de noviembre, por el que se aprueba el cuadro de enfermedades profesionales en el sistema de la Seguridad Social y se establecen criterios para su notificación y registro.

Tema 50: Principales contaminantes químicos en el trabajo. Real Decreto 374/2001, de 6 de abril, sobre la protección de la salud y seguridad de los trabajadores contra los riesgos relacionados con los agentes químicos durante el trabajo. Objeto y ámbito de aplicación. Definiciones. Evaluación de los riesgos. Vigilancia de la salud. Medidas a adoptar frente a accidentes, incidentes y emergencias. Información y formación de los trabajadores.

Tema 51: Exposición a radiaciones ionizantes en el trabajo. Protocolo de vigilancia sanitaria específica. Radiaciones ionizantes.

Tema 52: Agentes biológicos como factores de riesgo profesional de los/las trabajadores/as. Precauciones Universales.

Tema 53: Accidente laboral de origen biológico: Protocolo de actuación.

### PARTE IV

Tema 54: Vigilancia de la Salud de los/as trabajadores/as en función de los Riesgos Laborales del puesto.

Tema 55: Funciones, Actividades y Tareas de la Enfermería de Empresa.

Tema 56: Vigilancia epidemiológica en el trabajo. Introducción. Concepto de la vigilancia epidemiológica en el trabajo. Objetivos de la vigilancia epidemiológica en el trabajo. Tipos de vigilancia epidemiológica. Atributos de los sistemas de vigilancia epidemiológica.

Tema 57: Colaboración de los servicios de prevención con el Sistema Nacional de Salud. Enfermedades de declaración obligatoria.

Tema 58: Vacunación en la Empresa: Criterios. Dosis. Administración y contraindicaciones. Vacunaciones específicas según Riesgos del puesto.



59. gaia: Lanetik kanpoko arrisku-jokabideetarako osasun-heziketa: Osasuna sustatzea

60. gaia: Osasunaren zaintzarako protokoloa, zaratari dago-kionez. Aplikaziorako irizpideak. Arazoaren definizioa. Arriskuaren ebaluazioa. Osasun-protokolo espezifikoak. Miaketa audiometrikori buruzko alderdi praktikoak. Osasunaren zaintza kolektiboari buruzko alderdi praktikoak.

61. gaia: Erizaintzaren jarduna kutsatzaile kimikoen eraginpean dauden langileen prebentzioan eta zaintzan.

62. gaia: Lan-eremuko dermatosi nagusiak.

63. gaia: Tabakoa, alkoholismoa eta lan eremuko beste toxikomania batzuk.

64. gaia: Gaixotasun osteomuskularrak.

65. gaia: Lehen laguntzak. Erizaintzaren jarduna larrialdi-egoeretan.

66. gaia: BBB (bihotz-biriketako bizkortzea): bizi-euskarria, oinarrikoa eta aurreratua.

67. gaia: Gaixotasun kardiobaskularrak: Arrisku-faktoreak.

68. gaia: Gaixotasun kardiobaskularrak: erizaintzaren jarduna gaixotasun horien kontrol eta prebentzioan.

69. gaia: Diabetea. Kontzeptu orokorrak. Diagnostiko goiztiarra.

### ADMINISTRAZIO BEREZIKO ESKALAN OPOSIZIO SISTEMAREN BIDEZ KARRERAKO FUNTZIONARIO LEGEZ SARTZEKO HAUTAPROBEN DEIALDIA

#### Lehenengoa.— *Deialdiaren xedea*

1. Oinarri hauen xedea da deialdiaren oinarri berezietan zehazten diren Administrazio Bereziko plazak —dagozkion erreserbak eginda— oposizio sistemaren bidez eta karrerako funtzionario legez betetzeko hautaprobetarako deialdia egitea.

2. Barne-igoerako txanden erreserbatik datozen hautagaiak, dagozkien azterketak gainditzen badituzte, deialdi honen lanpostu hutsak betetzeko lehenetsuna izango dute beti, gainerako hautagaien aurrean.

Barne-igoera arrunteko txandarako erreserbatutako plaza hutsak bete gabe gelditzen badira, haietara inor aurkeztu ez delako, hautagaietako inork azterketak gainditzeko eskatutako gutxieneko puntuazioa lortu ez duelako edo bigarren oinarriko betekizunak betetzen ez dituelako, plaza horiek txanda askeko hautagai eskaintako plazei gehituko zaizkie.

Desgaitasuna duten pertsonentzat gordetako barne-igoerako txandako plazaren bat bete gabe geratzen bada, barne-igoerako txanda arrunteko txandan eskaintzen diren plazei gehituko zaie.

3. Desgaitasuna duten hautagaietako batek desgaitasuna duten pertsonentzat gordetako txandara aurkeztu eta dagozkion ariketak gainditu baditu, baina plazarik lortu ez badu, txanda askean sartuko da, lortu duen puntuazioaren hurrenkeraren arabera, baldin eta txanda askeko beste hautagai batzuek lortutako puntuazioa baino handiagoa lortu badu.

Desgaitasuna duten pertsonentzat gordetako eta betetako plazak deialdiko plaza guztien ehuneko hiru gainditzen ez badute, bete ez diren plazak hurrengo lan-eskaintza publikoaren ehuneko zazpiko kupoari batuko zaizkie, ehuneko hamarreko gehieneko mugarekin.

4. Nolanahi ere, derrigorrezko hizkuntza-eskakizun jakin bat ezarrita duten deialdiko plazak betetzeko, beharrezkoa izango da hautagaiak hizkuntza-eskakizun hori deialdiaren oinarri haue-tan ezartzen den moduan egiaztatuturik izatea.

Tema 59: Educación Sanitaria en conductas de riesgo extralaboral: Promoción de la salud.

Tema 60: Protocolo de vigilancia de la salud específica ruido. Criterios de aplicación. Definición del problema. Evaluación del riesgo. Protocolo sanitario específico. Aspectos prácticos sobre la exploración audiométrica. Aspectos prácticos sobre la vigilancia colectiva de la salud.

Tema 61: Actuación de la enfermería en la prevención y vigilancia de los/las trabajadores/as expuestos/as a contaminantes químicos.

Tema 62: Principales dermatosis en el medio laboral.

Tema 63: Tabaco, Alcoholismo y otras toxicomanías en el medio laboral.

Tema 64: Enfermedades osteomusculares.

Tema 65: Primeros auxilios. Actuación de enfermería en situaciones de emergencia.

Tema 66: RCP: Soporte Vital básico y avanzado.

Tema 67: Enfermedades cardiovasculares: Factores de Riesgo.

Tema 68: Enfermedades cardiovasculares: Actuación de la enfermería en el control y prevención de los mismos.

Tema 69: Diabetes. Conceptos generales. Detección Precoz.

### CONVOCATORIA DE PRUEBAS SELECTIVAS PARA EL INGRESO EN EL FUNCIONARIADO DE CARRERA POR EL SISTEMA DE OPOSICIÓN EN LA ESCALA DE ADMINISTRACIÓN ESPECIAL

#### Primera.— *Objeto de la convocatoria*

1. Es objeto de las presentes Bases la regulación de la convocatoria de pruebas selectivas, por el sistema de oposición, para la provisión como funcionaria o funcionario de carrera de las plazas de Administración Especial que se detallan, con las correspondientes reservas, en las Bases Específicas de la convocatoria.

2. Las y los aspirantes procedentes de la reserva destinada a los turnos de promoción interna que superen las pruebas correspondientes tendrán, en todo caso, preferencia sobre el resto de las y los aspirantes para cubrir los puestos de trabajo vacantes asociados a la convocatoria.

Si las vacantes reservadas al turno de promoción interna ordinaria quedaran desiertas por falta de concurrencia, por no haber obtenido nadie la puntuación mínima exigida para la superación de las correspondientes pruebas o por no cumplir los requisitos de la base segunda, se acumularán a las convocadas por el turno libre.

Las plazas reservadas al turno de promoción interna para personas con discapacidad que resulten vacantes, acrecentarán las ofrecidas en el turno ordinario de promoción interna.

3. En el supuesto de que alguna de las personas concurrentes por el turno de personas con discapacidad superase los ejercicios correspondientes, pero no obtuviera plaza y su puntuación fuera superior a la obtenida por otras u otros aspirantes del turno libre será incluido por su orden de puntuación en dicho turno.

Si las plazas reservadas y que han sido cubiertas por personas con discapacidad no alcanzaran la tasa del tres por ciento de las plazas totales convocadas, las plazas no cubiertas se acumularán al cupo del siete por ciento de la Oferta de Empleo Público siguiente, con un límite máximo del diez por ciento.

4. Las plazas convocadas cuyo puesto asociado tuviera establecido un determinado perfil lingüístico preceptivo, no podrán ser provistas por aspirantes que no hubieran acreditado su cumplimiento en la forma prevista en las Bases reguladoras de la convocatoria.

5. Enplegatu Publikoaren Oinarrizko Estatutuaren Legearen Testu Bategina (aurrerantzean, EPOE) onesten duen urriaren 30eko 5/2015 Legegintzako Errege Dekretuaren 61. artikulua 8. zenbakiaren arabera, epaimahaiak ezin izango ditu izendatu deialdiko lanpostuen kopurua baino hautagai gehiago, deialdiaren oinarri bereziek aukera hori ez jasotzen dutenean izan ezik.

6. Halaber, emakume eta gizonen arteko aukera berdintasunari buruzko printzipioarekiko konpromisoa adierazten da, zeinak Bizkaiko Foru Aldundiaren zerbitzupeko langileak sartzeko prozesua gidatzen baituen.

### **Bigarrena.— Hautagaiek bete behar dituzten baldintzak edo betekizunak**

1. Hauek dira:

a) Egoera hauetako bat gertatzea:

— Europar Batasuneko herritarra izatea norbera edo ezkontidea, betiere zuzenbidez banatuta ez badaude, edo hautagaiaren ondorengoak edo haren ezkontidearenak (zuzenbidez banatuta ez badaude), baldin eta ondorengo horiek hogeita bat urteik beherakoak badira, edo, urte gehiago izanik, gurasoen mende bizi badira oraindik.

— Europar Batasunak egin eta Espainiak berretsitako nazioarteko hitzarmenen ezarpen-eremuaren barruan egotea, baldin eta hitzarmen horietan langileen zirkulazio-askatasuna ezar badaiteke.

b) Hamasei (16) urte beteta izatea, baina derrigorrezko erretirorako adina ez izatea.

c) Zereginak betetzeko behar besteko gaitasun funtzionala izatea.

d) Diziplina-espedita bidez baztertuta ez izatea ezein administrazio publikotako zerbitzutik edo ezein autonomia erkidegotako konstituzio edo estatutu organoetako zerbitzutik. Halaber, ebazpen judicial bidez, erabateko desgaituntza edo desgaituntza berezia adierazita ez izatea enplegu edo kargu publikoak betetzeko, edo funtzionarioen kidegoan edo eskalan sartzeko. Beste estatu bateko nazionalitatea izanez gero, ez egotea desgaituta edo pareko egoera batean, eta ez egotea dagokion estatuan baldintza beretan enplegu publikoa betetzea eragozten duen diziplina-zehapenaren mende edo pareko egoera baten mende.

e) Eskatutako titulazioa izatea eta oinarri berezietan ezarritako baldintzak betetzea. Hautagaiek atzerrian lortu badituzte titulazioak, baliozkotze egokia edo —hala denean— homologazioaren ziurtagiria dutela egiaztatu beharko dute.

2. Barne-igoerarako gordetako plazetara aurkezten diren hautagaiek jarduneko zerbitzuan edo zerbitzu berezien egoeran egon beharko dute jatorrizko plazan, eta betekizun hauek bete beharko dituzte:

a) Deialdiaren oinarri berezietan xedatutakoarekin bat etorritik, Bizkaiko Foru Aldundiko karrerako funtzionarioen artean egotea, gaur egun dauden eskaletariko batean, lortu nahi duten plazaren azpiko lehen sailkapen-taldeko edo -azpitaldeko plaza batean, edo talde edo azpitalde bereko plaza batean.

b) Bizkaiko Foru Aldundian karrerako funtzionario legez jatorrizko plazan bi urte beteta izatea.

c) Lortu nahi den plaza eskuratzeko ezartzen den titulazioa edo antzintasuna izatea eta gainerako betekizunak betetzea.

3. Suhiltzaile Zerbitzuko langileek honako betekizun hauek bete beharko dituzte barne-igoerarako gordetako lanpostuetara aurkezteko:

a) Jarduneko zerbitzuan edo zerbitzu berezietan egotea behe-ragoko berehalako kategorian.

b) Kategoría horretan benetan 3 urteko zerbitzu-aldia beteta edukitzea.

5. El Tribunal, de acuerdo con el artículo 61.8 del Real Decreto Legislativo 5/ 2015, de 30 de octubre, por el que se aprueba el texto refundido de la Ley del Estatuto Básico del Empleado Público (en adelante EBEP) no podrá declarar seleccionados a un número mayor de aspirantes que el de plazas convocadas, excepto cuando así lo prevean las bases específicas de la convocatoria.

6. Se declara el compromiso con el principio de igualdad de mujeres y hombres que inspira el procedimiento del ingreso de personal al servicio de la Diputación Foral de Bizkaia.

### **Segunda.— Condiciones o requisitos que deben reunir las y los aspirantes**

1. Son los siguientes:

a) Darse alguna de las siguientes circunstancias:

— Ser ciudadano o ciudadana de la Unión Europea o su cónyuge, siempre que no estén separados o separadas de derecho, así como sus descendientes y los de su cónyuge siempre que no estén separados o separadas de derecho, sean menores de veintitún años o mayores de dicha edad dependientes.

— Estar incluida o incluido en el ámbito de aplicación de los Tratados Internacionales celebrados por la Unión Europea y ratificados por España en los que sea de aplicación la libre circulación de trabajadores y trabajadoras.

b) Tener cumplidos dieciséis (16) años de edad y no haber alcanzado la edad de jubilación forzosa.

c) Poseer capacidad funcional para el desempeño de las tareas.

d) No haber sido separada o separado, mediante expediente disciplinario, del servicio de cualquiera de las Administraciones Públicas o de los órganos constitucionales o estatutarios de las Comunidades Autónomas, ni hallarse en inhabilitación absoluta o especial para empleos o cargos públicos por resolución judicial o para el acceso a los cuerpos o escalas de funcionario. En el caso de ser nacional de otro Estado, no hallarse inhabilitada o inhabilitado o en situación equivalente ni haber sido sometida o sometido a sanción disciplinaria o equivalente que impida, en su Estado, en los mismos términos el acceso al empleo público.

e) Poseer la titulación exigida o estar en condiciones de obtenerlo en la fecha en que termine el plazo presentación de instancias, y demás requisitos que consten en las bases específicas. Los y las aspirantes con titulaciones obtenidas en el extranjero deberán acreditar que están en posesión de la correspondiente convalidación o de la credencial que acredite, en su caso, la homologación.

2. Las y los aspirantes que concurren a las plazas reservadas a los turnos de promoción interna y, deberán hallarse en situación de servicio activo o servicios especiales en la plaza de procedencia y cumplir con los siguientes requisitos:

a) Formar parte del funcionariado de carrera de la Diputación Foral de Bizkaia en alguna de las escalas existentes, en la plaza del grupo o subgrupo de clasificación inmediatamente inferior a la que aspiren, o del mismo grupo o subgrupo, de conformidad con las Bases Específicas de la convocatoria.

b) Haber completado dos años de servicios en la plaza de procedencia en el funcionariado de carrera de la Diputación Foral de Bizkaia.

c) Poseer la titulación o estar en condiciones de obtenerla en la fecha de presentación de instancias, o antigüedad requerida y el resto de los requisitos establecidos para el acceso a la plaza aspirada.

3. Para el acceso, mediante promoción interna, del personal de servicios de prevención y extinción de incendios y salvamento, se deberán cubrir los siguientes requisitos:

a) Hallarse en servicio activo o servicios especiales en la categoría inmediatamente inferior.

b) Haber completado 3 años de servicio efectivo en la misma.

c) Hutsegite larri edo oso larri bat dela-eta zigortuta ez egoitea, salbu eta ezarritako zigor hori baliogabetzea lortu bada.

4. Desgaitasuna duten pertsonentzat gordetako plazetarako lehiatzen direnek legezko izaera hori eduki behar dute aitortua, %33ko portzentajea edo altuagoan. Nolanahi ere, honako kasu hauetan joko da baldintza hori betetzen dutela: ezintasun iraunkor oso bat dela-eta pentsio bat aitortua duten Gizarte Segurantzako pentsiodunen kasuan, eta zerbitzurako ezintasun iraunkorra edo desgaitasuna dela-eta erreiro-pentsio bat aitortuta duten klase pasibotako pentsiodunen kasuan.

5. Eskaera-orriak aurkezteko epea amaitzen den egunean eduki beharko dira betekizun horiek guztiak, eta .beharrezkoa izango da betekizun horiei guztiei eustea hautaketa-prozesuan zehar, harik eta izendapena egin arte.

#### Hirugarrena. — *Eskaera-orriak*

1. Aurkezteko era: Eskaera-orriak eredu ofizial normalizatuan aurkeztuko dira; eredu hori oinarri hauen I. eranskinean jasotzen da, eta hautagaiek doan eskuratu ahal izango dute, Bizkaiko Foru Aldundiaren sailtako edozein erregistro orokorretan, edo Foru Liburutegiaren beheko solairuan dagoen Laguntza Bulegoan (Diputazio kalea, 7. 48009 Bilbo). Eredua [www.bizkaia.eus](http://www.bizkaia.eus) (Lan Publikoaren Eskaintza) web orrian ere eskuratu daiteke.

Onartuak izateko eta, hala denean, hautaprobetan parte-hartu ahal izateko, hautagaiek nahikoa izango dute bere erantzukizunpean eskaera-orrian adieraztea eskatzen diren baldintza guzti-guztiak betetzen dituztela; horretarako, eskaera-orriak aurkezteko epea amaitzen den eguna izango da erreferentzia-data.

Eskaera-orriarekin batera, honako hauek aurkeztuko dira, eta ez besterik:

a) Barne-igoerako txanden bidez (txanda arrunta zein desgaitasuna duten pertsonen txanda) parte hartzen duten hautagaiek ez dute aurkeztu beharko nortasun-agiri nazionala, ez eta Foru Aldundiko Langileak Kudeatzeko Zerbitzuak emandako ziurtagiria ere, hautagaiek karrerako funtzionario legez bete dituen zerbitzuei buruzko datuak (eskala, azpieskala eta, hala denean, mota eta espezialitateak aipatuz) egiaztatzen dituen, alegia; izan ere, ofizioz egingo da egiaztapen hori.

b) Deialdiaren oinarri berezietan eskaturiko titulua edo hura lortzeko eskubideak ordainduta daudela egiaztatzen duen agiria.

c) Desgaitasuna duten pertsonen txandan parte hartzen duten hautagaiek, gainera, desgaitasunaren ziurtagiria aurkeztu behar dute.

Hautaketa-prozesuan eskatutako gainerako agiriak hamahirugarren oinarrian aipatzen den eran bakarrik aurkez daitezke.

Eskaera-orriko lauki egokian adieraziko da zein txandatan hartu nahi den parte: a) askea; b) barne-igoera; c) desgaitasuna duten pertsonak, edo c) desgaitasunen bat duten pertsonentzako barneigoera Lau txanda horietatik batean baino ezin da parte hartu.

Desgaitasuna duten pertsonen txandetako baten bidez lehiatzen direnek denbora edo/eta baliabiderik egokitzea behar badute, hala adierazi beharko dute, eta horretarako arrazoia azaldu beharko dute.

Eskaera-orriaren 4. atalean azterketa euskaraz egin nahi den adierazi beharko da.

2. Eskaera-orriak aurkezteko tokia: Eskaera-orriak Bizkaiko Foru Aldundiaren sailtako erregistro orokorretan aurkez daitezke; bestela Herri Administrazioen Araubide Juridikoaren eta Administrazio Prozedura Erkidearen 26ko 30/1992 Legearen (urre-rantzean 30/1992 Legea) 38. artikulua 4. zenbakian ezartzen diren lekuetan; baita baliabide elektronikoak erabilita, [www.bizkaia.eus](http://www.bizkaia.eus) ((Lan Publikoaren Eskaintza) web orriaren bidez. Azken

c) No haber sido sancionado o sancionada por la comisión de falta grave o muy grave salvo que se hubiera obtenido la cancelación de la sanción impuesta.

4. Quienes concurren a las plazas reservadas a personas con discapacidad deberán tener reconocido grado de discapacidad igual o superior al 33%. En todo caso, se considerará que cumplen tal requisito los y las pensionistas de la Seguridad Social que tengan reconocida una pensión de incapacidad permanente total y los y las pensionistas de clases pasivas que tengan reconocida una pensión de jubilación o de retiro por incapacidad permanente para el servicio o inutilidad.

5. Todos los requisitos anteriores deberán poseerse el día en que finalice el plazo de presentación de instancias y mantenerse durante el procedimiento de selección hasta el momento del nombramiento.

#### Tercera. — *Instancias*

1. Forma: Las instancias se ajustarán al modelo oficial y normalizado que se incluye como Anexo I y que será facilitado gratuitamente en cualquiera de los Registros Generales Departamentales de la Diputación Foral de Bizkaia o en la Oficina de Información, sita la planta baja de la Biblioteca Foral ubicada en calle Diputación, 7 de Bilbao, C.P. 48009. El modelo también se encuentra disponible en la página web [www.bizkaia.eus](http://www.bizkaia.eus) (oferta de empleo público).

Para ser admitidas o admitidos y, tomar parte en las pruebas selectivas correspondientes, bastará con que se manifieste en la instancia bajo su responsabilidad, que se reúnen todas las condiciones exigidas, referidas siempre a la fecha de expiración del plazo señalado para su presentación.

A la instancia se acompañará únicamente:

a) Los y las aspirantes que participen por el sistema de promoción interna (ordinario y de personas con discapacidad) no deberán aportar la certificación expedida por el Servicio de Gestión de Personal de la Diputación Foral, en la que se acrediten los datos referidos a los servicios prestados en el funcionamiento de carrera en las correspondientes Escalas, Subescalas y, en su caso, Clase y Especialidad, la cual se comprobará de oficio.

b) El título o documentación acreditativa de estar en condiciones de obtenerlo en la fecha en que finalice el plazo de presentación de instancias, así como aquellos otros exigidos en las Bases Específicas de la convocatoria.

c) Los y las aspirantes que participen por el turno de personas con discapacidad que hayan sido declaradas por la Diputación Foral de Bizkaia no deberán aportar nada, simplemente indicar el turno por el que participa, para lo cual la persona participante autoriza expresamente a la Diputación Foral de Bizkaia a su comprobación en la Sección de Valoración de la Discapacidad.

La presentación del resto de documentación que requiera el proceso selectivo se realizará, exclusivamente, como se indica en la Base Decimotercera.

En el recuadro correspondiente de la instancia se deberá señalar el turno por el que se desea participar: a) Libre; b) Promoción interna; c) Personas con discapacidad o d) Promoción interna para personas con discapacidad. Sólo se podrá participar por uno de los cuatro citados turnos.

Quienes concurren por alguno de los turnos para personas con discapacidad y deberán señalar si solicitan adaptaciones de tiempo y/o medios, indicando el motivo de las mismas.

En el epígrafe 4 de la instancia se expresará si se desea realizar el examen de euskera.

2. Lugar de presentación de instancias: Las instancias podrán presentarse en cualquiera de los Registros Generales Departamentales de la Diputación Foral de Bizkaia; en los lugares determinados por el artículo 16 de la Ley 39/2015, del Procedimiento Administrativo Común de las Administraciones Públicas (en adelante Ley 39/2015); así como mediante medios electrónicos en la dirección [www.bizkaia.eus](http://www.bizkaia.eus) (Oferta de Empleo Público). En este último

aukera baliatuz gero, eskaera-orriek eskaera-orri tradizionalak izango lituzkeen datu berberak izango dituzte, eta fisikoki aurkeztuz gero aurkeztuko liratekeen agiri berberak jasoko dituzte, baina eskaneatuak.

3. Eskaera-orriak aurkezteko epea: Eskaera-orriak hogeita (20) egun baliaduneko epearen barruan aurkeztu beharko dira, deialdiaren laburpena Estatuko Aldizkari Ofizialean argitaratu eta biharamunetik aurrera.

4. Eskaera-orrietako akatsak: Eskaera-orriak azaldutako epearen barruan eta eran ez aurkezteak hautagaia baztertuta gertatzea ekarriko du.

Halere, azaroaren 26ko 30/1992 Legearen 71. artikularekin bat etorritik, eskaera-orrietan akatsik egonez gero, iragarkia jarriko da Bizkaiko Aldizkari Ofizialean, Foru Aldundiaren iragarki-oholean zein [www.bizkaia.eus](http://www.bizkaia.eus) (Lan Publikoaren Eskaintza) web gunean, interesdunari hamar eguneko epean akatsa zuzen dezala eskatzeko. Halaber, ohartaraziko zaio ezen, hala egiten ez badu, eskabidean atzera egindakotzat joko dela, horretarako ebazpena eman ondoren.

#### **Laugarrena. — Hautagaien onarpena**

1. Eskaera-orriak aurkezteko epea amaitu eta gero, Herri Administrazioarako eta Erakunde Harremanetarako foru diputatuak onartu eta baztertu diren hautagaien zerrendak onetsiko ditu, foru agindu baten bidez, eta Bizkaiko Aldizkari Ofizialean, Bizkaiko Foru Aldundiaren iragarki-oholean (Kale Nagusia, 25. Bilbo) eta Foru Aldundiaren [www.bizkaia.eus](http://www.bizkaia.eus) web orrian argitaratuko ditu.

Zerrenda horietan, honako datu hauek adieraziko dira: hautagaien izena eta bi deitura, nortasun agiri nazionalaren zenbakia eta, hala denean, ez onartzeko arrazoia.

2. Onartutako eta baztertutakoen zerrendak onetsiko dituen foru aginduaren aurka, aukerako berraztertze-errekurtsoa jarri ahal izango zaio Herri Administrazioarako eta Erakunde Harremanetarako foru diputatuari, hilabeteko epean, foru agindu hori Bizkaiko Aldizkari Ofizialean argitaratu eta biharamunetik aurrera.

Ariketak egin behar diren egunerako ebatzi gabe badago aurkeztutako errekurtsoa, interesdunek kautelaz egin ahal izango dituzte ariketak. Kautelaz egindako ariketek ez dute baliorik izango errekurtsoa ezetsiz gero.

#### **Bosgarrena. — Epaimahaiaren osaera, eraketa eta jarduna**

##### 1. Osaera:

1.1. Hautagaiak epaitu behar dituzten epaimahaiek kide titularrak eta ordezkokoak izango dituzte, era honetara:

Mahaiko burua:

— Bizkaiko Foru Aldundiko karrerako funtzionario bat.

Epaimahaikideak:

— Bizkaiko Foru Aldundiko karrerako hiru funtzionario.

— Herri Ardularitzaren Euskal Erakundeak izendatutako pertsona bat.

Idazkaria:

— Bizkaiko Foru Aldundiko karrerako funtzionario bat.

Epaimahaia osatzeko orduan, Euskal Funtzio Publikoari buruzko uztailaren 6ko 6/1989 Legearen (aurrerantzean 6/1989 Legea) 31. artikularen 2. zenbakian jasotako espezialitatearen printzipioa bermatuko da, baita Emakumeen eta Gizonen berdintasunerako otsailaren 18ko 4/2005 Legearen (aurrerantzean 4/2005 Legea) 20. artikularen 4. zenbakian ezarritako ordezkariaren orekatuarena ere.

caso las instancias deberán contener los mismos datos que la instancia tradicional y se deberá adjuntar escaneada la misma documentación que se si presentase físicamente.

3. Plazo de presentación de instancias: Deberán presentarse en el plazo de veinte (20) días hábiles a partir del siguiente al de la publicación del extracto de la convocatoria en el «Boletín Oficial del Estado».

4. Defectos de las instancias: La no presentación de la solicitud en tiempo y forma supondrá la exclusión de la persona aspirante.

No obstante, de conformidad con el artículo 68 de la Ley 39/2015, en el supuesto de defectos en las instancias se requerirá a la persona interesada mediante anuncio en el «Boletín Oficial de Bizkaia» y en el Tablón de Anuncios de esta Diputación Foral y en la página web [www.bizkaia.eus](http://www.bizkaia.eus) (oferta de empleo público), para que, en el plazo de diez días, subsane la falta o defecto de que adolezca la instancia con indicación de que, si así no lo hiciera, se le tendrá por desistida de su petición, previa resolución dictada al efecto.

#### **Cuarta. — Admisión de candidaturas**

1. Expirado el plazo de presentación de instancias la Ilma. diputada foral de Administración Pública y Relaciones Institucionales dictará Orden Foral aprobando las listas de admisiones y exclusiones que se publicará en el Boletín Oficial de Bizkaia, en el Tablón de anuncios de la Diputación Foral de Bizkaia sito en calle Gran Vía, 25 de Bilbao, y en la página web [www.bizkaia.eus](http://www.bizkaia.eus).

En estas listas constará el nombre y dos apellidos de las candidatas y los candidatos, el número del Documento Nacional de Identidad y, en su caso, la causa de la no admisión.

2. Contra la Orden Foral que apruebe las listas de admisiones y exclusiones podrá interponerse recurso potestativo de reposición ante la Ilma. diputada foral de Administración Pública y Relaciones Institucionales en el plazo de un mes a contar desde el día siguiente al de su publicación en el Boletín Oficial de Bizkaia.

Si en la fecha de celebración de las pruebas no se hubiera resuelto el recurso interpuesto, las y los interesados podrán realizar las pruebas cautelarmente. Los ejercicios realizados de forma cautelar no tendrán validez alguna caso de que el recurso resulte desestimado.

#### **Quinta. — Composición, constitución y actuación del Tribunal Calificador**

##### 1. Composición:

1.1. Los Tribunales que han de juzgar la selección de las y los aspirantes estarán compuestos por titulares o suplentes de la siguiente forma:

Presidencia:

— Una persona funcionaria de carrera de la Diputación Foral de Bizkaia.

Vocalías:

— Tres personas funcionarias de carrera de la Diputación Foral de Bizkaia.

— Una persona designada por el Instituto Vasco de Administración Pública.

Secretaría:

— Una persona funcionaria de carrera de la Diputación Foral de Bizkaia.

En su composición se garantizarán el principio de especialidad recogido en el artículo 31.2 de la Ley 6/1989, de 6 de julio, de la Función Pública Vasca (en adelante Ley 6/1989) y el de representación equilibrada contenido en el artículo 20.4 de la Ley 4/2005, de 18 de febrero, para la Igualdad de Mujeres y Hombres (en adelante, Ley 4/2005).



1.2. Deialdia argitaratu aurreko bost (5) urteko epearen barruan hautaketa-prozesuetarako hautagaiak prestatzeko zereginetan ibili direnek ezin izango dute epaimahaian parte hartu.

1.3. Herri Administrazioako eta Erakunde Harremanetarako foru diputatuak izendatuko ditu epaimahaia osatuko duten pertsonak, foru agindu bidez, eta kide horien izenen zerrenda Bizkaiko Aldizkari Ofizialean argitaratuko da, onartu eta baztertutako hautagaien buruzko foru aginduarekin batera.

1.4. Herri Arduralaritzaren Euskal Erakundeak pertsona bat izendatuko du epaimahai kalifikatzailean parte hartzeko; horrez gainera, deialdian eskatzen diren hizkuntza-eskakizunak egiaztatzeko azterketetarako epaimahaian parte hartuko duten kideak ere izendatuko ditu.

1.5. Epaimahaiak, edozelan ere, aholkulari espezialistak eduki ahal izango ditu epaimahaikideekin batera lankidetzan aritzeko. Hala ere, lankidetzan hori nor bere espezialitate teknikoetan jardutera mugatuko da.

2. Abstentzia eta errekusazioa: Epaimahaia osatzen duten kideek uko egin beharko diote parte hartzeari, azaroaren 26ko 30/1992 Legearen 28. artikuluan xedatutako inguruabarren bat gertatzen bada. Halaber, halako inguruabarren bat gertatuz gero, hautagaien kide horien errekusazioa eskatu ahal izango diote Herri Administrazioako eta Erakunde Harremanetarako foru diputatuari.

3. Eraketa: Epaimahaia ezin izango da eratu, ezta jardunean aritu ere, gutxienez epaimahaiburua eta idazkaria —edo haien ordezkariak— eta bere kideen erdiak bertaratzen ez badira. Idazkari jardun behar duena ez da horretarako zenbatuko.

#### 4. Jarduna:

4.1. Epaimahaia osatzen duten kide guztiek hitz egiteko eta botoa emateko eskubidea izango dute, idazkari lana betetzen duenak izan ezik; hark hitz egiteko eskubidea izango du, baina ez botoa emateko.

4.2. Epaimahaiak gehiengoz hartuko ditu erabakiak.

4.3. Komunikazio eta gainerako gorabeheretarako, epaimahaiak Foru Jauregian izango du egoitza (Kale Nagusia, 25, 48009-Bilbo).

4.4. Epaimahaiak ahalmena izango du oinarri hauetan eta Epaimahaien Jardunbideari buruzko Eskuliburuan aurrez ikusita ez dauden zalantzak ebazteko, bai eta deialdi hau egoki bideratzeko beharrezko erabakiak hartzeko ere.

4.5. Epaimahaiak nortasuna egiazta dezatela eska diezaike hautagaiei hautaketa-prozesuan zehar, edonoz.

4.6. Epaimahaiak, hautaketa-prozesuan zehar, nor bere espedientearen berri izateko eskubidea bermatuko die hautagaiei.

4.7. Epaimahaiak beharrezko neurriak hartuko ditu konfidentzialtasuna bermatzeko. Azterketak, ahal dela, norenak diren jakin barik zuzenduko dira, ahozko azterketak, jendaurrean irakurri beharrezko idatzizko ariketak edo lan praktikoak direnean izan ezik.

4.8. Epaimahaiaren ebazpenen aurka gora jotzeko errekurtsoa jarri ahal izango zaio Herri Administrazioako eta Erakunde Harremanetarako foru diputatuari, hilabeteko epean, ebazpena iragarki-oholean argitaratu eta biharamunetik aurrera.

4.9. 30/1992 Legearen 59.6 b) artikuluan xedatutakoaren ondoretarako, hautaketa-prozesuaren ondoriozko administrazio egintzak Bizkaiko Foru Aldundiko iragarki-oholean (Kale Nagusia, 25) eta Bizkaiko Foru Aldundiaren web orrian ([www.bizkaia.eus](http://www.bizkaia.eus)) argitaratu behar dira; argitalpen horiek jakinarazpenaren ordezkari dira eta, beraz, ondorio berak izango dituzte.

1.2. No podrán formar parte del Tribunal quienes hubieran realizado tareas de preparación de aspirantes a procesos selectivos en los cinco (5) años anteriores a la publicación de la convocatoria.

1.3. El nombramiento de las personas que formen parte del Tribunal se realizará por Orden Foral de la Ilma. diputada foral de Administración Pública y Relaciones Institucionales y la relación nominal de las mismas se publicará en el «Boletín Oficial de Bizkaia», junto con la Orden Foral de admisiones y exclusiones.

1.4. Sin perjuicio de la designación que realice el Instituto Vasco de Administración Pública para la conformación de los Tribunales calificadoros, dicho Instituto designará, asimismo, a quienes formarán parte de los Tribunales en las pruebas destinadas a la acreditación de los perfiles lingüísticos exigidos en la convocatoria.

1.5. En cualquier caso, el Tribunal podrá asesorarse por especialistas, colaboración que en todo caso se limitará al ejercicio de sus especialidades técnicas.

2. Abstención y recusación: Quienes integren el Tribunal deberán abstenerse de intervenir cuando concurra alguna de las causas previstas en los artículos 23 y 24 de la Ley 40/2015, de 1 de octubre de Régimen Jurídico del Sector Público (en adelante Ley 40/2015). Asimismo, las personas aspirantes podrán instar su recusación, ante la Ilma. diputada foral de Administración Pública y Relaciones Institucionales, cuando concurra alguna de dichas circunstancias.

3. Constitución: El Tribunal no podrá constituirse ni actuar sin la asistencia, como mínimo, de quienes ocupen la Presidencia y Secretaría, o personas que los sustituyan, y de la mitad, al menos, de sus componentes. Del cómputo se exceptúa a quien actúe como Secretaria o Secretario.

#### 4. Actuación:

4.1. Quienes integren el Tribunal tendrán voz y voto, menos quien ocupe la Secretaría que tendrá voz pero no voto.

4.2. Los acuerdos del Tribunal se adoptarán por mayoría de votos.

4.3. A los efectos de comunicaciones y demás incidencias el Tribunal tendrá su sede en el Palacio Foral, Gran Vía, 25, Bilbao 48009.

4.4. El Tribunal queda facultado para resolver las dudas que se planteen en todo lo no previsto en las presentes Bases y en el Manual de Funcionamiento de Tribunales y para tomar los acuerdos necesarios para el buen orden en el desarrollo de esta convocatoria.

4.5. El Tribunal podrá requerir, en cualquier momento del proceso selectivo, la acreditación de la identidad de las personas aspirantes.

4.6. El Tribunal garantizará el derecho de las y los aspirantes al conocimiento de su expediente dentro del proceso selectivo.

4.7. El Tribunal adoptará las oportunas medidas para garantizar la confidencialidad. La corrección deberá realizarse, excepto en pruebas orales, pruebas escritas con lectura pública o prácticas de ejecución, procurando preservar el anonimato de las y los examinados.

4.8. Contra las resoluciones del Tribunal podrá interponerse recurso de alzada ante la Ilma. diputada foral de Administración Pública y Relaciones Institucionales en el plazo de un mes a contar desde el día siguiente al de su publicación en el tablón de anuncios.

4.9. En virtud de lo dispuesto en el artículo 45 de la Ley 39/2015, los actos administrativos que deriven del procedimiento selectivo serán objeto de publicación en el Tablón de Anuncios de la Diputación Foral de Bizkaia, sito en Gran Vía, 25, y en la página web de la Diputación Foral de Bizkaia ([www.bizkaia.eus](http://www.bizkaia.eus)), sustituyendo a la notificación y surtiendo sus mismos efectos.

5. Kalte-ordainak: Epaimahaietan parte-hartzea dela eta izandako egonaldiek eta lankidetzek zerbitzuen ondoriozko kalte-ordainei buruzko Eusko Jaurlaritzaren otsailaren 2ko 16/1993 Dekretuan xedatutako kalte-ordainak jasotzeko eskubidea sortuko dute.

### **Seigarrena. — Hautaketa-prozesua**

1. Deialdiaren oinarri berezietan ezarritakoarekin bat, oposizio sistema erabiliko da hautagaiak hautatzeko, txanda guztietan: askea, desgaitasuna duten pertsonak, barne-igoera arrunta eta desgaitasuna duten pertsonentzako barne-igoerakoa. Hautaketa-prozesuetan, praktika-aldi bat edo trebakuntzako ikastaro bat gainditu beharra ezarri ahal izango da, betiere deialdiaren oinarri berezietan ezarritakoaren arabera.

2. Deialdiaren oinarri berezietan aipatutako ariketek osatuko dute oposizioa, eta araudia —hura ezagutzea eskatuko da— deialdiaren iragarkia Estatuko Aldizkari Ofizialean argitaratzen den egunean indarrean dagoena izango da. Ariketa guzti-guztiak gainditzeko dituztenek bakarrik gaindituko dute oposizioa.

3. Euskara azterketa nahitaezkoa eta baztertzaila izango da derrigorrezko hizkuntza-eskakizuna ezarrita duten plazaetan, eta borondatezkoa eta ez-baztertzaila gainerako plazaetan. Nahitaezko euskara-azterketa baztertzaila gainditzeko edo egiten ez duten hautagaiak derrigorrezko eskakizun hori ezarrita ez duten gainerako lanpostuetarako hautaketa-prozesuan jarraituko dute; ariketa horretan lortutako kalifikazioa, hala denean, merezimendu gisa zenbatuko da.

Bizkaiko Foru Aldundian hizkuntza-eskakizunen bat egiaztauta daukatenek ez dute berriro egiaztatu beharko parte hartzen duten hautaketa-prozesuan, ezta Euskara Tituluen eta Ziurtagiriaren Erregistro Bateratuan egiaztatuta daukatenek ere. Azken kasu horretan, prozesuan parte hartzen duen pertsonak berariazko baimena emango dio Bizkaiko Foru Aldundiari, erregistro horretan egiazta-pena egin dezan.

Halaber, euskaraz egindako ikasketa ofizialak aintzat hartzeko eta euskara-maila hizkuntza-tituluen eta ziurtagiriaren bidez egiaztatuzetik salbuesteko apirilaren 3ko 47/2012 Dekretuaren babespean hizkuntza-eskakizunak egiaztatu nahi dituztenek ikasketen ziurtagiriak aurkeztu beharko dituzte.

### **Zazpigarrena. — Hautaprobentzako hasiera eta garapena**

1. Onartutako eta baztertutako zerrendak onetsiko dituen Herri Administrazioarako eta Erakunde Harremanetarako foru diputatuaren foru aginduan adieraziko da zein egunetan, ordutan eta lekutan izango den oposizioa lehen ariketa.

2. Onartutako eta baztertutako zerrendari buruzko foru agindua argitaratzen denetik lehen ariketa egin arte, bi (2) hilabete epea utzi behar da, gutxienez.

3. Hautagaiak jarduteko hurrenkera Administrazio Publiko-arako Estatuko Idazkaritzak egindako zozketaren arabera zehaztuko da, Estatuko Administrazio Orokorreko langile izateko eta Estatuko Administrazio Orokorreko Funtzionario Zibilen Lanpostuak betetzeko eta funtzionario horien lanbide-sustapenerako Araudi Orokorra onetsi zuen martxoaren 10eko 364/1995 Errege Dekretuaren 17. artikuluan xedatutakoarekin bat etorriz.

4. Deialdian, zozketa horretan ateratako letraz hasten den deiturarik ez badago, hautagaiak jarduteko hurrenkera hurrengo lehen letraz zehaztuko dute.

5. Hautagaiak ariketa bakoitzerako deialdi bakarra egingo zaie eta bertaratzen ez direnak baztertuta geratuko dira, behar bezala frogatu eta epaimahaiak aske aintzat hartu ezean.

6. Ariketa bat amaitzen denetik hurrengo hasi arte hirurogeita hamabi (72) ordu igaro beharko dira, gutxienez, eta epe hori, gehienez, berrogeita bost (45) egun baliodunekoa izango da.

5. Indemnizaciones: Las asistencias y colaboraciones por participación en Tribunales darán derecho a percibir las indemnizaciones previstas en el Decreto del Gobierno Vasco 16/1993, de 2 de febrero, sobre Indemnizaciones por Razón de Servicio.

### **Sexta. — Procedimiento de selección**

1. El procedimiento de selección será el de oposición en sus correspondientes turnos: libre, personas con discapacidad, promoción interna ordinaria y promoción interna para personas con discapacidad, de acuerdo con lo que establezcan las Bases Específicas de la convocatoria. En los procesos selectivos podrá establecerse la superación de un período de prácticas o de un curso de formación de acuerdo con lo que establezcan las Bases Específicas de la convocatoria.

2. La oposición estará constituida por los ejercicios que se indican en las Bases específicas de la convocatoria y la normativa cuyo conocimiento se exigirá será la vigente a la fecha de publicación del anuncio de la convocatoria en el Boletín Oficial del Estado. Únicamente superarán esta fase quienes aprueben todos y cada uno de los ejercicios de que conste.

3. El examen de Euskera tendrá carácter obligatorio y eliminatorio en el caso de las plazas que lleven aparejado un puesto de trabajo con perfil lingüístico preceptivo y voluntario y no eliminatorio en el resto de las plazas. Las y los aspirantes que no superen o no realicen el examen obligatorio y eliminatorio de Euskera continuarán con el procedimiento selectivo en aquellas otras plazas que no lleven aparejados puestos con dicha preceptividad, computándose, en su caso, la calificación obtenida en este ejercicio.

Quienes tengan acreditado algún perfil lingüístico en la Diputación Foral de Bizkaia no tendrán que volver a acreditarlo en el proceso selectivo en el que tomen parte, ni tampoco cuando figuren acreditados en el Registro Unificado de Títulos y Certificaciones de Euskera, para lo cual la persona participante autorizará expresamente a la Diputación Foral de Bizkaia a su comprobación en el citado Registro.

Quienes pretendan acreditar perfiles lingüísticos al amparo de lo dispuesto en el Decreto 47/2012, de 3 de abril, de reconocimiento de los estudios oficiales realizados en euskera y de exención de la acreditación con títulos y certificaciones lingüísticas en euskera, deberán aportar la certificación académica correspondiente.

### **Séptima. — Comienzo y desarrollo de las pruebas selectivas**

1. La fecha, hora y lugar del primer ejercicio de la oposición se indicarán en la Orden Foral de la Ilma. diputada foral de Administración Pública y Relaciones Institucionales por la que se aprueben las listas de admisiones y exclusiones.

2. Desde la publicación de la Orden Foral de admisiones y exclusiones hasta la celebración del primer ejercicio deberá transcurrir un plazo mínimo de dos (2) meses.

3. El orden de actuación, en su caso, de las y los aspirantes vendrá determinado conforme al sorteo que se lleve a cabo por la Secretaría de Estado para la Administración Pública, de conformidad con lo establecido en el artículo 17 del Real Decreto 364/1995, de 10 de marzo, por el que se aprueba el Reglamento General de Ingreso del Personal al Servicio de la Administración General del Estado y de Provisión de Puestos de Trabajo y de Promoción Profesional de los Funcionarios Civiles de la Administración General del Estado.

4. Si no existieran aspirantes cuyo primer apellido comience por la letra resultada en el sorteo, el orden de actuación vendrá indicado por las inmediatas siguientes.

5. Las personas aspirantes serán convocadas para cada ejercicio en llamamiento único, siendo excluidas del proceso selectivo quienes no comparezcan, salvo en los casos debidamente justificados y libremente apreciados por el Tribunal.

6. Desde la total conclusión de una prueba y el comienzo de la siguiente deberá transcurrir un plazo mínimo de setenta y dos (72) horas, sin que en ningún caso pueda exceder de un máximo de cuarenta y cinco (45) días hábiles.

7. Behin hautaprobak hasita, ez da nahitaezkoa izango hurrengo iragarkiak Bizkaiko Aldizkari Ofizialean argitaratzea. Epaimahaiak iragarki horiek Foru Aldundiaren iragarki-oholean eta Aldundiaren web orrian ([www.bizkaia.eus](http://www.bizkaia.eus)) argitaratuko ditu, probak hasi baino hamabi (12) ordu lehenago gutxienez, baldin eta ariketa bera bada, edo hogeita lau (24) ordu lehenago, beste ariketa bat bada.

8. Epaimahai kalifikatzaileek ariketak egiteko denbora eta baliabideak egokitu dituzte desgaitasuna duten hautagaien zentzuzko gainerako parte-hartzaileen aukera berdinak izan ditzaten, betiere egoitzapenaren bidez ariketen edukiri garrantzia kentzen ez bazaio edota ariketetan eska daitekeen gaitasun-maila jaisten ez bada.

9. Oposizio aldiko ariketa bakoitzaren zuzenketa bukatzen denean, epaimahaiak ariketa gainditu duten hautagaien zerrendak jarriko ditu jendaurrean, Foru Aldundiaren iragarki-oholean eta Bizkaiko Foru Aldundiaren web gunean ([www.bizkaia.eus](http://www.bizkaia.eus)), hautagaietarako bakoitzaren kalifikazioak eta guzti. Zerrenda horiek deialdiaren oinarri berezietan zehaztutako txandetako bakoitzean berezita osatuko dira.

a) Barne-igoera arrunteko txandako ariketak gainditu dituztenen zerrenda.

b) Desgaitasuna duten pertsonentzako barne-igoerako txandako ariketak gainditu dituztenen zerrenda.

c) Txanda askeko ariketak gainditu dituzten gainerako hautagaien zerrenda bateratua.

d) Desgaitasuna dutenen txandako ariketak gainditu dituztenen zerrenda.

Zerrenda horiek, euskara-azterketa egin ondoren, berezita argitaratuko dira, plazak ezarrita duen hizkuntza-eskakizunaren arabera eta plazari ezarritako eskakizuna nahitaezkoa den edo ez kontuan hartuta.

10. Azken ariketa gainditu duten hautagaien zerrenda argitaratzen denean amaituko da oposizioa.

#### **Zortzigarrena.— Nola tratatuko diren jokabide iruzurgilea eta lehia desleiala**

Epaimahaiak hautaketa-prozesutik kanpo utzi ahal izango du iruzurrez jokatzeko duen edozein hautagai, jokabide horrek edozein proba normal garatzea eragozten badu edo, berdintasun, merezimendu eta gaitasun printzipioen arabera, lehia desleiala sortzen badu. Epaimahaiak berehala emango dio jarduketan berri Funtzio Publikoaren Zuzendaritza Nagusiari, eta gertatutako jasoko du dagokion bilera-aktan. Halaber, hautaketa-prozesuko edozein proba egiten den bitartean, ezin izango da eduki edo erabili lehenago aipatutako printzipioak ekiditeko erabili ahal den gailu edo baliabide teknologikorik, eta kasu bakoitzean argitaratzen den jarraibide-orria izango da atal honetan ezarritakoa zehazteko eta garatzeko epaimahaiak erabiliko duen tresna.

Hautagai batek agindu horiek ez betetzeak berehala probatik eta hautaketa-prozesutik kanporatua izango da, eta, beraz, ez da sartuko prozesu horretatik sortzen den lan-poltsan.

#### **Bederatzigarrena.— Hautaketa-prozesuko kalifikazioa**

1. Oposizioa: Deialdiaren oinarri berezietan adierazi den eran kalifikatuko dira oposizioko ariketak.

2. Azken kalifikazioa:

2.1. Hautapoben azken kalifikazioa oposizioan eta —hala denean— praktika-aldian edo trebakuntzako hautaketa-ikastaroan lortutako puntuazioen batura izango da.

7. Una vez comenzadas las pruebas selectivas no será obligatoria la publicación de los sucesivos anuncios en el Boletín Oficial de Bizkaia. Estos anuncios se harán públicos por el Tribunal en el Tablón de Anuncios del Palacio Foral y en la página web de la Diputación Foral de Bizkaia ([www.bizkaia.eus](http://www.bizkaia.eus)), con doce (12) horas, al menos, de antelación al comienzo de las mismas, si se trata del mismo ejercicio, o de veinticuatro (24) horas si se trata de uno nuevo.

8. Los Tribunales calificadoros adaptarán el tiempo y/o medios de realización de los ejercicios por las personas con discapacidad a fin de garantizar la igualdad de oportunidades con el resto de participantes, siempre que con ello no se desvirtúe el contenido de la prueba ni se reduzca o menoscabe el nivel de aptitud exigible en la misma.

9. Al finalizar la corrección de cada uno de los ejercicios de la oposición, el Tribunal hará públicas en el Tablón de Anuncios de la Diputación Foral, y en la página web de la Diputación Foral de Bizkaia ([www.bizkaia.eus](http://www.bizkaia.eus)): las listas de personas aprobadas con las calificaciones correspondientes. Dichas listas se confeccionarán separadamente por cada uno de los turnos señalados en las Bases Específicas de la convocatoria.

a) Lista de personas aprobadas del turno de promoción interna ordinaria.

b) Lista de personas aprobadas del turno de promoción interna de personas con discapacidad.

c) Lista unitaria de personas aprobadas del turno libre, resto de las y los aspirantes.

d) Lista unitaria de personas aprobadas del turno con discapacidad.

Las anteriores listas, a partir de la realización del examen de euskera, se formarán separadamente según el perfil lingüístico que las plazas lleven aparejado y el carácter de preceptivo o no atribuido al mismo.

10. La oposición concluye con la publicación de las relaciones de aspirantes que hayan superado la última prueba.

#### **Octava.— Tratamiento a la conducta fraudulenta y a la competencia desleal**

El Tribunal tendrá la facultad de apartar del procedimiento selectivo a toda persona que lleve a cabo cualquier tipo de actuación fraudulenta que impida el normal desarrollo de cualquiera de las pruebas o que genere competencia desleal de acuerdo con los principios de igualdad, mérito y capacidad. La Presidencia de dicho Tribunal comunicará inmediatamente tales actuaciones a la Dirección General de Función Pública dejando al mismo tiempo constancia de mismas en la correspondiente acta de la sesión. Asimismo, no se permitirá durante el desarrollo de cualquier tipo de prueba de las que consta el proceso selectivo, la tenencia o utilización de dispositivos o medios tecnológicos, susceptibles de ser utilizados para evitar los principios anteriormente mencionados, siendo la Hoja de Instrucciones —que, en cada caso se publicará al respecto— el instrumento de determinación del modo de concreción y desarrollo por el Tribunal de lo dispuesto en este apartado.

El incumplimiento de tales preceptos por cualquier persona aspirante será objeto de expulsión inmediata, tanto de la prueba como del proceso selectivo, no integrando consecuentemente la bolsa de trabajo resultante del mismo.

#### **Novena.— Calificación del proceso selectivo**

1. Oposición: Los ejercicios de la oposición se calificarán conforme a lo que se dispone en las Bases Específicas de la convocatoria.

2. Calificación final:

2.1. La calificación final de las pruebas vendrá determinada por la suma de las puntuaciones obtenidas en la oposición y, en su caso, en el período de prácticas o curso selectivo de formación.

2.2. Euskal Funtzio Publikoari buruzko 6/89 Legearen 27.2. artikuluan — Emakumeen eta Gizonen Berdintasunerako 4/2005 Legeak emandako idazketan — xedatutakoarekin bat etorritik, gaitz-berdintasuna gertatuz gero, lehentasuna emakumezkoen emango zaie, emakumezkoen ordezkariak %40tik beherakoa den administrazioko kidego, eskala eta kategorietan. Hori hala izango da baldin eta beste hautagaiarengan hautematen ez bada sexu-bereizkeriarik eragin gabe aipaturiko neurri hori ez aplikatzea justifikatzen duen arrazoirik, hala nola lana lortzeko zailtasunak dituen kolektibo bateko kidea izatea.

2.3. Horrez gainera eta aurreko zenbakian xedatutakoaren kalterik gabe, hainbanaketarik badago, hurrenkeren erabakia ematekoan hauek izango dute lehentasuna: lehenik, oposizio fasean punturik gehien lortu duenak; bigarrenik, Bizkaiko Foru Aldundiaren zerbitzuan denborarik luzeena egina duenak; hirugarrenik, Euskal Administrazio Publikoaren zerbitzuan denborarik luzeena egina duenak; laugarrenik, beste administrazio publiko batzuen zerbitzuan denborarik luzeena egina duenak, eta, azkenik, zaharrenak.

**Hamargarrena.— Hautatutako pertsonen zerrenda eta pertsona horiek karrerako funtzionario izendatzeko proposamena**

1. Oposizioak azken ariketa amaitu ondoren, epaimahaiak hautatutako zerrendak argitaratuko ditu. Zerrendak puntuazio-hurrenkeraren arabera egingo dira, eta, bertan, oposizioa ariketa bakoitzaren kalifikazioa nahiz guztira lortutako puntuen batura jasoko dira. Horrez gainera, hautatutako pertsonak karrerako funtzionario izendatzeko proposamena aurkeztuko du epaimahaiak.

2. Lehentasunezkoa izango da derrigorrezko hizkuntza-eskakizuna ezarrita duten plaza betetzea, eta, hautagaiak hautatzeko orduan, hizkuntza-eskakizun altuena egiaztatu dutenek izango dute lehentasuna. Hori kontuan hartuta, epaimahaiak hautatutako zerrendak egiteko, lehenik, derrigorrezko hizkuntza-eskakizuna dutenen zerrendak erabiliko ditu, hizkuntza-eskakizun altuenetik txikinera; ondoren, berdin jardungo du derrigorrezkoa ez den hizkuntza-eskakizuna dutenen zerrendekin. Derrigorrezko hizkuntza-eskakizuna oinarri hauetan ezarritako eran egiaztatu ez duten hautagaiak ezin izango dituzte inola ere bete derrigorrezko hizkuntza-eskakizuna ezarrita duten plaza.

3. Era berean, EPOE Legearen 61. artikularen 8. zenbakian xedatutakoaren ondorioetarako, epaimahaiak karrerako funtzionarioak izendatzeko proposamen osagarri bat egingo du, honako kasu hauetan erabiltzeko: hautagaien batek agiriak aurkezten ez dituen edo faltsutzen dituen, edo bere plazaz jabetzen ez denean, jabetzeari uko egiten dionean edo eskatutako baldintzak eta eskakizunak egiaztatzen ez dituen.

4. Hautaketa-prozesu honetako ariketak gainditu dituzten hautagaien zerrendek bitarteko funtzionarioak izendatzeko balio izango dute, bai indarreko arautegian ezarritako kasuetarako bai etorkizunean kategoriatan hauetan egin daitezkeen kontratazioetarako.

**Hamaikagarrena.— Praktiketako funtzionarioen izendapena**

1. Bizkaiko Lurralde Historikoko Foru Erakundearen Hautapen, Antolaketa, Araubide eta Jardunbideari buruzko 3/1987 Foru Arauarekin bat, Foru Aldundiak epaimahaiak proposatzen dituen hautagaiak izendatzeko ditu praktiketako funtzionario, gehienez, deialdian iragartzen diren eta aurrekontu-dotazioa duten plaza guztiak bete arte.

2. Aurreko lehen aldian aipatutako izendapen-data interesdun jakinaraziko zaie eta iragarki oholean, Bizkaiko Aldizkari Ofizialean eta Bizkaiko Foru Aldundiaren web gunean ([www.bizkaia.eus](http://www.bizkaia.eus)) argitaratuko da.

3. Plazaz jabetzea: Praktiketako funtzionario lege lanpostuaz jabetzeko eguna Administrazioak zehaztuko du.

2.2. De conformidad con lo dispuesto en el artículo 27.2 de la Ley 6/1989 en su redacción dada por la Ley 4/2005 de Igualdad de Mujeres y Hombres, en caso de existir igualdad de capacitación se dará prioridad a las mujeres en aquellos cuerpos, escalas y categorías de la Administración en las que la representación de aquéllas sea inferior al 40%, salvo que concurran en el otro candidato motivos que no siendo discriminatorios por razón de sexo justifiquen la no aplicación de la medida, como la pertenencia a otros colectivos con dificultad para el acceso al empleo.

2.3. Sin perjuicio de lo dispuesto en el párrafo anterior, si además se dieran empates, el orden se establecerá atendiendo, en primer lugar, a favor de la o el aspirante que hubiera obtenido mayor puntuación en la fase de oposición y en segundo, de la persona que hubiera prestado más tiempo de servicios en la Diputación Foral de Bizkaia; en tercero, de la que hubiera prestado más tiempo de servicio en la Administración Pública Vasca; en cuarto, de la que hubiera prestado más tiempo de servicios en otras Administraciones Públicas y, en último, de la que tenga más edad.

**Décima.— Relación de seleccionados y seleccionadas y propuesta de nombramiento de funcionarios y funcionarias de carrera**

1. Finalizado el último ejercicio de la oposición, el Tribunal hará públicas las relaciones de las personas seleccionadas, por orden de puntuación, en las que constarán las calificaciones de cada uno de los ejercicios de la oposición así como la suma total de los puntos obtenidos y elevará propuesta de nombramiento de funcionarios/as de carrera.

2. La cobertura de las plazas que llevan aparejado perfil lingüístico preceptivo gozará de absoluta prioridad, teniendo preferencia en la selección de aspirantes la acreditación de los de nivel superior. A tales efectos, el Tribunal confeccionará las relaciones de personas seleccionadas comenzando por la lista de mayor perfil preceptivo hasta la de menor, continuando la selección por la lista de mayor perfil no preceptivo y finalizando por la de menor. En ningún caso las plazas que tienen aparejado perfil lingüístico preceptivo podrán ser provistas por aspirantes que no hubieran acreditado su cumplimiento en la forma prevista en estas Bases.

3. Asimismo, el Tribunal, a los efectos de lo dispuesto en el artículo 61.8, del EBEP para los supuestos de falta de presentación de documentos, falsedad, falta de toma de posesión, renuncia o falta de acreditación de los requisitos y condiciones exigidas, realizará una propuesta de nombramiento complementaria de funcionarias o funcionarios de carrera.

4. Las listas de aprobados y aprobadas resultantes del presente proceso selectivo serán válidas para el nombramiento como funcionaria o funcionario interino cuando se den los supuestos que la normativa vigente prevé así como para el resto de contrataciones a que de estas categorías hubiera lugar.

**Undécima.— Nombramiento de funcionariado en prácticas**

1. De conformidad con la Norma Foral 3/1987, sobre Elección, Organización, Régimen y Funcionamiento de las Instituciones Forales del Territorio Histórico de Bizkaia, la Diputación Foral procederá al nombramiento como funcionariado en prácticas a favor de las y los aspirantes propuestos por el Tribunal, hasta el límite de las plazas anunciadas y que se hallen dotadas presupuestariamente.

2. La fecha de los nombramientos a que hace referencia el párrafo anterior, se notificarán a los y las interesadas y se publicarán en el Tablón de Anuncios «Boletín Oficial de Bizkaia» y en la página web de la Diputación Foral de Bizkaia ([www.bizkaia.eus](http://www.bizkaia.eus))

3. Toma de posesión: La toma de posesión como funcionariado en prácticas se realizará el día o días que fije la Administración.



**Hamabigarrena.—Praktika-aldia edo/eta trebakuntzako ikastaroa**

1. Praktika-aldia dagoenean, praktiketako funtzionario izendatutakoek behar bezala iragarriko den aldi horretan hasi beharko dute. Pertsona horiek bidezko arrazoirik gabe praktika-aldian has- ten ez badira, praktiketako funtzionarioaren izendapenari uko egi- ten diotela joko da.

2. Euskal Funtzio Publikoari buruzko 6/1989 Legearen 28. artikuluan xedatutakoarekin bat etorrira, lanpostu batean praktika- aldian egiten dutenek titulazio taldeari dagozkion oinarrizko ordain- sariak eta talde horri esleitutako lanpostu mailako osagarriaren gutxie- neko mailari dagokiona jasoko dituzte.

3. Praktiketako funtzionario guztiek batzorde ebaluatzaileak izendatutako tutore bat izango dute, eta haren eginkizuna prak- tikitako funtzionarioaren jardueren jarraipena eta txostena egitea izango da. Tutore horrek txostena egingo du, deialdiko oinarri espe- zifikoetan xedatutakoaren arabera. Ebaluazio-prozesua praktika- aldi guztian zehar egingo da. Ebaluazio-batzordeak txostena eba- luatuko du eta, hala badagokio, praktika-aldia gairiditu duten pertsonak karrerako funtzionario izendatzeko proposamena egingo dio epaimahaiari, beronek Herri Administrazioarako eta Erakunde Harremanetarako foru diputatuari igor diezaien, beronek Foru Aldun- diari bidaltzeko.

4. Ebaluazio-batzordea epaimahaiaren menpe dago; haren organo aholku-emailea da, eta Herri Administrazioarako eta Erakunde Harremanetarako foru diputatuak foru aginduz izendatutako kideek osatuko dute. Batzorde hori osatzen duten kideek, epaimahaiko kideen abstentzio- eta errekusazio-araubide bera izango dute agin- duzko, eta onartu eta baztertutakoen zerrendarekin batera argita- ratuko da kideen izen-deituren zerrenda.

5. Trebakuntzako ikastaroak edo/eta praktika-aldiak ezin izango du irauan 18 hilabetetik gora. Deialdian ezarritako kalifika- zio-prozesuarekin bat etorriz, ez gairiditzaiek berez ekarriko du hau- tagaia hautaketa-prozesutik kanpo uztea, bai eta karrerako fun- tzionario izendatzeko lortutako eskubide guztiak galtzea ere.

**Hamahirugarrena.—Agirien aurkezpena**

1. Eskatzen diren agiriak:

1.1. Proposatzen diren hautagaiek aurkeztu beharko dituzte deialdi honetan eskatzen diren gaitasun-baldintzak eta betekizu- nak egiaztatzen dituzten agiriak, ondorengoak alegia:

a) Osasun-ziurtagiria, Bizkaiko Foru Aldundiko Lan Osasu- neko Unitateak egina, egiaztatzeko hautagaiak ez duela oinarri hauen eta deialdi bakoitzaren oinarri berezien arabera dagozkion bete- beharrak betetzea eragozten dion gaixotasun kutsakorrik, akats fisi- korik edo buruko akatsik. Desgaitasuna duten hautagaiek, gainera, Bizkaiko Foru Aldundiko Ebaluazio eta Orientazio Zerbitzuko Des- gaitasuna Ebaluatzeko Atalak emandako beste ziurtagiri bat aur- keztu beharko dute, dena delako plazari dagozkion eginkizunak bete- tzeko gai direla egiaztatzeko.

b) Hautagaiak diziplinazko espediente baten bitartez inolako administrazio publikoren zerbitzutik bereziak izan ez direlako adie- razpena; bai eta administrazio publikoen zerbitzupeko langileen bate- raezintasunei buruzko abenduaren 26ko 53/1984 Legean ezarri- tako bateraezintasuneko kasuetako batean ere ez dagoelakoa ere, eta, hala denean, bateragarritasun-eskabidea.

c) Deialdiaren oinarri berezietan eskatutako tituluen eta gai- nerako betekizunen fotokopia, behar bezala egiaztatua.

**Duodécima.—Período de prácticas y/o curso de formación**

1. Cuando este exista las y los nombrados deberán incor- porarse al período de prácticas que se anunciará oportunamente. Se entenderá que renuncian al nombramiento como funcionari- do en prácticas quienes, sin causa justificada, no se incorporasen al mismo.

2. De conformidad con lo dispuesto en el artículo 28 de la Ley de la Función Pública Vasca. Cuando se desarrolle el pe- ríodo de prácticas en un puesto de trabajo percibirán, en cualquier caso, las retribuciones básicas del Grupo de titulación y el equi- valente al nivel mínimo de complemento de destino asignado al mismo.

3. Todos los funcionarios y funcionarias en prácticas tendrán una o un tutor designado por la Comisión evaluadora al que corres- ponde el seguimiento e informe de las actividades del funcionario o funcionaria en prácticas. Dicho tutor o tutora emitirá un informe de conformidad con lo dispuesto en las Bases Específicas de la convocatoria. El procedimiento de evaluación tendrá carácter de continuidad a lo largo del período de prácticas. El informe será eva- luado por la Comisión evaluadora quien propondrá al Tribunal para su envío, en su caso, a la Ilma. diputada foral de Administración Pública y Relaciones Institucionales para su elevación a la Dipu- tación Foral el nombramiento como funcionario o funcionaria de carrera de las personas que hayan superado dicho período de prácticas.

4. La Comisión evaluadora es un órgano asesor del Tribunal dependiente del mismo y estará compuesta por las personas que designe por Orden Foral de la Ilma. diputada foral de Adminis- tración Pública y Relaciones Institucionales. Las personas inte- grantes de dicha comisión estarán sujetas al mismo régimen de abstención y recusación que las del tribunal, y su composición nominativa se publicará junto con la lista de admisiones y exclu- siones.

5. La duración del curso de formación y/o período de prác- ticas no podrá exceder de 18 meses. La no superación, de acuerdo con el procedimiento de calificación previsto en la convocatoria, determinará la automática exclusión de la persona aspirante del proceso de selección y la pérdida de cuantos derechos pudie- ran asistirle para su nombramiento como funcionario/a de carrera.

**Decimotercera.—Presentación de documentos**

1. Documentos exigidos:

1.1. Las y los aspirantes propuestas y propuestos aportarán los documentos acreditativos de las condiciones de capacidad y requisitos exigidos en esta convocatoria y, concretamente, los siguientes:

a) Certificación expedida por la Unidad de Salud Laboral de la Diputación Foral de Bizkaia en la que se acredite no padecer enfermedad contagiosa ni defecto físico ni psíquico que imposibi- lite el desempeño de las correspondientes funciones de conformidad con estas Bases y las específicas de cada convocatoria. Los y las aspirantes que tengan la condición de persona con discapacidad deberán presentar, además, certificación de aptitud para el desem- peño de las funciones de la plaza correspondiente expedida por la Sección de Valoración de la Discapacidad del Servicio de Valo- ración y Orientación de la Diputación Foral de Bizkaia.

b) Declaración de no haber sido separado o separada mediante expediente disciplinario del servicio de cualquiera de las Administraciones Públicas, ni de hallarse incurso o incurso en alguna de las causas de incapacidad e incompatibilidad previstas en la Ley 53/1984, de 26 de diciembre, de incompatibilidades del personal al servicio de las Administraciones Públicas, o, en su caso, solici- tud de compatibilidad.

c) Fotocopia debidamente compulsada de los títulos o los dere- chos abonados para obtenerlo y demás requisitos exigidos en las bases específicas de la convocatoria.

1.2. Hautagaien bat aurreko paragrafoan zehaztutako agiriak aurkeztu ezin baditu eta ezintasun hori behar bezala justifikatzen bada, zuzenbidean onetsitako edozein froga erabiliz egiaztatu ahal izango du deialdian eskatutako baldintzak betetzen dituela.

2. Aurkezteko tokia: Aurreko agiriok Bizkaiko Foru Aldundiko Langileak Kudeatzeko Zerbitzuan aurkeztuko dira (Kale Nagusia, 25, Bilbo, 48009).

3. Aurkezteko epea: Agiriak aurkezteko, egutegiko hoge (20) egun balioduneko epea egongo da, hautagaien zerrendak jendaurrean jartzen direnetik aurrera.

4. Salbuespenak: Funtzionario publikoek ez dituzte aurkeztu beharko aurreko izendapenean egiaztatu behar izan zituzten baldintza eta betekizunei buruzko agiriak. Atxikita dauden organismoaren ziurtagiria besterik ez dute aurkeztuko, funtzionario izaera eta haien espedientearen agertzen diren gainerako inguruabarrak egiaztatzeke.

5. Agiriak ez aurkeztea: Aparteko arrazoiek eragindako kasuak alde batera utzita, aipatutako epearen barruan agiriak aurkezten ez dituztenak edo aurkeztu dituzten agiriaren arabera bigarren oinarrian adierazitako baldintzaren bat betetzen ez dutenak ezin izango dira izendatuak izan, eta haien jarduketak guztiak balio gabetuta geratuko dira. Horrez gainera, eskaera-orrian egindako faltukeria dela-eta erantzukizuna eskatu ahal izango da. Hala gertatzen bada, hamargarren oinarriaren 3. zerbakiaren aipatutako izendapen osagarriko proposamena egingo da, hain zuzen, hurrenkeraren arabera, deialdiko plaza kopuruan balio gabetze horren ondorioz sar daitezkeen hautagaien aldeko izendapenerako proposamena egingo da.

#### **Hamalagarrena. — Karrerako funtzionarioen izendapena**

1. Organo eskuduna: Bizkaiko Lurralde Historikoko Foru Erakundearen Hautapen, Antolaketa, Araubide eta Jardunbideari buruzko 3/1987 Foru Arauaren 17. artikulua 1. zerbakiaren 33. azpi-zerbakiarekin bat etorritik, Foru Aldundiak epaimahaiak proposatutako hautagaiak izendatuko ditu karrerako funtzionario.

2. Izendapenak jakinaraztea eta argitaratzea: Izendapenak interesduneei jakinaraziko zaizkie, eta iragarki-oholean, Bizkaiko Aldizkari Ofizialean eta Bizkaiko Foru Aldundiaren web orrian ([www.bizkaia.eus](http://www.bizkaia.eus)) argitaratuko dira.

#### **Hamabosgarrena. — Plazaz jabetzea**

1. Betekizunak: Plazaz jabetzeko ekintzan bertan beteko da EPOE 7/2007 Legearen 62. artikulua 1. zerbakiaren c) letran eskatutako betekizuna.

2. Epea: Plazaz jabetzeko epea hilabetekoa (1) izango da, izendapena jakinarazi eta biharamunetik aurrera.

3. Epea luzatzea: Herri Administrazioarako eta Erakunde Harremanetarako foru diputatuak lanpostuaz jabetzeko epea luzatu ahal izango du, interesdunak hala eskatuta, baina inoiz ere adierazitako epearen erdia baino gehiago.

4. Lanpostuaz ez jabetzea: Pertsonaren batek oinarri honetako 2. zerbakiaren adierazitako epearen barruan edo —hala denean— emandako luzapenaren barruan plazaz jabetzen ez bada justifikatutako arrazoirik eman gabe, lanpostuari uko egin diola ulertuko da. Hala gertatzen bada, hamargarren oinarriaren 3. zerbakiaren aipatutako izendapen osagarriko proposamena egingo da —hurrenkeraren arabera—, deialdiko plaza kopuruan balio gabetze horren ondorioz sar daitezkeen hautagaiak izendatzeko.

#### **Hamaseigarrena. — Destinoen aukeraketa**

1. Hautagaien hautaketa-prozesuaren behin betiko sailkapenean duten hurrenkeraren arabera aukeratuko dute destinoa. Halere, lehentasuna izango dute barne-igoerako txandetatik datozen hautagaiak.

1.2. Ante la imposibilidad, debidamente justificada, de presentar los documentos expresados en el párrafo anterior, podrá el o la aspirante acreditar que reúne las condiciones exigidas en la convocatoria mediante cualquier medio de prueba admisible en derecho.

2. Lugar de presentación: Los anteriores documentos se presentarán en el Servicio de Gestión de Personal de la Diputación Foral de Bizkaia, sito en la calle Gran Vía 25, Bilbao 48009.

3. Plazo de presentación: El plazo de presentación de documentos es el de veinte días (20) hábiles desde que se hagan públicas las relaciones de las y los seleccionadas/os.

4. Excepciones: Quienes tuvieren la condición de funcionarios o funcionarias públicas estarán exentos de justificar documentalmente las condiciones y requisitos ya acreditados para obtener su anterior nombramiento, debiendo presentar únicamente certificación del Organismo de quien dependan, en la que se acredite su condición y demás circunstancias que consten en su expediente personal.

5. Falta de presentación de documentos: Quienes dentro del plazo indicado, y salvo los casos de fuerza mayor, no presentasen la documentación, o del examen de la misma se dedujera que carecen de alguno de los requisitos señalados en la Base Segunda, no podrán ser nombrados/as quedando anuladas todas sus actuaciones, sin perjuicio de la responsabilidad en que pudieran haber incurrido por falsedad en su instancia. En este caso, entrará en juego la propuesta de nombramiento complementaria a que se refiere el apartado 3 de la Base Décima, según orden de puntuación, a favor de quienes, como consecuencia de la referida anulación, tuvieran cabida en el número de plazas convocadas.

#### **Decimocuarta. — Nombramiento de funcionarios o funcionarias de Carrera**

1. Órgano competente: De conformidad con el apartado 33 del artículo 17.1 de la Norma Foral 3/87, sobre Elección, Organización, Régimen y Funcionamiento de las Instituciones Forales del Territorio Histórico de Bizkaia, la Diputación Foral procederá al nombramiento en el funcionariado de carrera a favor de los y las aspirantes propuestos por el Tribunal.

2. Notificación y publicación: Los nombramientos se notificarán a los y las interesadas y se publicarán en el tablón de anuncios y en el «Boletín Oficial de Bizkaia», y en la página web de la Diputación Foral de Bizkaia ([www.bizkaia.eus](http://www.bizkaia.eus)).

#### **Decimoquinta. — Toma de posesión**

1. Requisitos: El cumplimiento del requisito exigido por el artículo 62.1.c) del EBEP se efectuará en el mismo acto de toma de posesión.

2. Plazo: El plazo para la toma de posesión será de un (1) mes a contar desde el día siguiente al de la notificación del nombramiento.

3. Ampliación del plazo: El diputado o diputada foral de Administración Pública y Relaciones Institucionales podrá conceder, a petición del interesado, o interesada prórroga del plazo posesorio por un período no superior a la mitad del señalado.

4. Falta de toma de posesión: Se entenderá que renuncia al cargo quién, sin causas justificadas, no tomara posesión dentro del plazo señalado en el punto 2 de esta Base o, en su caso, del de la prórroga concedida. También entrará en juego en este caso la propuesta de nombramiento complementaria a la que se refiere la Base Décima apartado 3, según orden de puntuación, a favor de quienes, como consecuencia de la renuncia al cargo, tuviera cabida en el número de plazas convocadas.

#### **Decimosexta. — Elección de destinos**

1. La elección de destinos se efectuará según el orden en el que las personas seleccionadas se encuentren en la clasificación definitiva del proceso selectivo. No obstante, gozarán de preferencia personas seleccionadas provenientes de los turnos de promoción interna.

2. Horretarako, prozesua amaitutakoan, hautaprobetako ariketa guztiak gainditu dituzten hautagai guztiak zerrenda bakarrean argitaratuko dira, bakoitzak lortu duen puntuazio osoaren hurrenkeraren arabera antolatuta, zein txandatan parte hartu duten kontuan hartu gabe, barne igoerako txanden bidez parte hartu dutenak izan ezik, horiek euren zerrenda propioa osatuko dute eta.

3. Zerrenda hori egoki antolatzeko, derrigorrezko euskara-arietak gainditu dituztenei emandako «gai» kalifikazioaren ordez, deialdiaren oinarri berezietan hizkuntza-eskakizun bakoitza egiaz-tatzeagatik ezarritako puntuazioa jasoko da zerrendan.

4. Destinoak aukeratzeko orduan ez da kontuan hartuko hau-tagaiak zer hizkuntza-eskakizunen bidez aukeratuak izan diren, betiere derrigorrezko hizkuntza-eskakizuna ezarrita duten plazak beterik geratzen badira. Izan ere, lehenasunezkoa izango da derri-gorrezko hizkuntza-eskakizuna ezarrita duten lanpostuak betetzea.

5. Esandakoa gorabehera, desgaitasunen bat duten per-sonentzako txandaren bidez onartuak izan diren pertsonak des-tinoa aukeratzeko lehenasun-hurrenkera aldatzeko eskaria egin diezaiokete Bizkaiko Foru Aldundiari, mendekotasun pertsonala, mugitzeko zailtasunak edo antzeko beste arrazoi batzuk emanda; arrazoi horiek, betiere, behar bezala egiaztatu beharko dira. Lan-postuak adjudikatzeko organo eskudunak aldaketa hori egitea era-bakiko du, behar bezala justifikatzen denean, eta organo horrek des-gaitasunen bat duen pertsonak lanpostu bat lor dezan ahalbidetzeko beharrezko lehenasun-hurrenkera ahalik eta gutxien aldatu baino ez du egingo.

#### **Hamazazpigarrena. — Lan-poltsa**

Hautaketa-prozesu honetan lortutako emaitzen ondorioz, lan-poltsa bat sortuko da, eta, hura kudeatzeko, 2015eko urriaren 16ko 2299/2015 Foru Aginduaren bidez onartutako irizpideak erabiliko dira, zeinak Bizkaiko Foru Aldundiaren [www.bizkaia.eus](http://www.bizkaia.eus) web orrian (Lan Publikoaren Eskaintza) argitaratuko baitira. Bizkaiko Foru Aldundiak Euskal Autonomia Erkidegoko beste administrazio edo erakunde publiko batzuen esku utzi izango du lan-poltsa hori, arestian adierazitako foru aginduan ezarritako irizpideen arabera.

#### **Hamazortzigarrena. — Kexak eta iradokizunak**

Hautagaiek kexak eta iradokizunak aurkez ditzakete, edonoz, [www.bizkaia.eus](http://www.bizkaia.eus) (Lan Publikoaren Eskaintza) web orriko «Kexak eta iradokizunak» estekaren bidez; edo, idatziz, Bizkaiko Foru Aldun-diko sailek Bilbon dituzten erregistro orokorretako edozeinetan edo 30/1992 Legearen 38.artikuluaren 4. zenbakian ezarrita dauden tokietan.

ISO 9001:2008 egiaztatzea dela bide. aurkeztutako kexa eta iradokizunak Langileen Aukeraketarako eta Trebakuntzarako Zer-bitzuan dagoen kexa eta iradokizunen erregistroan sartuko dira, eta dagokien tratamendua emango zaie.

#### **AZKEN ARAUAK**

1. Oinarri hauetan xedatuta ez dagoenerako, honako hauek aplikatuko dira: Enplegatutako Publikoaren Oinarrizko Estatutuari buruzko Legearen Testu Bategina onesten duen urriaren 30eko 5/2015 Legegintzako Errege Dekretua, Euskal Funtzio Publikoari buruzko zuzendaritza 6ko 6/1989 Legea, Funtzio Publikoaren Eraldatzeko Neurriei buruzko abuztuaren 2ko 30/1984 Legea, Toki Araubidearen Oinarriak arautzen dituen apirilaren 2ko 7/1985 Legea, eta lege horiek garatzeko arautegia eta ezarri beharreko gainerako xeda-penak, eta Bizkaiko Foru Aldundiaren Epaimahaietarako Eskuliburua.

2. Deialdi honen aurka aukerako berraztertze errekurtsoa jar dakioket Ahaldu Nagusiari, hilabeteko (1) epearen barruan, edo, bestela, administrazioarekiko auzi-errekurtsoa jar daiteke, bi (2) hila-beteko epearen barruan, txandaren arabera dagokion Bilboko Admi-nistrazioarekiko Auzien Epaitegian, Ezingo dira errekurtso biak aldi berean jarri.

2. A estos efectos, al finalizar el proceso se elaborará una relación única en la que se incluirán todas y todos los candidatos que hayan superado la totalidad de las pruebas selectivas orde-nados por la puntuación total obtenida, con independencia del turno por el que hayan participado salvo de los turnos de promoción interna que integran la suya propia.

3. A fin de confeccionar la citada relación de forma adecuada se sustituirá, de ser el caso, la calificación de apto otorgada a quie-nes hayan superado los ejercicios obligatorios de euskera por la puntuación establecida en las bases específicas de la convocatoria por la acreditación de cada nivel de perfil lingüístico.

4. La elección de destinos se realizará con independencia del perfil lingüístico por el que hubieren sido seleccionados siem-pre que los puestos con perfil lingüístico preceptivo queden cubiertos. A estos efectos la cobertura de puestos con perfil lingüístico preceptivo gozará de absoluta prioridad.

5. No obstante lo anterior, las personas que hayan sido admi-tidas, los turnos para personas con discapacidad podrán solicitar a la Diputación Foral de Bizkaia la alteración del orden de prela-ción para la elección de destino por motivos de dependencia per-sonal, dificultad de desplazamiento u otras análogas que deberán ser debidamente acreditadas. El órgano competente para la adju-dicación de los puestos de trabajo decidirá dicha alteración cuando se encuentre debidamente justificada y deberá limitarse a realizar la mínima modificación en el orden de prelación nece-sario para posibilitar el acceso al puesto de la persona con disca-pacidad.

#### **Decimoséptima. — Bolsa de trabajo**

Del resultado del presente proceso selectivo se confeccionará Bolsa de Trabajo, y se gestionará de conformidad con los Crite-rios de gestión de las mismas aprobados mediante Orden Foral número 2299/2015 de 16 de octubre, y publicados en la página web [www.bizkaia.eus](http://www.bizkaia.eus) de la Diputación Foral de Bizkaia, (Oferta de Empleo Público). Bolsa de Trabajo ésta, que podrá ser puesta por la Dipu-tación Foral de Bizkaia a disposición de otras administraciones o instituciones de carácter público de la Comunidad Autónoma de Euskadi, conforme a los criterios que figuran en la Orden Foral ante-riormente referenciada.

#### **Decimoctava. — Quejas y sugerencias**

Los y las aspirantes podrán en todo momento formular sus que-jas y sugerencias a través del link denominado «Quejas y suge-rencias» al que se puede acceder desde la página web [www.bizkaia.eus](http://www.bizkaia.eus) (Oferta de Empleo Público) o bien, mediante escrito presentado en cualquiera de los Registros Generales Departam-entales de la Diputación Foral de Bizkaia sitios en Bilbao o en cual-quiera de los lugares que determina el artículo 16 de la Ley 39/2015.

Las quejas y sugerencias que se formulen se incorporarán al Registro de quejas y sugerencias existente, en virtud de la ISO 9001:2008, en el Servicio de Selección, Formación Profesional, y se les dará el trato que corresponda.

#### **NORMAS FINALES**

1. A lo no previsto en estas Bases le será de aplicación el Real Decreto Legislativo 5/2015, de 30 de octubre, por el que se aprueba el Texto Refundido de la Ley del Estatuto Básico del Emple-ado Público, la Ley 6/1989, de 6 de julio, de la Función Pública Vasca, Ley 30/1984, de 2 de agosto, de Medidas para la reforma de la funci-ón pública; Ley 7/1985, de 2 de abril, de Bases de Régimen Local, legislación de desarrollo y demás de pertinente y oportuna aplicación y el Manual para tribunales de la Diputación Foral de Bizkaia.

2. Contra la presente convocatoria podrá interponerse recurso potestativo de reposición ante el Excmo. Sr. Diputado Gene-ral en el plazo de un mes (1) o recurso contencioso-administrativo ante el Juzgado de lo Contencioso-administrativo de Bilbao que por turno corresponda en el plazo de dos (2) meses, no pudién-dose simultanear ambos recursos.





Bete baino lehen, arretaz irakurri atzeko aldea  
Antes de cumplimentar, lea con atención la parte de atrás

## Onarpen eskabidea / Solicitud de admisión

### 1. Deialdia / Convocatoria

Eskala / Escala	Azpiezkala, kategoría, mota / Subescala, categoría, clase
Sarbideak / Sistemas de acceso	Txanda / Turno
Lehiaketa <input type="checkbox"/> Oposaketa <input type="checkbox"/> Lehiaketa-oposaketa <input type="checkbox"/> Askea <input type="checkbox"/> Barne sustapena <input type="checkbox"/> Desgaitasunen bat duten pertsonak <input type="checkbox"/> Desgaitasunen bat dutenen barne igoera <input type="checkbox"/> Concurso <input type="checkbox"/> Oposición <input type="checkbox"/> Concurso-oposición <input type="checkbox"/> Libre <input type="checkbox"/> Promoción interna <input type="checkbox"/> Personas con discapacidad <input type="checkbox"/> Promoción interna personas con discapacidad <input type="checkbox"/>	

### 2. Norberaren datuak / Datos personales

Lehen deitura / Primer apellido	Bigarren deitura / Segundo apellido	Izena / Nombre
NAN-ANZ / DNI-NIE	Jaioteguna / Fecha nacimiento	Sexua / Sexo E. / M. <input type="checkbox"/> G. / H. <input type="checkbox"/>
Helbidea: kalea edo plaza, zk., solairua / Dirección: calle, plaza, nº, piso		Zeure telefono mugikorrean jaso nahi dituzu notak? / ¿Desea recibir en su teléfono móvil las notas? Bai / Sí <input type="checkbox"/> Ez / No <input type="checkbox"/>
1.Telefona / Teléfono 1	2.Telefona / Teléfono 2	PK / PC. Herra / Localidad Lurraldea / Territorio
Posta elektronikoa / Correo electrónico		
Desgaitasuna duen pertsona <input type="checkbox"/> Persona con discapacidad	Eskatzen den egokitzapena / Adaptación que se solicita	

### 3. Deialdian eskatutako titulazioa / Titulación exigida en la convocatoria

Oinarri berezietan eskatzen den titulazioa ekartzen dut / Aporto la siguiente titulación exigida en las bases específicas
Eskatzen den beste dokumentu batzuk ekartzen ditut (gidatzeko baimena eta bestelakoak) / Aporto otros documentos exigido/s (permiso de conducir y otros)

### 4. Euskera

#### Egiatzapena / Acreditación

Hurrengo egiaztapen ekartzen dut / Aporto la siguiente acreditación
1HE / PL1 <input type="checkbox"/> 2HE / PL2 <input type="checkbox"/> 3HE / PL3 <input type="checkbox"/> 4HE / PL4 <input type="checkbox"/>

#### Azterketa / Examen

Euskara azterketa eskatzen dut / Solicito examen de euskera
1HE / PL1 <input type="checkbox"/> 2HE / PL2 <input type="checkbox"/> 3HE / PL3 <input type="checkbox"/> 4HE / PL4 <input type="checkbox"/>

Behean izenpetzen duenak eskakizun honetan aipaturiko aukera saioetan eskuhartzea eskatzen du eta aitortzen benetakoak direla bertan jarritako datuak eta badituela funtzio publikoan sartzeko eskatzen diren aldintzak, bereziki gorago ezarritako deialdiari dagozkionak, bide batez eskabide honetan agertzen diren datu guztiak agiri bidez egiaztatzeko hitza emanez.

La persona abajo firmante solicita ser admitida a las pruebas selectivas a que se refiere la presente instancia y declara que son ciertos los datos consignados en ella y que reúne las condiciones exigidas, para ingreso a la Función Pública y las especialmente señaladas en la convocatoria anteriormente citada, comprometiéndose a probar documentalmente todos los datos que figuran en esta solicitud.

tokia / lugar	urtea / año	hilabetea / mes	eguna / día
	n, 201 (e)ko		k
Sinadura / Firma			

### Ahaldun Nagusi jaun txit gorena / Excmo. Sr. Diputado General

15/1999 (DPL) Legea ezarrit, jakinarazten dizugu eskabide honetan agertzen diren datuak norberaren datuen fitxategi automatizatuan jasoko direla. Fitxategi horren helburu ahautaketa-prozesu hau kudeatzea da, baita prozesutik sortuko diren lanpoltsak kudeatzea da. Lan poltsak beste administrazio batzuei utziko zaizkio eskatuz gero. Funtzio Publikoko zuzendaria da fitxategiaren arduraduna, hortaz, datuak eskuratzeko, zuzentzeko edo ezabatzeke, organo horretara jo beharko da, (Gran Vía kalea 25, 48009 Bilbo).

En aplicación de la Ley 15/1999 (LOPD) le informamos que los datos personales contenidos en esta instancia formarán parte de un fichero automatizado de datos personales cuyo objeto será la gestión de este proceso selectivo, así como la correspondiente a las bolsas de trabajo que se deriven del mismo y que serán, en su caso, cedidas a otras administraciones públicas previa solicitud por éstas. El responsable de este fichero es el director de Función Pública, y ante él podrán ejercitarse los derechos de acceso, rectificación y cancelación (calle Gran Vía, 25, 48009 Bilbao).



## Interesatuarentzako jarraibideak

### Orokorrak

- a). Makinaz edo bolígrafoz bakar-bakarrik eta letra haundiak edo inprenta motakoak erabiliz idatz ezazu.
- b). Zehaztasunak ale guztietan argi irakur daitezkeela bermatu ezazu.
- c). Ez ezazu orririk tolestu eta zuzenketa, hobekuntza edo ezabaketarik egin.
- d). Inprimakia izenpetu egin behar duzu.

### Norbanakoak

- e). Interesduna hautaketa-prozesurako onartua izateak prozesuan eskainitako plaza guztietan parte hartzea eragingo du, plaza bakoitzari ezarritako hizkuntz eskakizuna eta eskakizuna nahitaezkoa den edo ez alde batera utzita, oinarri arautzaileetan ezarritakoaren arabera.
- f). Deialdiaren oinarrien arabera, eskaerarekin batera, NANA, titulu akademikoa eta oinarrietan eskatutako gainerako agiriak aurkeztu beharko ditu.
- g). Lehiaketa-oposizioetan, merezimenduak horretarako beren-beregi prestatutako ereduari aurkeztu behar dira.

Egindako zerbitzuei buruzko merezimenduak "Aurretiatzko zerbitzuen ziurtagiria – I. eranskina" ereduari aurkeztuko dira.

## Instrucciones para la persona interesada

### Generales

- a). Escriba solamente a máquina o con bolígrafo sobre superficie dura, utilizando mayúsculas o tipo de imprenta.
- b). Asegúrese de que los datos resultan claramente legibles en todos los ejemplares.
- c). Evite doblar el papel y realizar correcciones, enmiendas o tachaduras.
- d). No olvide firmar el impreso.

### Particulares

- e). La admisión al proceso selectivo de la persona interesada implica su participación en él para todas las plazas ofertadas, con independencia del perfil lingüístico asignado a las mismas y de su carácter preceptivo o no preceptivo, de conformidad con las bases rectoras.
- f). Según las bases de la convocatoria deberá aportar junto con la instancia, fotocopia del D.N.I., el título académico correspondiente, así como aquellos otros que se exigieran en las mismas.
- g). En el supuesto de concurso-oposición los méritos se alegan en el modelo específico.

Los méritos relativos a servicios prestados se acreditarán en el modelo "Certificación de Servicios Previos. – Anexo I".

## OINARRI BEREZIAK

**ADMINISTRAZIO BEREZIKO ESKALA; TEKNIKARIEN  
AZPIESKALA; MOTA: TEKNIKARI ERTAINA;  
ESPEZIALITATEA: PREBENTZIO, SUHILTZAILA  
ETA SALBAMENDU ZERBITZUKO IKUSKATZAILERDEZTA**

**1. Deialdiko plazak**

Prebentzio, Suhiltzaile eta Salbamendu Zerbitzuko ikuskatzaileordeen bi (2) plazatarako deialdia egiten da (A2 taldeko plazak dira), oposizio bidez eta III. hizkuntza-eskakizuna derrigorrezkoa dutela; plaza horiek honela banatuko dira:

- Barne-sustapeneko txanda: plaza bat (1), derrigorrezko III. hizkuntza-eskakizuna duena.
- Txanda askea: plaza bat (1), derrigorrezko III. hizkuntza-eskakizuna duena.

**2. Titulazioa**

Kontuan harturik zer ezartzen duten Enplegatu Publikoaren Oinarriko Estatutuaren Legearen Testu Bategina onesten duen 2015eko urriaren 30eko 5/2015 Legegintzako Errege Dekretuaren 76. artikulua eta hirugarren xedapen gehigarriko 1. zenbakiak eta Euskal Funtzio Publikoaren xedapen 6ko 6/89 Legearen 43. artikulua, hauxe da eskatzen den titulazioa: gradua, ingeniari teknikoa, unibertsitateko diplomaduna (edo lizentziaturako hiru kurtso oso gaindituta izatea), arkitekto teknikoa, Lanbide Heziketako hirugarren gradua edo baliokidea.

Kontuan harturik zer ezartzen duen 2015eko urriaren 30eko 5/2015 LEdek bere 3. xedapen iragankorraren 3. paragrafoan, barne-sustapeneko txandaren bidez parte hartu nahi dutenek, eskatutako titulazioa izateaz gain, karrerako funtzionario izan beharko dute, —C1— azpitaldeko plaza batean edo —A2— taldeko plaza batean.

**3. Gidabaimena**

Hautagaiak B gidabaimena izan beharko dute.

**4. Aukeraketa-prozesua**

4.1. Oposizioari ariketak: Oposizio-aldiak lau (4) ariketa izango ditu; laurak nahitaezkoak eta baztertzailak.

4.1.1. Lehenengo ariketa: Ariketa praktikoa izango da, hau da, zenbait kasu praktikoa ebatzi beharko dira, idatziz. Kasuok plazari dagozkion eginkizunen arabera izango dira, haiei loturikoak. Ariketa hasi baino lehentxoago zehaztuko ditu epaimahaik ariketok, eta lau (4) orduan egin beharko dira. Ariketen edukia eranskineko gai-zerrendaren II. eta III. ataletan oinarrituko da.

4.1.2. Bigarren ariketa: Gaitasun fisikoa egiaztatzea da ariketaren helburua, eta, hala, honako ariketa hauek egin beharko dira:

- a) 1. ariketa: Malgutasuna. Enborren flexio sakona.
  - Helburua: enborren flexio sakonaren bidez, hautagaiaren muskulu edo giharren malgutasuna neurtzea.
  - Probaren azalpena: hautagaia zutik jarriko da, oinetakorik gabe, ohola baten gainean eta oinak oholaren ertzean jarrita. Posizio edo jarrera horretan dela, gorputza flexionatu egin beharko du, besoak atzerantz eta hanken artean eramanez, eta cm-tan graduatutako eskala bateko kurtsoa bultzatu beharko du, aldi berean esku biek eta tiratu gabe, baina beti ere zoruarekiko kontaktuari eutsiz. Ahal duen guztia luzatu beharko du, oreka galdu gabe. Oinazpien parterik handiena ohola ukitzen eduki beharko du.
  - Neurketa: saialdi bi (2) egin daitezke, baina ez elkarren segidan.

Gizonak		Emakumeak	
Adina	Distantzia (cm)	Adina	Distantzia (cm)
25 urte baino gutxiago	34	25 urte baino gutxiago	36
25 eta 35 urte bitartekoa	32	25 eta 35 urte bitartekoa	34
36 eta 45 urte bitartekoa	29	36 eta 45 urte bitartekoa	31
46 eta 55 urte bitartekoa	25	46 eta 55 urte bitartekoa	27
56 urte eta hortik gora	20	56 urte eta hortik gora	22

## BASES ESPECÍFICAS

**ESCALA DE ADMINISTRACIÓN ESPECIAL,  
SUBESCALA DE TÉCNICA; CLASE: TÉCNICO/A MEDIO/A;  
ESPECIALIDAD: SUBINSPECCIÓN DEL SERVICIO  
DE PREVENCIÓN Y EXTINCIÓN DE INCENDIOS**

**1. Plazas convocadas**

Se convocan dos (2) plazas de Subinspector o Subinspectora del Servicio de Prevención y Extinción de Incendios (grupo A-2), sistema de oposición, con perfil lingüístico III de carácter preceptivo y la siguiente distribución:

- Turno de Promoción interna: una (1) plaza, con perfil lingüístico III de carácter preceptivo
- Turno Libre: (1) plaza, con perfil lingüístico III de carácter preceptivo

**2. Titulación**

De conformidad con lo establecido en el artículo 76 y en la Disposición Transitoria tercera 1 del RDL 5/2015 de 30 de Octubre por el que se aprueba el texto refundido de la Ley del Estatuto Básico del Empleado Público y lo dispuesto en el artículo 43 de la Ley 6/89, de 6 de julio, de la Función Pública Vasca, la titulación exigida es: Grado, Ingeniero/a Técnico/a, Diplomado o Diplomada Universitaria (o haber superado tres cursos completos de licenciatura), Arquitecta/o Técnico/a, Formación Profesional de tercer grado o equivalente.

De conformidad con lo establecido en Disposición Transitoria 3.<sup>a</sup> 3 del RDL 5/2015 de 30 de Octubre, las personas que accedan por el turno de promoción interna, además de poseer la titulación requerida, deberán pertenecer como funcionarias de carrera a una plaza del subgrupo —C1— o del mismo grupo —A2—.

**3. Permiso de conducción**

Deberán hallarse en posesión del permiso de conducción B.

**4. Proceso selectivo**

4.1. La fase de oposición: La fase de oposición consta de cuatro (4) ejercicios, los cuatro obligatorios y eliminatorios

4.1.1. Primer ejercicio: De carácter práctico, que consistirá en resolver por escrito, uno o varios supuestos prácticos, adecuados a las tareas propias de la plaza y relacionados con las mismas, determinado inmediatamente antes del comienzo del ejercicio por el Tribunal y en el tiempo de cuatro horas (4 h.). Su contenido se basará en las Partes II y III del Temario anexo.

4.1.2. Segundo ejercicio: Encaminado a la acreditación de la aptitud física, consistirá en la realización de las pruebas de aptitud física que a continuación se relacionan:

- a) Prueba 1: Flexibilidad. Flexión profunda de tronco:
  - Objetivo: Medir la flexibilidad de la musculatura del/la aspirante implicada en la flexión profunda de tronco.
  - Descripción de la prueba: El/la aspirante se colocará de pie, sin calzado, sobre una tabla y con los pies a la anchura de los márgenes de la tabla. Desde esta posición deberá flexionar el cuerpo llevando los brazos hacia atrás y entre las piernas, empujando sin pérdida de contacto, ni tirones, con las dos manos a la vez, el cursor de una escala graduada en cm. Arrastrándolo hasta donde le sea posible sin pérdida de equilibrio. Los pies deberán permanecer en su mayor parte en contacto con la tabla.
  - Medición: Se permitirán dos (2) intentos no consecutivos.

Hombres		Mujeres	
Edad	Distancia (cm)	Edad	Distancia (cm)
Menos de 25 años	34	Menos de 25 años	36
De 25 a 35 años	32	De 25 a 35 años	34
De 36 a 45 años	29	De 36 a 45 años	31
De 46 a 55 años	25	De 46 a 55 años	27
De 56 y mayores	20	De 56 y mayores	22

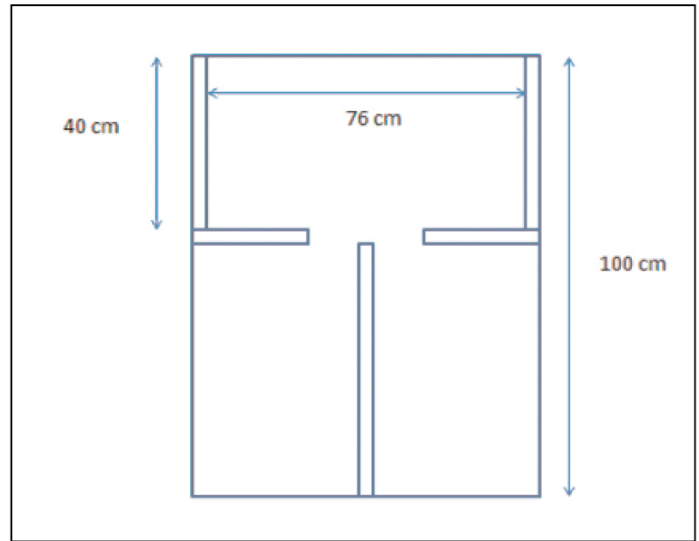
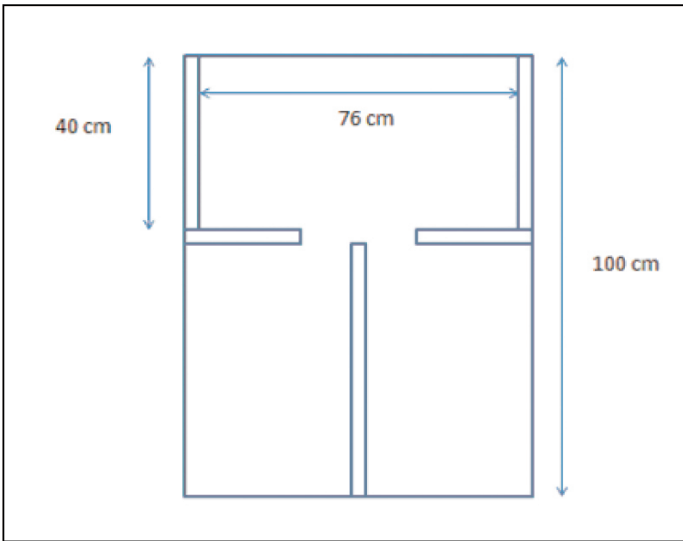

b) 2. ariketa: 2.000 metroko lasterketa:

- Helburua: hautagaiak esfortzu luzeak edo luze-luzeak eta gogorak edo gogor-gogorak egiteko duen erresistentzia-maila ebaluatzea.
  - Probaren azalpena: atletismoko pista batean, hautagaiak 2.000 metro egin beharko ditu, arineketan, oinez edo era bietara, ahalik eta denborarik laburrenean.
  - Hautagaiantzako jarraibideak: «zuen tokietara» esandakoan, hautagaia irteera-marraren atzean jarriko da, eta, tiroa entzutean, lasterketa egiteari ekingo dio. Ezin izango da itzedun zapatilarik erabili; beharrezkoa izango da prakak eta mahuka laburreko kamiseta edo kamiseta tiranteduna erabiltzea.
- Karrera hasitakoan, hautagaiak ezin izango du pista utzi, bestela deskalifikatuta geratuko da.
- Neurketa: Ahalegin bakarrik egiteko aukera emango zaio hautagaiari. Aipatutako jarraibideen arabera, 2000 m-ko tartea arineketan egiten erabilitako denbora jasoko da. Honela neuruko da denbora: minutuak-segunduak-ehunekoak (00:00:00) Eskuz, helmugako bideoaren bidez edo biak erabiliz egingo da neurketa: era horiek guztiak izango dira baliodunak.

b) Prueba 2: Carrera de 2.000 m:

- Objetivo: Evaluar el nivel de resistencia de la persona aspirante para la realización de esfuerzos más o menos largos y de más o menos intensidad.
  - Descripción de la prueba: En una pista de atletismo la persona aspirante deberá realizar andando, corriendo o de ambas formas, una distancia de 2000 m. en el menor tiempo posible.
  - Indicaciones para la persona aspirante: A la voz de «a sus puestos» la persona aspirante se colocará detrás de la línea de salida, de pie, y tras el disparo iniciará la carrera. No se podrán utilizar zapatillas de clavos, es obligatorio el uso de pantalón y camiseta de manga corta o de tirantes.
- Una vez iniciada la carrera la persona aspirante no podrá abandonar la pista, ya que sería descalificada.
- Medición: Se permitirá un único intento. Se anotará el tiempo empleado en recorrer la distancia de 2000 m, según las indicaciones señaladas. La medición se realizará en minutos-segundos-centésimas (00:00:00). La medición se realizará de forma manual, video-finish o ambas, siendo válidas cualquiera de ellas.

Gizonak		Emakumeak	
Adina	Denbora	Adina	Denbora
25 urte baino gutxiago	< 08'00''	25 urte baino gutxiago	< 09'00''
25 eta 35 urte bitartekoa	< 09'00''	25 eta 35 urte bitartekoa	< 10'00''
36 eta 45 urte bitartekoa	< 10'00''	36 eta 45 urte bitartekoa	< 11'00''
46 eta 55 urte bitartekoa	< 11'00''	46 eta 55 urte bitartekoa	< 12'00''
56 urte eta hortik gora	< 12'00''	56 urte eta hortik gora	< 13'00''

Hombres		Mujeres	
Edad	Tiempo	Edad	Tiempo
Menos de 25 años	< 08'00''	Menos de 25 años	< 09'00''
De 25 a 35 años	< 09'00''	De 25 a 35 años	< 10'00''
De 36 a 45 años	< 10'00''	De 36 a 45 años	< 11'00''
De 46 a 55 años	< 11'00''	De 46 a 55 años	< 12'00''
De 56 y mayores	< 12'00''	De 56 y mayores	< 13'00''

4.1.3. Hirugarren ariketa: 100 galderako test bat egin beharko da (gehi erreserbako 10 galdera), bi (2) ordutan. Zenbait erantzun eskainiko dira galderetan, baina haietariko bat bakarrik izango da zuzena. Eranskinen I. eta II. zatietan jasotako gaien buruzko galderak izango dira. Erantzun zuzen bakoitzeko 0,1 puntu emango dira, baina erantzun oker bakoitzeko, aldiz, 0,033 puntu kendu.

Barne-sustapeneko txandatik datozen hautagaien lehenago eskatu zitzaizkien ezagutzak berriro egiazta ditzaten ekiditeko, hautagai horiek ez dute egin behar izango gaien zerrendako I. zatian dagokion probaren zatia, eta, ondorioz, denbora gutxiago izango dute, proportzionalki, gainerako edukien inguruko galderei erantzuteko.

4.1.4. Laugarren ariketa: Euskarazko III. (3.) hizkuntza-eskakizunaren pareko maila badela frogatu eta, hala badagokio, egiaztatzean datza.

4.1.3. Tercer ejercicio: Consistirá en contestar durante dos (2) horas a un test de 100 preguntas (más 10 de reserva) con respuestas alternativas, de las cuales solamente una será correcta, versando las preguntas sobre las materias contenidas en la partes I y II del Temario que se incorpora como Anexo. Cada respuesta correcta se valorará como 0,1 puntos y cada respuesta incorrecta restará 0,033 puntos.

En orden a que quienes acceden por el turno de promoción interna no acrediten conocimientos ya exigidos, se les eximirá de la parte de la prueba correspondiente a la parte I del mencionado temario, y en consecuencia, dispondrán del tiempo proporcional.

4.1.4. Cuarto ejercicio: Consistirá en determinar y acreditar en todo caso, el conocimiento del euskara, a nivel de Perfil Lingüístico III (3).

Bizkaiko Foru Aldundian hizkuntza-eskakizunen bat egiaztatuta dutenek ez dute berriro halakorik egiaztatu behar parte hartzen ari diren hautaketa-prozesuan, ez eta Euskara Tituluen eta Ziurtagiriaren Erregistro Bateratuan eskakizuna egiaztaturik ageri direnek ere. Azken kasu horretan, parte-hartzaileak berariazko baimena emango dio Bizkaiko Foru Aldundiari, erregistro horretan egiaztatpena egin dezan.

Halaber, euskaraz egindako ikasketa ofizialak aintzat hartzeko eta euskara-maila hizkuntza-tituluen eta ziurtagiriaren bidez egiaztatuzetik salbuesteko apirilaren 3ko 47/2012 Dekretuaren babespean hizkuntza-eskakizunak egiaztatu nahi dituztenek ikasketen ziurtagiriak aurkeztu beharko dituzte.

## 5. Trebakuntzako ikastaroa/Praktika-aldia

Nahitaezkoa eta baztertzalea izango da, eta banaka ebaluatuko dira hautagaiak. Praktiak egingo dira Bizkaiko Foru Aldundiko Prebentzio, Suhiltzaile eta Salbamendu Zerbitzuan, hiru (3) hilabetez, gehienez ere. Garaiz iragarriko da zer eduki izango duten eta noiz egingo diren praktikok. Praktiken araubide juridikoa, ordain-sariak, bertaratze-araubidea, edukiak eta garapena beren-beregi emango den foru agindu baten bidez zehaztuko dira.

Aldi horren barruan, praktikak eta prestakuntzarako eduki teorikoa sartzeko, Polizia eta Larrialdietako Euskal Akademiaren ardurapean. Akademia horrek zehaztuko ditu, halaber, edukiak, ebaluatzeko eta gainditzeko moduak, bai eta edukien iraupena ere, ikasketen-planaren arabera.

Aldi horretan baloratuko dira:

a) Zer gaitasun erakutsi duen hautagaiak honako alderdi haueetan:

- Lan-ahalmena eta lanbide-etekina.
- Erantzukizun-sena eta eraginkortasuna.
- Ikasteko interesa, jarrera edo ekimena.

b) Zer ahalmen erakutsi duen hautagaiak honako alderdi haueetan:

- Lan-taldean sartzea.
- Barne edo kanpoko harremanen egokitzapena.

## 6. Hautaketa-prozesuko kalifikazioa

6.1. Oposizio-aldia: Lehenengo ariketari zerotik (0) hogeita hamar (30) puntura arteko kalifikazioa jarriko zaio, eta hamabost (15) puntu lortzen ez dituzten hautagaiak kanpoan geldituko dira automatikoki.

Bigarren ariketari «gai» edo «ez gai» kalifikazioa jarriko zaio, eta «gai» kalifikazioa lortzen ez dutenak kanpoan geldituko dira automatikoki.

Hirugarren ariketa. Zerotik (0) hamar (10) puntura bitarteko kalifikazioa jarriko zaio, eta bost (5) puntu lortzen ez dituzten hautagaiak kanpoan geldituko dira automatikoki.

Laugarren ariketari «gai» edo «ez gai» kalifikazioa emango zaio eta «gai» kalifikazioa lortzen ez dutenak kanpoan geldituko dira automatikoki.

6.2. Praktika-aldia: Praktika-aldia «gai» edo «ez gai» kalifikazioa emango zaio, eta hura ez gainditzeak berez eta besterik gabe prozeduratik kanpo gelditzea ekarriko die «gai» kalifikazioa lortzen ez duten hautagaiei, baita karrerako funtzionario legez izendatuak izateko eskubide guztiak galtzea ere.

Hautagai bakoitzaren kalifikazioa Bizkaiko Foru Aldundiaren iragarki-oholean argitaratuko da, lortutako gainerako kalifikazioekin batera. Aukeraketa-saio guztietan lortu dituzten puntuazioen batura izango da hautagaien azken kalifikazioa.

Quienes tengan acreditado algún perfil lingüístico en la Diputación Foral de Bizkaia no tendrán que volver a acreditarlo en el proceso selectivo en el que tomen parte, ni tampoco cuando figuren acreditados en el Registro Unificado de Títulos y Certificaciones de Euskera, para lo cual la persona participante autoriza expresamente a la Diputación Foral de Bizkaia a su comprobación en el citado Registro.

Quienes pretendan acreditar perfiles lingüísticos al amparo de lo dispuesto en el Decreto 47/2012, de 3 de abril, de reconocimiento de los estudios oficiales realizados en euskera y de exención de la acreditación con títulos y certificaciones lingüísticas en euskera, deberán aportar la certificación académica correspondiente.

## 5. Curso de formación/Período de prácticas

De carácter obligatorio y eliminatorio individualmente considerado. Consistirá en el desarrollo de prácticas en el Servicio de Prevención y Extinción de Incendios y Salvamento de la Diputación Foral de Bizkaia, durante un período máximo de tres (3) meses, cuyo contenido y fecha se anunciará oportunamente. Su régimen jurídico, retributivo, de asistencia, contenidos y de desarrollo se especificará mediante una Orden Foral dictada al efecto.

Este periodo, que incluye prácticas propiamente dichas y contenido formativo teórico, será impartido por la Academia Vasca de Policía y Emergencias, quien determinará los contenidos, formas de evaluación y superación así como la duración de los contenidos según el Plan de Estudios.

En dicho período se valorará:

a) Aptitudes demostradas en cuanto a:

- Capacidad de trabajo y rendimiento profesional.
- Sentido de la responsabilidad y eficiencia.
- Interés por el aprendizaje, disposición o iniciativa.

b) Capacidad demostrada en cuanto a:

- Integración en el equipo de trabajo.
- Adecuación de sus relaciones internas o externas.

## 6. Calificación del proceso selectivo

6.1. Fase de oposición: El primer ejercicio se calificará de cero (0) a treinta (30) puntos, quedando automáticamente eliminados las personas aspirantes que no alcancen quince (15) puntos.

El segundo ejercicio se calificará de apto o no apto, eliminando automáticamente a quienes no alcancen la calificación de apto.

El tercer ejercicio. Se calificará de cero (0) a diez (10) puntos, quedando eliminando automáticamente a quienes que no alcancen cinco (5) puntos.

El cuarto ejercicio se calificará de apto o no apto, quedando automáticamente eliminadas las personas aspirantes que no alcancen la calificación de apto.

6.2. Período de prácticas: El período de prácticas se calificará de apto o no apto y su no superación, para los/as aspirantes que no obtengan la calificación de apto, determinará la automática exclusión del proceso y la pérdida de cuantos derechos pudieran asistirle para su nombramiento como funcionario o funcionaria de carrera.

La calificación de cada aspirante será publicada, junto con el resto de las calificaciones obtenidas, en el Tablón de Anuncios de la Diputación Foral de Bizkaia. La calificación final de los/as aspirantes vendrá determinada por la suma de las puntuaciones obtenidas en el total del proceso selectivo.



## 7. Lan-poltsa

Honako hauek osatuko dute lan-poltsa: ariketa guztiak eta praktika- eta/edo prestakuntza-aldia gainditzen dutenek, eta, gainera, gai suertatzen direnak beren-beregi egingo den mediku-azterketan. Beharrezkoa izanez gero, bigarren mailako poltsa bat egingo da lehenengo bi (2) ariketak, praktika- eta/edo prestakuntza-aldia eta mediku-azterketa gainditzen dutenekin.

### I. ERANSKINA

#### BAZTERKETA DAKARTEN ARRAZOI MEDIKOEN LAUKIA

##### BAZTERKETA OROKORRA

Hautagaiak ezin du inolako gaixotasun organikorik izan, ez istripu-arrastorik, ez eta lanpostuaren lanbide-jarduna eragozten duen edozein akats fisiko edo psikikorik ere.

Aldi berean, exogenoen ziozko pozoidura kronikoaren egoera adierazten duten sintoma edo aztarna kliniko-biologikoak dituzten hautagaiak berez geratuko dira baztertuta.

Aldi baterako arrazoi baztertzailatzat joko dira azterketa egiteko unean ageri diren eta, bazterketa-taulan sartuta egon arren, tratamendu mediku-kirurgikoaren bidez zuzen daitezkeen gaixotasun eta lesio aktiboak. Halakoetan, Osasun Batzorde Ebaluatzaileak beste epe bat jarri ahal izango du, ikasturtea hasi aurretik, hautagaiaren osasun-egoera egiaztatzeko. Egiaztapen hori egin ondoren, aldi baterako arrazoi baztertzailak desagertu diren ziurtatuko du.

Baldintza orokorrean xedatutakoa alde batera utzita, honako hauek ere sarjentu-eginkizunak betetzeko bazterketa-arrazoi bereziak izango dira, Osasun Batzorde Ebaluatzaileak hala erabakitzen badu saio klinikoan:

### 1. Gaixotasun sistemikoak

#### Edukitzea:

- Kolageno-eritasuna eta konektibopatiak.
- Fibromialgia.
- Artritis erreumatoidea.
- Espondilitis anquilopoyetika.
- Neoplasiak. Gaitasuna kentzen duten tumore gaiztoak

### 2. Oftalmologia

Ikusmen-gaitasuneko proba medikoa egiten den egunean begi bakoitzaren ikusmena ez da izan behar 8/10 baino txikiagoa Wecker eskalan; begi biak erabiltzean begien zorrotasuna 10/10ekoa izan behar da. Kasu bietan, proba egiteko unean ezin dela neurri zuzentzaileak erabili ulertzen da. Baimenduta dago alde zaurerikoa errefrakzio-kirurgia.

#### Edukitzea:

- Ikusmen-eremuaren murrizketak.
- Hemeralopia.
- Diplopia.
- Lagoftalmiak edo betazal-ptosiak.
- Afakiak, sasiafakiak.
- Konjuntibitis, keratitis edo iritis kronikoak.
- Diskromatopsiak.
- Aldaketak begi-ninien erreflexuetan.
- Korneako distrofia progresiboa edo baimendutakoaren azpiko begi-zorrotasunaren murrizketakoa.
- Dakriozistiti kronikoa.
- Erretinopatia, pigmentu-erretinitisa.
- Begietako motorraren aldaketak.
- Glaukoma.
- Lilurapenarekiko moldatu ezina.

## 7. Bolsa de trabajo

La bolsa de trabajo se conformará con las personas que superen todos los ejercicios además del periodo de prácticas y/o formación y resulten aptas en el reconocimiento médico específico. En su caso si fuera necesario, se conformará una bolsa de segundo nivel con las personas que aprueben los dos (2) primeros ejercicios, además del periodo de prácticas y/o formación y el reconocimiento médico.

### ANEXO I

#### CUADRO DE EXCLUSIONES MÉDICAS

##### EXCLUSIÓN GENERAL

Se precisa aspirante exento de toda enfermedad orgánica, de toda secuela de accidente y de cualquier deficiencia física o psíquica que dificulte la práctica profesional del puesto.

Asimismo será condición excluyente la presencia de síntomas o signos clínico-biológicos indicadores de estado de intoxicación crónica exógena demostrados.

Se consideraran como exclusión circunstancial aquellas enfermedades o lesiones activas en el momento del reconocimiento que, a pesar de estar incluidas en el cuadro de exclusiones, sean susceptibles de ser corregidas mediante el oportuno tratamiento médico-quirúrgico. En estos casos, la Comisión Médica Evaluadora podrá fijar un nuevo plazo, anterior al inicio del curso académico, para comprobar el estado de salud del aspirante, tras lo cual certificará si han desaparecido los motivos de la exclusión circunstancial.

Con independencia de lo establecido en la cláusula general, serán causas específicas de exclusión para el desempeño de las funciones de Sargento, cuando así lo decida en sesión clínica la correspondiente Comisión Médica Evaluadora las siguientes:

### 1. Enfermedades sistémicas

#### Padecer:

- Colagenosis y conectivopatías.
- Fibromialgia.
- Artritis reumatoide.
- Espondilitis Anquilopoyética.
- Neoplasias. Tumores malignos invalidantes

### 2. Oftalmología

A la fecha de la prueba médica de aptitud la visión en cada ojo no debe ser inferior a 8/10 en la escala de Wecker; el uso de ambos ojos debe corresponder a una agudeza visual a 10/10. Se entiende en ambos casos, sin uso de medidas correctoras en el momento de la prueba. Se le permite cirugía refractiva previa.

#### Padecer:

- Reducciones del campo visual.
- Hemeralopia.
- Diplopía.
- Lagoftalmias o ptosis palpebrales.
- Afaquias, pseudoafaquias.
- Conjuntivitis, queratitis o iritis crónicas.
- Discromatopsias.
- Alteraciones en los reflejos pupilares.
- Distrofia corneal progresiva o con disminución de la agudeza visual inferior a la permitida.
- Dacriocistitis crónica.
- Retinopatía, retinitis pigmentaria.
- Alteraciones oculomotoras.
- Glaucoma.
- Inadaptación al deslumbramiento

**3. Otorrinolaringología**

- Ez da onartuko audiofonorik.
- Entzumen-zorroztasunari dagokionez, haren entzumen-atalaseak ez dira 25 dB-tik gorakoak izango 500, 1.000, 2.000 eta 3.000 elkarrizketa-frekuentzietan. Ez da onartuko %20tik gorako soinu-monoauralaren galderarik.
- Entzumen-traumaren balorazioan ez da onartuko 4.000 Hz-ko frekuentzietan 30 dB-tik gorako atalaseko galera nabarmenik, balio horiek presbiakusiaren ELI eskalaren zerrendara egokituta.

**Edukitzea:**

- Erdiko edo barruko belarriaren gaixotasun kronikoa.
- Tinpanoaren zulaketa bizia.
- Fonazioaren eta sudur-arnasketaren zailtasun garrantzitsuak eta kronikoak.
- Bertigoak eta orekaren edozein nahaste.

**4. Lokomozio-aparatua****Edukitzea:**

- Anatomia-galera edo eginkizunak betetzeko goiko zein beheko gorputz-adarren edozein muga.
- Modu objetiboan neur daitezkeen muga funtzionalak ekar ditzakeen beheko gorputz adarraren laburpena.
- Bizkarrezurraren errotazio edo flexio arrunta eragozten duen edozein patologia.
- Oinaren jardunbide arrunta zaildu edo laneko botak janztea eragozten duen oinaren patologia.
- Garezur eta aurpegiaren akatsak, lanbideari berezkoak zaizkion norberaren babeserako ekipo eta baliabideen erabilera eragozti edo oztopatzen dutenak.
- Mugikortasuna mugatzen duen, suhiltzailearen eginkizunak oztopatuz, beste edozein gaixotasun osteomuskular.
- Espondilolisi edo espondilolistesi ezegonkorak.

**5. Arnas-aparatua****Edukitzea:**

- VEMSaren %80tik beherako murrizketa.
- OCFA, enfisema, bronkitis kronikoa.
- Asma.
- Atelektasiak.
- Pneumotorax berreritzailea.
- Biriketako tuberkulosi aktiboa.

**6. Digestio-aparatua****Edukitzea:**

- Hepatopatia kronikoak. Gibebeko zirrosia.
- Pankreatopatia kronikoak.
- Hesteetako hanturazko gaixotasun kronikoak.
- Sabeleko herniak.
- Aztarna funtzionalak utzi dituzten digestio patologiak eta ebakuntza kirurgikoak, aztarna horien ondorio organikoek pertsona horren zereginetan eragin negatiboa sortzen dutenean.

**7. Aparatu kardiobaskularra****Edukitzea:**

- Organismoan eragina duen edo sendagai-tratamendua behar duen arteria-hipertentsioa.
- Bihotz-gutxiegitasuna.
- Kardiopatia iskemikoa.
- Arritmias garrantzitsuak, fluttera eta fibrilazio aurikularra.
- Wolf Parkinson White-ren alde zurretiko eszitazio-sindromeak.

**3. Otorrinolaringología**

- No se admitirá audífono.
- Respecto a la agudeza auditiva, sus umbrales de audición no serán superiores a los 25 dB en las frecuencias convencionales de 500, 1.000, 2.000 y 3.000. No se aceptará pérdidas monoaurales superiores al 20%.
- En la valoración del trauma acústico no se permitirán caídas significativas del umbral superiores a 30 dB en la frecuencia de 4.000 Hz, ajustando dichos valores en relación a la escala ELI de presbiacusia.

**Padecer:**

- Enfermedades crónicas del oído medio o interno.
- Perforación timpánica presente.
- Dificultades importantes y crónicas de la fonación y de la respiración nasal.
- Vértigos y cualquier trastorno del equilibrio.

**4. Aparato locomotor****Padecer:**

- Pérdida anatómica o cualquier limitación funcional de las extremidades superiores o inferiores.
- Acortamiento de miembro inferior que conlleve limitaciones funcionales objetivables.
- Cualquier patología que impida la normal rotación o flexión de la columna vertebral.
- Patología del pie que dificulte su normal funcionamiento o impida llevar botas de trabajo.
- Anomalías craneofaciales que dificulten o impidan el uso de los medios y equipos de protección individual propios de la profesión.
- Cualquier otra enfermedad osteomuscular que limite la movilidad, dificultando las funciones de Subinspector o Subinspector del Servicio de Prevención y Extinción de Incendios.
- Espondilólisis o espondilolistesis inestables.

**5. Aparato respiratorio****Padecer:**

- Disminución del VEMS por debajo del 80%.
- OCFA, enfisema, bronquitis crónica.
- Asma.
- Atelectasias.
- Neumotórax recidivante.
- Tuberculosis pulmonar activa.

**6. Aparato digestivo****Padecer:**

- Hepatopatías crónicas. Cirrosis hepática.
- Pankreatopatías crónicas.
- Enfermedades inflamatorias crónicas intestinales.
- Hernias abdominales.
- Patología digestiva o intervenciones quirúrgicas con secuelas funcionales cuyas repercusiones orgánicas incidan negativamente en el desempeño de su trabajo.

**7. Aparato cardiovascular****Padecer:**

- Hipertensión arterial con repercusión orgánica, o que precise tratamiento medicamentoso.
- Insuficiencia cardíaca.
- Cardiopatía isquémica.
- Arritmias importantes, flutter y fibrilación auricular.
- Síndromes de preexcitación Wolf Parkinson White.

- Aurikula eta bentrikuluaren 2 edo 3. mailako blokeoa.
- Estrasistole patologiakoak.
- Balbulopatiak. Ez da onartzen balbula-protesiak.
- Miokardiopatiak.
- Arteria-, zain- eta linfa-gutxiegitasuna.
- Arteria eta zainetako shunt malformazioak eta bihotz edo hodi handietako aneurismak.

- Bloqueo aurículo-ventricular de 2.º o 3.º grado.
- Extrasístoles patológicas.
- Valvulopatías. No se admiten prótesis valvulares.
- Miocardiopatías.
- Insuficiencia arterial, venosa y linfática.
- Malformaciones arteriovenosas, shunts arteriovenosos y aneurismas cardíacos o de grandes vasos.

## 8. Nerbio-sistema zentrala

### Edukitzea:

- Epilepsiak.
- Mielina galtzea eragiten duten gaixotasunak eta esklerosi anizkoitza.
- Entzefalopatia kronikoak edo aztarna larriak.
- Muinaren afekzio kronikoak edo aztarna larriak.
- Dardara edo espasmo kronikoak, Parkinson gaixotasuna eta sindrome estrapiramidalak.
- Sistema zentralerako jatorriko bertigoa. Garun eta zerebelo ataxiak.
- Garezurreko lesioen ondoriozko aztarna garrantzitsu-mota guztiak.
- Sortzetikoak nahiz hartutakoak.
- Hiposmia kronikoaren edozein maila.
- Muskulu-distrofiak.
- Miopatiak.
- Garezurreko nerbioen perlesia, -aurpegi-perlesiari buruzko aipamen esplizitua, norberaren babeserako ekipoak erabiltzeko arazoak ekarriko lituzke eta.

## 9. Buruko edo adimen-egoera

### Edukitzea:

- Psikosi eskizofrenikoak.
- Nahaste obsesibo-konpulsibo larriak.
- Adimen-atzerapena.
- Toxikomaniak, baita alkoholismoa ere.
- Gai psikotropikoen kontsumoa antzemateko azterketetan nola- nahi positibo ematea baztertzeko arrazoia da.
- Nortasunaren nahaste guztiak, moldatu ezinako jokabideko arauak, sakonki irakatsiak eta lanbidearen berezko arriskuekin bateraezinak direnak, erakartzen dituztenean.

## 10. Gernu-aparatua

### Edukitzea:

- Gernu eta giltzurruneko hodian sortzetiko malformazioak, giltzurrunetako tenia-kistea, meduloespongiosia eta giltzurrun bikoitza izan ezik.
- Nefrektomia.
- Edozein mailatako giltzurruneko gutxiegitasuna eta nefroesklerosia.
- Giltzurruneko tubulopatiak. Hidronefrosia.
- Giltzurruneko gutxiegitasuna sortzen duten nefropatiak.

## 11. Dermatologia

### Edukitzea:

- Gaixotasun infekzioso kronikoak.
- Baba (penfigoak), ekzema edo psoriasis eragiten duen edozein gaixotasun.
- Eginkizunak betetzeko muga larria eragiten duten orbain edo markak.

## 8. Sistema nervioso central

### Padecer:

- Epilepsias.
- Enfermedades desmielinizantes, esclerosis múltiple.
- Encefalopatías crónicas o secuelas de agudas.
- Afecciones medulares crónicas o secuelas de agudas.
- Temblores o espasmos crónicos. Enfermedad de Parkinson y síndromes extrapiramidales.
- Vértigo de origen central. Ataxias cerebrales y cerebelosas.
- Todo tipo de secuelas importantes derivadas de lesiones craneales.
- Congénitas o adquiridas.
- Cualquier grado de hiposmia crónica.
- Distrofias musculares.
- Miopatías.
- Parálisis de nervios craneales - mención explícita a la parálisis del facial que implicaría problemas para el uso de los equipos de protección individual.

## 9. Estado mental

### Padecer:

- Psicosis esquizofrénicas.
- Trastornos obsesivos compulsivos graves.
- Retraso mental: todo tipo.
- Toxicomanías, incluida el alcoholismo.
- Cualquier resultado positivo en las pruebas de detección de consumo de sustancias psicótropas, es causa de exclusión.
- Todos los trastornos de la personalidad cuando supongan pautas de conducta inadaptadas, inculcadas profundamente, e incompatibles con los riesgos propios de la profesión.

## 10. Aparato urinario

### Padecer:

- Malformaciones congénitas de vías urinarias y renales excepto quiste renal solitario, meduloespongiosis y riñón doble.
- Nefrectomía.
- Insuficiencia renal y nefroesclerosis de cualquier grado.
- Tubulopatías renales. Hidronefrosis.
- Nefropatías que originen insuficiencia renal.

## 11. Dermatología

### Padecer:

- Enfermedades infecciosas crónicas.
- Cualquier enfermedad ampollosa (pénfigos), eccematosa y psoriasis.
- Cicatrices que produzcan limitación funcional importante.

**12. Sistema hematopoietikoa**

Edukitzea:

- Hemopatia kroniko larriak.
- Anemia hemolitiko eta sideroblastiko kronikoak.
- Talasemiak, anemia larria eragiten badute.
- Leukosia eta sistema eretikulohistiozitarioren gaixotasunak.
- Linfoproliferazio-sindrome kronikoak.
- Hemostasiaren aldaketak hemofiliak.
- Gammapatia monoklonalak.
- Gaueko hemoglobinuria paroxistikoa.
- Immunoeskaziak.
- Esplenektomizatuak, ezgaitasuna ekartzen badu.
- Antikoagulanteen, ointerferon edo kortikoideen bidezko tratamendu kronikoak.

**13. Gaixotasun endokrinikoak**

Edukitzea:

- Diabetes mellitusa.
- Diabetes zaporegabea.
- Cushing-en gaixotasuna.
- Addison-en gaixotasuna.
- Tiroide, giltzurrungaineko, hipofisi eta paratiroidearen disfunczioak eta gaixotasunak.
- Gonadaren disfunczioak eta gaixotasunak.
- Porfiriak.
- Eginkizunak zuzen betetzea eragotzi edo oztopatzen duen obesitatea.

Osasun Batzorde Ebaluatzailearen ustez Suhiltzaileen Zerbitzuko sarjentuaren eginkizunak betetzea eragotzi edo zailtzen duen beste edozein prozesu kliniko patologiko.

**DEIALDIAREN ARRAZOI MEDIKUEK ZIOZKO  
BAZTERKETEN LAUKIARI BURUZKO AZTERKETA  
MEDIKU GUZTIAK EGITEKO BAIMENA**

Izen-deiturak: .....

NAN: .....

Adina: .....

Honen bitartez baimena ematen diot Bizkaiko Foru Aldundiko Suhiltzaile Zerbitzuan honako honen legez sartzeko azterketa mediko zehatza egiteko ardura duen Bizkaiko Foru Aldundiko Lan Arriskuen Prebentziorako eta Lan Osasunerako Zerbitzuko lan-osasun arloari: Suhiltzaile Zerbitzuko sarjentu legez, beharrezko azterketa mediko guztiak egin diezazkidan, baita odola atera eta aztertzeko eta hurrengo parametro hauetako gertuaren analitika egiteko ere: BFAko Suhiltzaile zerbitzuko sarjentuaren osasun-zaintzako protokolo zehatza:

**Odol-azterketa:**

Hemograma osoa, leukozito-formula, plaketak, GJA. Biokimikoa: glukosa, urea, kreatinina, iragazketa glomerularra, azido urikoa, kolesterol osoa, HDL, kolesterola, LDL kolesterola, VLDL kolesterola, trigliceridoak, transaminasak: GOT (AST), GPT (ALT), gamma glutamil transpeptidasa (GGT), fosfatasa alkalinoa, ioiak eta burdinaren metabolismo osoa. Tiroide-hormonak: TSH eta T4

Serologia. B hepatitisarekiko immunizazio-egoeraren balorazioa.

**Gertuaren azterketa:**

- Dentsitatea, pH, ezohikoak.
- Drogen detekzioa: Opiazeoak, kanabisa, eta kokaina eta anfetamina, barbituriko eta benzodiazepinen metabolitoak.

**12. Sistema hematopoyético**

Padecer:

- Hemopatías crónicas graves.
- Anemias hemolíticas y sideroblásticas crónicas.
- Las Talasemias si causan anemia grave.
- Leucosis y enfermedades del sistema reticulohistocitario.
- Síndromes linfoproliferativos crónicos.
- Alteraciones de la hemostasia. Hemofilias.
- Gammapatías monoclonales.
- Hemoglobinuria paroxística nocturna.
- Inmunodeficiencias.
- Esplenectomizados cuando sea incapacitante.
- Tratamientos crónicos con anticoagulantes, interferón o corticoides.

**13. Enfermedades endocrinas**

Padecer:

- Diabetes mellitus.
- Diabetes insípida.
- Enfermedad de Cushing.
- Enfermedad de Addison.
- Disfunciones y enfermedades tiroideas, suprarrenales, hipofisarias y paratiroides.
- Disfunciones y enfermedades gonadales.
- Porfirias.
- Obesidad que dificulte o impida el correcto desempeño de las funciones.

Cualquier otro proceso clínico patológico que a juicio de la Comisión Médica Evaluadora dificulte o impida el desarrollo de las funciones de sargento/a Servicio Extinción de Incendios.

**AUTORIZACIÓN PARA SOMETERSE  
A TODAS LAS PRUEBAS MÉDICAS REFERENTES  
AL CUADRO DE EXCLUSIONES MÉDICAS DE LA CONVOCATORIA**

Apellidos y nombre: .....

DNI: .....

Edad: .....

Por la presente autorizo al área de Salud Laboral del Servicio de Prevención de Riesgos y Salud Laboral de Diputación Foral de Bizkaia encargada de la realización del reconocimiento médico específico para el ingreso en el Servicio de Extinción de Incendios y Salvamento de la misma Subinspector o Subinspectora del Servicio de Prevención y Extinción de Incendios, a que me efectúen las Exploraciones Médicas necesarias, Extracción y Analítica de sangre, y Analítica de orina de los siguientes parámetros: Protocolo específico de vigilancia sanitaria de sargento/a Servicio Extinción de Incendios - DFB:

**Análisis de sangre:**

Hemograma completo, Fórmula Leucocitaria, Plaquetas, VSG Bioquímica: Glucosa, Urea, Creatinina, Filtrado Glomerular, Ácido Úrico, Colesterol Total, HDL, Colesterol, LDL colesterol, VLDL colesterol, Triglicéridos, Transaminasas: GOT (AST), GPT (ALT), Gamma Glutamil Transpeptidasa (GGT), Fosfatasa Alcalina, Iones y Metabolismo completo del Hierro. Hormonas Tiroideas TSH y T4

Serología. Valoración del estado de inmunización frente a Hepatitis B.

**Análisis de orina:**

- Densidad, pH, Anormales.
- Detección de drogas: Opiáceos, Cannabis, Metabolitos de Cocaína y anfetaminas, barbitúricos y benzodiazepinas.



Aldi berean, botika hauek hartzen nabilela adierazten dut:

.....  
 .....  
 .....  
 .....  
 .....

(Adieraz ezazu botikaren izen komertziala edo osagaiak).

Eta hala jasota gera dadin, baimen hau sinatzen dut

....., 20....(e)ko .....aren .....a.

## II. ERANSKINA GAI-ZERREDA

1. gaia: Espainiako 1978ko Konstituzioa. . Atariko titulua Oinarriko eskubide eta betebeharrak (Lehen titulua, I. eta II. kapituluak).

2. gaia: Estatuaren lurralde-antolaketa. Autonomia-estatutuak. Esanahia. Eskumenak Estatuaren eta autonomia-erkidegoen artean banatzeko sistema.

3. gaia: Euskadiko Autonomia Estatutua. Atariko titulua. Euskal Autonomia Erkidegoaren eskumenak: eksklusiboak, legeak garatu eta betearaztekoak, eta betearaztekoak. Euskal Autonomia Erkidegoaren aginteak. Eusko Legebiltzarra. Eusko Jaurlaritza. Lehendakaria. Euskal Autonomia Erkidegoko Justizia Administrazioa. Lurralde Historikoetako erakundeak. Estatuaren erreforma.

4. gaia: 27/1983 Legea, azaroaren 25ekoa, Autonomia Erkidegoko erakunde erkideen eta lurralde historikoetako foru erakundeen arteko harremani buruzkoa. Xedapen orokorrak. Lurralde historikoen eskumenak: bakarrekoak edo eksklusiboak, garatu eta betearaztekoak eta betearaztekoak. Zergei buruzko foru arauen egozgarritasuna otsailaren 19ko 1/2010 Lege Organikoan (haren bidez, Konstituzio Auzitegiaren eta Botere Judizialaren lege organikoak aldatzen dira).

5. gaia: 27/1983 Legea, azaroaren 25ekoa, Autonomia Erkidego Osorako Erakundeen eta Lurralde Historikoetako Foru Erakundeen arteko harremani buruzkoa (jarraipena). Finantza- eta aurrekontu-autonomia. Euskal Autonomia Erkidegoko Ogasun Nagusia. Foru ogasunak. Ogasun Nagusiaren eta toki-ogasunen arteko baliabideen banaketari buruzko ideia orokorra. Herri-Dirubideen Euskal Kontseilua. Herri Kontuen Euskal Epaitegia.

6. gaia: Toki araubidea: Konstituzio-printzipioak eta arauketa juridikoa.

7. gaia: Probintziaren antolaketa eta eskumenak. Foru aldundiak Toki Araubidearen Oinarriak arautzen dituen Legean.

8. gaia: Administrazio egintza. Kontzeptua. Administrazio-egintza motak Administrazio egintzaren osagaiak.

9. gaia: 30/1992 Legea, azaroaren 26koa, Herri Administrazioen Araubide Juridikoari eta Administrazio Prozedura Erkideari buruzkoa, eta 11/2007 Legea, ekainaren 22koa, herritarrek zerbitzu publikoetan sarbide elektronikoa izateari buruzkoa: aplikazio-eremua eta printzipio orokorrak. Herri Administrazioen Prozedura Administrazio Erkidearen urriaren 1eko 39/2015 Legea eta Sektore Publikoaren Araubide Juridikoaren urriaren 1eko 40/2015 Legea: berrikuntzak aurreko legeriarekin alderatuta.

10. gaia: Administrazio prozedura orokorraren faseak. Administrazio-isiltasuna.

11. gaia: Administrazio-egintzen eraginkortasuna: adierazpeneko autotutoretzaren printzipioa. Baldintzak. Derrigortze administrazioa: autotutoretza betearazlearen printzipioa. Administrazio egintzen nahitaezko betearazpena. Administrazio-egintzaren balio-gabetasuna: erabateko deuseztasunaren eta deuseztagarritasunaren kasuak. Ofiziozko berrikuspena.

12. gaia: Administrazio errekursoak. Printzipio orokorrak. Motak. Araubide juridikoa.

Al mismo tiempo, declaro que me estoy administrando la siguiente medicación:

.....  
 .....  
 .....  
 .....  
 .....

(Indicar el nombre comercial de los medicamentos o la composición del mismo).

Y para que así conste, firmo la presente autorización en

....., a ..... de ..... de 2016.

## ANEXO II TEMARIO

Tema 1: La Constitución Española de 1.978. . Título Preliminar Derechos y deberes fundamentales (Título Primero, capítulos I y II).

Tema 2: Organización territorial del Estado. Los Estatutos de Autonomía. Su significado. El sistema de la distribución de competencias entre el Estado y las Comunidades Autónomas.

Tema 3: El Estatuto de Autonomía del País Vasco. Título Preliminar. Competencias del País Vasco: exclusivas, de desarrollo legislativo y ejecución y de ejecución. Los poderes del País Vasco. El Parlamento Vasco. El Gobierno Vasco. El Lehendakari. La Administración de Justicia del País Vasco. Las Instituciones de los Territorios Históricos. Reforma del Estatuto.

Tema 4: La Ley 27/1983, de 25 de noviembre, de Relaciones entre las Instituciones Comunes de la Comunidad Autónoma y los Órganos Forales de sus Territorios Históricos. Disposiciones generales. Competencias de los Territorios Históricos: Exclusivas, de desarrollo y ejecución y de ejecución. La impugnabilidad de las Normas Forales Fiscales en la Ley Orgánica 1/2010, de 19 de febrero, de modificación de las leyes orgánicas del Tribunal Constitucional y del Poder Judicial.

Tema 5: La Ley 27/1983, de 25 de noviembre, de Relaciones entre las Instituciones Comunes de la Comunidad Autónoma y los Órganos Forales de sus Territorios Históricos (continuación). Autonomía financiera y presupuestaria. La Hacienda General del País Vasco. Las Haciendas Forales. Idea general sobre la distribución de recursos entre la Hacienda General y las Haciendas Locales. El Consejo Vasco de Finanzas Públicas. El Tribunal Vasco de Cuentas Públicas.

Tema 6: El Régimen local: Principios constitucionales y regulación jurídica.

Tema 7: Organización y competencias de la provincia. Las Diputaciones Forales en la Ley de Bases de Régimen Local.

Tema 8: El acto administrativo. Concepto. Clases de actos administrativos. Elementos del acto administrativo.

Tema 9: La Ley 30/1992, de 26 de noviembre, de Régimen Jurídico de las Administraciones Públicas y del Procedimiento Administrativo Común y la Ley 11/2007, de 22 de junio, de acceso electrónico de los ciudadanos en los servicios públicos: ámbito de aplicación y principios generales. La Ley 39/2015, de 1 de octubre, del Procedimiento Administrativo Común de las Administraciones Públicas y la Ley 40/2014, de 1 de octubre, de Régimen Jurídico del Sector Público: novedades respecto de la legislación anterior.

Tema 10: Fases del procedimiento administrativo general. El silencio administrativo.

Tema 11: La eficacia de los actos administrativos: el principio de autotutela declarativa. Condiciones. La coacción administrativa: el principio de autotutela ejecutiva. La ejecución forzosa de los actos administrativos. La invalidez del acto administrativo: supuestos de nulidad de pleno derecho y anulabilidad. La Revisión de oficio.

Tema 12: Los recursos administrativos. Principios generales. Clases. Régimen jurídico.

13. gaia: Sektore Publikoko kontratuak. Sektore Publikoko Kontratuaren Legearen testu bategina onesten duen azaroaren 14ko 3/2011 Legegintzako Errege Dekretuaren helburua eta aplikazio-eremua. Kontratu-motak zedarriztatzea. Erregulazio harmonizatuko kontratuak. Administrazio-kontratuak eta kontratu pribatuak. Kontratuaren hobetzea eta forma. Baliogabetasun-araubidea: araubide orokorra. Kontratazioaren arloko errekurtsio berezia.

14. gaia: Abenduaren 23ko 5/2013 Foru Dekretu Arauemailea, Bizkaiko Lurralde Historikoko Aurrekontuei buruzko abenduaren 29ko 5/2006 Foru Arauaren Testu Bategina onesten duena. Atariko titulua: Xedapen orokorrak (xede eta ezarpen-eremua eta eskumenak). I. titulua: Bizkaiko Foru Ogasunaren araubidea (printzipio orokorrak, eskubide ekonomikoak eta betebeharrak ekonomikoak). II. titulua: Bizkaiko Lurralde Historikoko aurrekontu orokorrak (printzipio orokorrak eta aurrekontu-programazioa, edukia eta onarpena). Lau garren xedapen gehigarria (kontratazio administratiboa eta desjabetze-prozedura).

15. gaia: 6/1989 Legea, uztailaren 6koa, Euskal Funtzio Publikoari buruzkoa: funtzionarioen eskubide eta betebeharrak eta funtzionarioen ordainsari-araubidea.

16. gaia: Euskara Estatutuan. 10/1982 Legea, azaroaren 24koa, Euskararen Erabilpena arautzeko Oinarrizkoa. Hizkuntza-eskakizunen, haien araubide juridikoaren eta aplikazioaren azterketa berezia.

17. gaia: 3/1987 Foru Araua, otsailaren 13koa. Bizkaiko Batzar Nagusiak. Izaera, osaera eta eskumenak. Eraketa, antolaketa eta funtzionamendua. Bizkaiko Foru Aldundia. Izaera, osaera eta kargua uztea. Eskumenak. Ahaldu Nagusia: izenez tapena, izendapena, izaera eta estatutu pertsonala. Kargua uztea eta ordezkatzeta.

18. gaia: 3/1987 Foru Araua, otsailaren 13koa (jarraipena). Batzar Nagusien eta Foru Aldundiaren arteko harremanak. Foru Administrazioa. Arau orokorrak. Xedapen orokorrak. Foru Aldundiaren erantzukizuna. Foru arauen proiektuak egiteko prozedura. Izaera orokorreko xedapenak eta administrazio ebazpenak.

19. gaia: 4/2005 Legea, otsailaren 18koa, Emakumeen eta Gizonen Berdintasunerakoa: Atariko titulua, I. titulua: Eskumenak, eginkizunak, antolaketa eta finantzaketa; II. titulua: Euskal herri administrazioen eta aginteen jarduketan genero ikuspegia integratzeko neurriak; III. titulua: Kapitulu VII. kapituluak: Zenbait esku hartze arlotan berdintasuna sustatzeko neurriak - Emakumeen aurkako indarkeria. Emakumeen aurkako indarkeria.

20. gaia: Bizkaiko Emakumeen eta Gizonen arteko Berdintasunerako V. Foru Plana (2016-2019), Bizkaiko Foru Aldundiaren 2016ko uztailaren 26ko Erabakiaren bidez onartua.

## II. ZATIA

21. gaia: 17/2015 Legea, uztailaren 9koa, Babes Zibileko Sistema Nazionalarena. BOE, 164/2015.

22. gaia: 1/1996 Legea, Larrialdiak Kudeatzekoa (EHAA, 77/1996), 5/2016 Legeak aldatua (EHAA, 79/2016).

23. gaia: 277/2010 Dekretua, azaroaren 2koa, zenbait jarduera, zentro edo establezimenduren autobabes-betebeharrak arautzen dituena, larrialdiei aurre egiteko (EHAA, 238. zk., 2010eko abenduaren 14). Hutsen zuzenketa, honako dekretu honena: «277/2010 Dekretua, azaroaren 2koa, zenbait jarduera, zentro edo establezimenduren autobabes-betebeharrak arautzen dituena, larrialdiei aurre egiteko» (EHAA, 289. zk., 2014ko urtarrilaren 22).

24. gaia: 153/1997 Dekretua, 1997ko ekainaren 24koa, «Larrialdiei aurre egiteko bidea-LABI» deritzan Euskadiko Herri Babeseko Plana onartzen duena eta larrialdiei aurre egiteko euskal sistemak dituen integrazio-bideak arautzen dituena (EHAA, 138. zk., 1997ko uztailaren 21). 1/2015 Dekretua, urtarrilaren 13koa, zeinaren bidez onartzen baita berrazterketa berezi bat egitea «Larrialdiei Aurre Egiteko Bidea - LABI» deritzan Euskadiko Herri Babeseko Planean (EHAA, 14. zk., 2015eko urtarrilaren 22).

Tema 13: Los contratos del Sector Público. Objeto y ámbito de aplicación del Real Decreto Legislativo 3/2011, de 14 de noviembre, por el que se aprueba el Texto Refundido de la Ley de Contratos del Sector Público. Delimitación de los tipos contractuales. Contratos sujetos a una regulación armonizada. Contratos administrativos y contratos privados. Perfección y forma del contrato. Régimen de invalidez: régimen general. El recurso especial en materia de contratación.

Tema 14: Decreto Foral Normativo 5/2013, de 23 de diciembre, por el que se aprueba el texto refundido de la Norma Foral 5/2006, de 29 de diciembre, General Presupuestaria del Territorio Histórico de Bizkaia. Título Preliminar: Disposiciones generales (objeto y ámbito de aplicación y competencias). Título I: Del régimen de la Hacienda Foral de Bizkaia (principios generales, derechos económicos y obligaciones económicas). Título II: Presupuestos Generales del Territorio Histórico de Bizkaia (principios generales y programación presupuestaria y contenido y aprobación). Disposición Adicional Cuarta (contratación administrativa y procedimiento expropiatorio).

Tema 15: La Ley 6/1989, de 6 de julio, de la Función Pública Vasca: Derechos y deberes de los funcionarios y su régimen retributivo.

Tema 16: El Euskera en el Estatuto. La Ley 10/1982 de 24 de noviembre, básica de normalización del uso del Euskera. Examen especial de los perfiles lingüísticos de su régimen jurídico y su aplicación.

Tema 17: La Norma Foral 3/1987 de 13 de febrero. Las Juntas Generales de Bizkaia. Carácter, composición y competencias. Constitución, organización y funcionamiento. La Diputación Foral de Bizkaia. Carácter composición y cese. Competencias. El Diputado General: designación, nombramiento, carácter y estatuto personal. Cese y sustitución.

Tema 18: La Norma Foral 3/1987 de 13 de febrero (continuación). De las relaciones de las Juntas Generales y la Diputación Foral. La Administración Foral. Normas Generales. Disposiciones generales. Responsabilidad de la Diputación Foral. El procedimiento de elaboración de los Proyectos de Normas Forales. Disposiciones de carácter general y resoluciones administrativas.

Tema 19: Ley 4/2005 de 18 de febrero para la igualdad de mujeres y hombres: Título Preliminar, Título I: Competencias, funciones, organización y financiación; Título II: Medidas para la integración de la perspectiva de género en la actuación de los poderes y las administraciones públicas vascas; Capítulo VII del Título III: Medidas para promover la igualdad en diferentes áreas de intervención: Violencia contra las mujeres.

Tema 20: V Plan Foral para la igualdad de hombres y mujeres en Bizkaia (2016-2019) aprobado por Acuerdo de 26 de julio de 2016 de la Diputación Foral de Bizkaia.

## PARTE II

Tema 21: Ley 17/2015, de 9 de julio, del Sistema Nacional de Protección Civil. «BOE» 164/2015.

Tema 22: Ley 1/1996, de Gestión de Emergencias («BOPV» número 77/1996, modificado por la Ley 5/2016 de Gestión de Emergencias («BOPV» número 79/2016).

Tema 23: Decreto 277/2010, de 2 de noviembre, por el que se regulan las obligaciones de autoprotección exigibles a determinadas actividades, centros o establecimientos para hacer frente a situaciones de emergencia («BOPV» número 238 de 14 de diciembre de 2010). Corrección de errores del Decreto 277/2010, de 2 de noviembre, por el que se regulan las obligaciones de autoprotección exigibles a determinadas actividades, centros o establecimientos para hacer frente a situaciones de emergencia («BOPV» número 289 de 22 de enero de 2014).

Tema 24: Decreto 153/1997, de 24 de junio, por el que se aprueba el Plan de Protección Civil de Euskadi, LABI, y se regulan los mecanismos de integración del sistema vasco de atención de emergencias («BOPV» número 138 de 21 de julio de 1997). Decreto 1/2015, de 13 de enero, por el que se aprueba la revisión extraordinaria del Plan de Protección Civil de Euskadi, LABI («BOPV» número 14 de 22 de enero de 2015).

25. gaia: 3/2015 Ebazpena, urtarrilaren 14koa, Jaurilaritzaren Idazkaritzako eta Legebiltzarrarekiko Harremanetarako zuzendaria, Euskal Autonomia Erkidegoko Uholdeen ziozko Larrialdiko Plan Berezia onartzeko Erabakia, Jaurilaritzaren Kontseiluak hartutakoa, argitara ematea xedatzen duena (EHAA, 13. zk., 2015eko urtarrilaren 21).

26. gaia: 5/1998 Erabakia, 1998ko martxoaren 2koa, Jaurilaritzaren Idazkaritzako eta Legebiltzarrarekiko Harremanetarako zuzendaria, Euskal Autonomia Erkidegoko baso-suteetarako larrialdi plana onesten duena (EHAA, 55. zk., 1998ko martxoaren 23) Egiaztatze dago, aldatzeaz baitzegoen.

27. gaia: 27/2007 ebazpena, azaroaren 8koa, Jaurilaritzaren Idazkaritzako eta Legebiltzarrarekiko Harremanetarako zuzendaria, zeinaren bitartez xedatzen baita argitara dadila Arrisku Sismikorako Larrialdi Plana onartzen duen Jaurilaritzaren Kontseiluaren Erabakia (EHAA, 236. zk., 2007ko abenduaren 10) Onartzen bada Baso Suen Aurkako Foru Plana, gai hau ordezkaturko du.

28. gaia: 17/2014 Ebazpena, ekainaren 25ekoa, Jaurilaritzaren Idazkaritzako eta Legebiltzarrarekiko Harremanetarako zuzendaria, Euskal Autonomia Erkidegoko arrisku erradiologikorako larrialdi-plan berezia onartzen duen erabakia, Jaurilaritzaren Kontseiluak hartutakoa, argitara ematea xedatzen duena (EHAA, 131. zk., 2014ko uztailaren 11).

29. gaia: 10/2001 Ebazpena, abuztuaren 1ekoa, Jaurilaritzaren Idazkaritzako eta Legebiltzarrarekiko Harremanetarako zuzendaria, Euskal Autonomia Erkidegoko errepideez eta trenbideez salerosgai arriskutsuak garraiatzeak dakarren arriskua dela-eta sor daitezkeen larrialdiei aurre egiteko Plan Berezia onartzen duen Jaurilaritzaren Kontseiluaren Erabakia argitaratzea xedatzen duena (EHAA, 189. zk., 2001eko irailaren 28).

30. gaia: Agindua, 2016ko otsailaren 1ekoa, Segurtasuneko sailburuarena, Larrialdiei Aurre Egiteko Euskal Sistemaren taktika operatiboak onartzen dituen eta Larrialdietan Koordinatuta Esku hartzeko Zerbitzua sortzen duen Agindua hirugarren aldiz aldatzekoa (EHAA, 26. zk., 2016ko otsailaren 9).

31. gaia: 10/2015 LEGEA, abenduaren 23koa, Jendaurreko Ikuskizunen eta Jolas Jarduerena. (EHAA, 3. zk., 2016ko urtarrilaren 7koa).

32. gaia: 400/2013 Dekretua, uztailaren 30ekoa, Euskal Autonomia Erkidegoan artifizio piroteknikoak erabiltzen dituzten ikuskizunei buruzkoa. (EHAA, 147. zk., 2013ko abuztuaren 2koa).

33. gaia: Bizkaiko Foru Aldundiaren 130/2010 Foru Dekretua, azaroaren 23koa, Bizkaiko Lurralde Historikoko Larrialdietarako Foru Plana arautzen duena (BAO 229. zk., 2010).

34. gaia: 31/1995 Legea, Laneko Arriskuen Prebentzioari buruzkoa, eta haren aldaketak: I-VII kapituluak, biak barne. Kode elektronikoak. Lan-arriskuen prebentzioa 2016ko ekainaren 24an eguneraturiko argitalpena.

35. gaia: Eraikuntzaren Kode Teknikoa eta haren aldaketak. SI Oinarrizko Dokumentua: Xedea. Aplikazio-eremua. Ezartzeko irizpide orokorrak. DB-SI betetzeko baldintza bereziak. Eraikuntzako produktuen eta osagaiek jardute-baldintzak sutearen aurrean. Saia-kuntza laborategiak. SI-A eranskina, terminologia.

36. gaia: Eraikuntzaren Kode Teknikoa eta haren aldaketak. SUA Oinarrizko Dokumentua: Xedea. Aplikazio-eremua. Ezartzeko irizpide orokorrak. DB-SUA betetzeko baldintza bereziak. SUA-A eranskina, terminologia.

### III. ZATIA

37. gaia: Eraikuntzaren Kode Teknikoa eta haren aldaketak. SI Oinarrizko Dokumentua: SI-1 ataletik SI-6 atalera bitartekoak, biak barne.

38. gaia: Eraikuntzaren Kode Teknikoa eta haren aldaketak. SUA oinarrizko dokumentua, erabilpen segurtasunari buruzkoa. SUA-1 ataletik SUA-9 atalera bitartekoak, biak barne.

Tema 25: Resolución 3/2015, de 14 de enero, del Director de la Secretaría del Gobierno y de Relaciones con el Parlamento, por la que se dispone la publicación del Acuerdo adoptado por el Consejo de Gobierno de aprobación del Plan Especial de Emergencia ante el riesgo de inundaciones del País Vasco («BOPV» número 13 de 21 de enero de 2015).

Tema 26: Resolución 5/1998, de 2 de marzo de 1998, del Director de la Secretaría del Gobierno y de Relaciones con el Parlamento, por el que se aprueba el Plan de Emergencia para Incendios Forestales de la Comunidad Autónoma del País Vasco («BOPV» número 55 de 23/03/1998) Pendiente de una confirmación ya que estaba a punto de cambiarse.

Tema 27: Resolución 27/2007, de 8 de noviembre, del Director de la Secretaría del Gobierno y de Relaciones con el Parlamento, por la que se dispone la publicación del Acuerdo adoptado por el Consejo de Gobierno por el que se aprueba el Plan de Emergencia ante el riesgo sísmico («BOPV» número 236 de 10 de diciembre de 2007) Si se aprueba el Plan Foral Contra Incendios Forestales sustituiría a este tema.

Tema 28: Resolución 17/2014, de 25 de junio, del Director de la Secretaría del Gobierno y de Relaciones con el Parlamento, por la que se dispone la publicación del Acuerdo adoptado por el Consejo de Gobierno por el que se aprueba el Plan Especial de Emergencia ante el Riesgo Radiológico de la Comunidad Autónoma de Euskadi («BOPV» número 131 de 11 de julio de 2014).

Tema 29: Resolución 10/2001, de 1 de agosto, del Director de la Secretaría del gobierno y de relaciones con el Parlamento, por la que se dispone la publicación del acuerdo del Consejo de Gobierno por el que se aprueba el Plan Especial de Emergencia ante el riesgo de accidentes en el transporte de mercancías peligrosas por carretera y ferrocarril de la Comunidad Autónoma del País Vasco («BOPV» número 189 de 28 de septiembre de 2001).

Tema 30: Orden de 1 de febrero de 2016, de la Consejera de Seguridad, de tercera modificación de la Orden por la que se aprueban las tácticas operativas del Sistema Vasco de Atención de Emergencias y se crea el Servicio de Intervención Coordinadora de Emergencias («BOPV» número 26 de 9 de febrero de 2016).

Tema 31: LEY 10/2015, de 23 de diciembre, de Espectáculos Públicos y Actividades Recreativas. («BOPV» de 7 de enero de 2016, número 3).

Tema 32: Decreto 400/2013, de 30 de julio, de espectáculos con artificios pirotécnicos en la Comunidad Autónoma de Euskadi («BOPV» de 2 de agosto de 2013, número 147).

Tema 33: Decreto Foral de la Diputación Foral de Bizkaia 130/2010, de 23 de noviembre, regulador del Plan Foral de Emergencias del Territorio Histórico de Bizkaia («Boletín Oficial de Bizkaia» número 229).

Tema 34: Ley 31/1995 de Prevención de Riesgos Laborales y sus modificaciones: Capítulos I a VII ambos inclusive. Códigos electrónicos. Prevención de riesgos laborales Edición actualizada a 24 de junio de 2016.

Tema 35: Código Técnico de la Edificación y sus modificaciones. Documento Básico SI: Objeto. Ámbito de aplicación. Criterios generales de aplicación. Condiciones particulares para el cumplimiento del DB-SI. Condiciones de comportamiento ante el fuego de los productos de construcción y de los elementos constructivos. Laboratorios de ensayo. Anejo SI-A Terminología.

Tema 36: Código Técnico de la Edificación y sus modificaciones. Documento Básico SUA: Objeto. Ámbito de aplicación. Criterios generales de aplicación. Condiciones particulares para el cumplimiento del DB-SUA. Anejo SUA-A Terminología.

### PARTE III

Tema 37: Código Técnico de la Edificación y sus modificaciones. Documento Básico SI: Sección SI-1 a Sección SI-6 ambas inclusive.

Tema 38: Código Técnico de la Edificación y sus modificaciones. Documento Básico SUA Seguridad de Utilización: Sección SUA-1 a Sección SUA-9 ambas inclusive.



39. gaia: 2267/2004 Errege Dekretua (Estatuko Aldizkari Ofiziala, 303. zk., 2004ko abenduaren 17koa; eta okerren zuzenketa, Estatuko Aldizkari Ofiziala, 55. zk., 2005eko martxoaren 5koa), industri establezimenduetako suteen aurkako segurtasuneko araudia: I-VI kapituluak (biak barne), I. eranskina, salbu 1.2 eta 1.4 taulak eta II. eranskina.

40. gaia: 1942/1993 ED, Suteen aurkako Babes-instalazioei buruzko Araudia (EAO, 298. zk., 1993ko abenduaren 14koa) eta okerren zuzenketa (EAO, 109. zk., 1994/05/7koa). 1998ko apirilaren 16ko Agindua (EAO, 1998ko 101. zk.), 1999ko uztailaren 27ko Agindua (EAO, 1999ko 186. zk.) eta 560/2010 Errege Dekretua hirugarren artikulua (EAO, 2010eko 125. zk.). Testu bategina.

41. gaia: 379/01 Errege Dekretua, produktu kimikoak biltegi-ratzeari eta haien jarraibide osagarriei buruzkoa (jarraibideak: MIE-APQ-1, MIE-APQ-2, MIE-APQ-3, MIE-APQ-4, MIE-APQ-5, MIE-APQ-6 eta MIE-APQ-7). EAO, 112. zk., 2001eko maiatzaren 10ekoa, eta okerren zuzenketa, EAO, 251. zk., 2001eko urriaren 19koa.

42. gaia: Bizkaiko Foru Aldundiaren 91/2012 Dekretua, errepideetako tuneletako segurtasun eta ustiapen jarraibide teknikoak onartzen dituena: V. eranskina: Suteen aurkako babes-sistemak.

43. gaia: Suhiltzaile zerbitzuetako agintea eta kontrola. Eusko Jaurlaritza. ISBN: 84-457-1851-7.

44. gaia: Tuneletako suetan esku-hartzea. Eusko Jaurlaritza. ISBN: 84-457-2341-3.

45. gaia: Introducción a la investigación de incendios. Eusko Jaurlaritza. ISBN 978-84-457-2536-8.

46. gaia: Ohm-en legea. Korrante elektrikoa eta potentzia: korrante alternoa eta korrante zuzena. Potentzia elektrikoa. Energia elektrikoa, aprobetxamendua eta galerak: energiaren kalkulua, energiaren kostua eta Joule efektua. Sinbologia elektrikoa. Eroaleen sekzioaren kalkulua. Onar daitekeen intentsitate maximoa. Zirkuitulaburraren intentsitatea. Gehienez ere onar daitekeen tentsio-erortzea.

47. gaia: Hidraulika. Fluido-mekanikari buruzko oinarriko kontzeptuak: presio absolutua eta manometrikoa, presio estatikoa eta dinamikoa, jarraitasun-ekuazioa, Bernoulliren teorema, deskarga-ekuazioa, Pascalen printzipioa, bideratze bateko zama-galeraren kalkulua, ponpaketa-ekipoak. Ponpa zentrifugo baten zatiak, ponpa zentrifugo baten berezko kurba, instalazio bateko funtzionamendu-gunea, ponpetako aspirazio-altuera, ponpen zebateza eta ahari-kolpea.

48. gaia: Indarrak eta mugimendua: indarrak, dinamikaren lehen printzipioa, indarrak eta mugimenduak, dinamikaren bigarren printzipioa, dinamikaren hirugarren printzipioa: indarrak interakzioa; hirugarren printzipioaren zuzeneko aplikazioa, mugimendu edo higidura iraunkorrek eragindako higidura zuzenak eta marruskadura-indarrak eta mugimendua. Indarrak eta solidoen oreka: indarrek solidoengan eragindako ondorioak, indar baten unea, indar paraleloen osaketa, solido baten oreka-baldintzak, solido baten grabitate-zentroa eta makina soiletako oreka.

49. gaia: Adierazpen grafikoak eta topografia. Neurketa-unitateak, eskalak, adierazpen-sistemak, krokis-jasotzea, topografiako maldak eta distantziak eta topografiako planoak.

50. gaia: Eraikuntzako egiturazko osagaiak: egitura itxia, egitura horizontala, egitura bertikala eta estalkiak.

51. gaia: 840/2015 Errege Dekretua, irailaren 21ekoa, istripu larrietan gai arriskutsuak tarteko direnean sortzen diren arriskuak kontrolatzeko neurriak onartzen dituena (EAO 251/2015).

52. gaia: 919/2006 Errege Dekretua, uztailaren 28koa, Gas-erregaiak banatzeko eta erabiltzeko araudi teknikoa onartzen dituena: 1-14 artikulua. (EAO, 211/2006).

53. gaia: 337/2014 Errege Dekretua, maiatzaren 9koa, goi-tentsioko instalazio elektrikoaren baldintza teknikoak eta segurtasun-bermeak eta haien jarraibide tekniko osagarriei buruzko (ITC-RAT, 01etik 23ra artekoa) Erregelamendua onartzen duena.

Tema 39: RD 2267/2004, («Boletín Oficial del Estado» 303 de 17 de diciembre de 2004 y corrección de errores «Boletín Oficial del Estado» 55 de 5 de marzo de 2005) Reglamento de seguridad contra incendios en establecimientos industriales: Capítulo I a Capítulo VI (ambos inclusive), Anexo I excepto Tabla 1.2 y 1.4 y Anexo II.

Tema 40: RD 1942/1993, Reglamento de instalaciones de protección contra incendios («Boletín Oficial del Estado» 298 de 14 de diciembre de 1993, corrección de errores «Boletín Oficial del Estado» 109 de 7 de mayo de 1994). Orden de 16 de abril de 1998 «B.O.E.» 101 de 1998), Orden de 27 de julio de 1999 («B.O.E.» 186 de 1999) y RD 560/2010 Artículo tercero («B.O.E.» 125 de 2010). Texto consolidado.

Tema 41: RD 379/01 sobre almacenamiento de productos químicos y sus instrucciones técnicas complementarias MIE-APQ-1, MIE-APQ-2, MIE-APQ-3, MIE-APQ-4, MIE-APQ-5, MIE-APQ-6 y MIE-APQ 7. «B.O.E.» número 112 de fecha 10 de mayo de 2001 y corrección de errores en «B.O.E.» número 251 de fecha 19 de octubre de 2001.

Tema 42: Decreto de la Diputación Foral de Bizkaia 91/2012 por la que se aprueban las instrucciones técnicas de seguridad y explotación en túneles de carreteras: Anexo V Sistemas de Protección Contra Incendios.

Tema 43: Mando y Control en Servicios de Extinción de Incendios. Gobierno Vasco. ISBN 84-457-1851-7.

Tema 44: Intervención en fuegos de túneles. Gobierno Vasco. ISBN 84-457-2341-3.

Tema 45: Introducción a la investigación de incendios. Gobierno Vasco. ISBN 978-84-457-2536-8.

Tema 46: Ley de Ohm. Corriente eléctrica y potencia: corriente continua y corriente alterna. Potencia eléctrica. La energía eléctrica, aprovechamiento y pérdidas: cálculo de la energía, el coste de la energía y el efecto Joule. Simbología eléctrica. Cálculo de la sección de conductores. Intensidad máxima admisible. Intensidad de cortocircuito. Caída de tensión máxima admisible.

Tema 47: Hidráulica. Conceptos elementales de Mecánica de Fluidos: presión absoluta y manométrica, presión estática y dinámica, ecuación de continuidad, teorema de Bernoulli, ecuación de descarga, principio de Pascal, ecuación de la pérdida de carga en una conducción, equipos de bombeo. Partes de una bomba centrífuga, curva característica de una bomba centrífuga, punto de funcionamiento de una instalación, altura de aspiración de las bombas, cebado de bombas y golpe de ariete.

Tema 48: Las fuerzas y el movimiento: las fuerzas, primer principio de la dinámica, las fuerzas y los movimientos, segundo principio de la dinámica, tercer principio de la dinámica: las fuerzas como interacción; aplicación correcta del tercer principio, movimientos rectilíneos producidos por fuerzas constantes y las fuerzas del rozamiento y el movimiento. Las fuerzas y el equilibrio de los sólidos: efectos de las fuerzas sobre los sólidos, momento de una fuerza, composición de fuerzas paralelas, condiciones de equilibrio de un sólido, centro de gravedad de un sólido y equilibrio en máquinas simples.

Tema 49: Representaciones gráficas y topografía. Unidades de medida, escalas, sistemas de representación, levantamiento de croquis, pendientes y distancias en topografía y planos topográficos.

Tema 50: Elementos estructurales en la construcción: estructura enterrada, estructura horizontal, estructura vertical y cubiertas.

Tema 51: Real Decreto 840/2015, de 21 de septiembre, por el que se aprueban medidas de control de los riesgos inherentes a los accidentes graves en los que intervengan sustancias peligrosas «BOE» 251/2015).

Tema 52: Real Decreto 919/2006, de 28 de julio, por el que se aprueba el Reglamento técnico de distribución y utilización de combustibles gaseosos: Artículos 1 a 14. («BOE» 211/2006).

Tema 53: Real Decreto 337/2014, de 9 de mayo, por el que se aprueban el Reglamento sobre condiciones técnicas y garantías de seguridad en instalaciones eléctricas de alta tensión y sus Instrucciones Técnicas Complementarias ITC-RAT 01 y 04 a 15.



54. gaia: 842/2002 Errege Dekretua, abuztuaren 2koa, behetentsiorako araudi elektroteknikoa onesten duena (EAO, 224/2002). ITC-BT 1, 6, 7, 8, 9, 18 eta 19.

55. gaia: Meteorologia-fenomeno kaltegarriak iragartzeko, segimendua egiteko eta esku-hartzeko protokoloa (V-9, 2016ko martxoaren 17a), Eusko Jaurlaritzza.

56. gaia: Informazio meteorologikoa Babes Zibilerako. Meteorologia-hizkera. Meteorologia EAEn. Munduan dauden beste oharpen- eta alerta-sistema batzuk (Babes Zibileko Gidaliburua, eskaneatzeko).

57. gaia: ADR 2015: 1.2.1 kapituluak: definizioak. (EAO, 91. zk., 2015eko apirilaren 16).

58. gaia: ADR 2015: 5.2 Markatzea eta etiketak jartzea, 5.3 Etiketak jartzea (Plakak - Etiketak) eta Edukiontzien panel laranja, CGEM, MEMU, Zisterna edukiontzia, Zisterna eramangarriak eta ibilgailuak eta 5.4 Dokumentazioa. (EAO, 91. zk., 2015eko apirilaren 16).

59. gaia: Erreskatea trafiko-istripuetan. Goi lekuetako lanak eta salbamenduak. Ur-azaleko salbamendua. Osasun-larrialdiak suhiltzaileentzat. (Suhiltzailearen gidaliburua, 2011ko ekaineko edizioa).

60. gaia: Suteen aurkako lanaren printzipioak. Barruko suteak. Baso-suteak. Suteen prebentzioa. (Suhiltzailearen gidaliburua, 2011ko ekaineko edizioa).

61. gaia: Naturako arriskuak. Gai arriskutsuak tarteko diren istripuetak arriskua. 3.3 Banaketa- eta instalazio-sareak. Egituren erai-kuntzako eta egonkortasuneko printzipioak. (Suhiltzailearen gidaliburua, 2011ko ekaineko edizioa).

62. gaia: Arnasa babesteko ekipoa, Suak itzaltzeko bitartekoak. Mahuka-eragiketarako eta mahuka-instalazioak. Suhiltzaile Zerbitzuko ibilgailuak. (Suhiltzailearen gidaliburua, 2011ko ekaineko edizioa).

63. gaia: Esku-hartzearen zenbait lege alderdi. Erantzukizunak, betebeharrak eta eskubideak. (Suhiltzailearen gidaliburua, 2011ko ekaineko edizioa).

64. gaia: Bizkaiko geografia: orografia (basoak, ibaiak eta itsas-bazterra), lurralde-antolaketa eta bide-sarea (udalerrak, eskualdeak, industrialdeen kokapena, komunikazio-bideak eta suhiltzaileetxeen eragin-eremua).

(I-1008)

Tema 54: Real Decreto 842/2002, de 2 de agosto, por el que se aprueba el Reglamento Electrotécnico para Baja Tensión (BOE 224/2002). ITC-BT 1, 6, 7, 8, 9, 18 y 19.

Tema 55: Protocolo de predicción, vigilancia y actuación ante fenómenos meteorológicos adversos (V-9, de 17 de marzo de 2016) Gobierno Vasco.

Tema 56: Información meteorológica para la Protección Civil. Lenguaje meteorológico. La meteorología en la CAPV. Otros sistemas de avisos y de alertas en el mundo (Manual de Protección Civil a escanear).

Tema 57: ADR 2015: Capítulo 1.2.1 Definiciones. (BOE número 91 de 16 de abril de 2015).

Tema 58: ADR 2015: 5.2 Marcado y etiquetado, 5.3 Etiquetado (Placas - Etiquetas) y Panel naranja de los contenedores, CGEM, MEMU, Contenedores cisternas, Cisternas Portátiles y vehículos y 5.4 Documentación. («BOE» número 91 de 16 de abril de 2015).

Tema 59: Rescate en accidentes de tráfico. Trabajos y rescates en altura. Rescate acuático en superficie. Urgencias sanitarias para bomberos. (Manual del Bombero Edición junio 2011).

Tema 60: Principios de lucha contra incendios. Incendios en interiores. Incendios forestales. Prevención de incendios. (Manual del Bombero Edición junio 2011).

Tema 61: Riesgos naturales. Riesgo en accidentes con MM PP. Redes de distribución e instalaciones. Principios de construcción y estabilización de estructuras. (Manual del Bombero Edición junio 2011).

Tema 62: Equipos de protección respiratoria, Medios de extinción. Operaciones e instalaciones con mangueras. Vehículos del SEIS. (Manual del Bombero Edición junio 2011).

Tema 63: Aspectos legales de la intervención. Responsabilidades, deberes y derechos. (Manual del Bombero Edición junio 2011).

Tema 64: Geografía de Bizkaia: orografía (montes, ríos y litoral), organización territorial y red vial (municipios, comarcas, ubicación de polígonos industriales, vías de comunicación y áreas de influencia de los distintos parques de bomberos).

(I-1008)

**Herri Administrazioarako eta Erakunde Harremanetarako foru diputatuaren 8450/2016 FORU AGINDUA, urriaren 19koa, Herri Administrazioarako eta Erakunde Harremanetarako foru diputatuaren irailaren 28ko 7713/2016 foru agindua aldatzen duena. Foru agindu horren bidez, suhiltzaile gidarien 23 plaza betetzeko deialdiaren ondoriozko hirugarren mailako lan-poltsa arautzen da.**

Legeak ematen dizkidan ahalmenak erabiliz, eta Bizkaiko Lurralde Historikoko Foru Erakundearen Hautapen, Antolaketa, Araubide eta Jardunbideari buruzko otsailaren 13ko 3/87 Foru Arauan, Toki-araubidearen oinarriak arautzen dituen apirilaren 2ko 7/1985 Legean eta Herri Administrazioarako eta Erakunde Harremanetarako Sailaren egitura organikoari buruzko araudia onesten duen Bizkaiko Foru Aldundiaren maiatzaren 10eko 86/2016 Foru Dekretuan xedatutakoarekin bat etorrita, foru agindu honen bidez, honako hau

XEDATZEN DUT:

Lehenengoa: Herri Administrazioen Administrazio Prozedura Erkidearen urriaren 1eko 39/2015 Legearen 109. artikuluan xedatutakoarekin bat, egitezko okerra zuzentzea, eta Iñaki García Martínez jauna eta Ivan Aracama Alija jauna sartzea lan-poltsan «Suhiltzaile eta Salbamenduko Oinarrizko Ikastaroa» beste ikastaro batzuekin baliozkotu zaienen artean.

Bigarrena: Txosten hau foru agindu honen arrazoitzat hartuko da, Herri Administrazioen Administrazio Prozedura Erkidearen urriaren 1eko 39/2015 Legearen 35. eta 88. artikuluetan xedatutakoaren ondorioetarako.

**ORDEN FORAL 8450/2016, de 19 de octubre, de la diputada foral de Administración Pública y Relaciones Institucionales, de modificación de la Orden Foral de la diputada foral de Administración Pública y Relaciones Institucionales 7713/2016, de 28 de septiembre, por la que se regula la bolsa de tercer nivel derivada de la convocatoria de 23 plazas de bomberos y bomberas conductoras.**

En uso de las facultades que la ley me confiere y de conformidad con lo dispuesto en la Norma Foral 3/1987 de 13 de febrero, sobre Elección, Organización, Régimen y Funcionamiento de las Instituciones Forales del Territorio Histórico, en la Ley 7/1985 de 2 de abril, Reguladora de Bases del Régimen Local y en el Decreto Foral de la Diputación Foral de Bizkaia 86/2016 de 10 de mayo por el que se aprueba el Reglamento de Estructura Orgánica del Departamento de Administración Pública y Relaciones Institucionales por la presente Orden Foral:

DISPONGO:

Primero: Subsana de acuerdo al artículo 109 de la Ley 39/2015, de 1 de octubre del Procedimiento Administrativo Común de las Administraciones Públicas el error de hecho e incluir a don Iñaki García Martínez y don Ivan Aracama Alija entre las personas integrantes de la Bolsa a las que se les ha convalidado el «Curso Básico de Extinción de Incendios y de Salvamento» con los cursos que han realizado.

Segundo: Sirve de motivación a la presente, a los efectos de lo dispuesto en los artículos 35 y 88 de la Ley 39/2015, de 1 de octubre del Procedimiento Administrativo Común de las Administraciones Públicas, el presente informe.

Hirugarrena: Foru agindu honen berri ematea Zerbitzuen, Udal Harremanetarako eta Larrialdietarako Zuzendaritza Nagusiari, Suhiltzaile Zerbitzuko Zuzendariordetzari, eta, bestetik, iragarki-taulan eta web-orria argitara dadila agintzea.

Bilbon, 2016ko urriaren 19an.

Herri Administrazioarako  
eta Erakunde Harremanetarako foru diputatua,  
IBONE BENGOETXEA OTAOLEA

(I-1021)

**Herri Administrazioarako eta Erakunde Harremanetarako foru diputatuaren 8408/2016 FORU AGINDUA, urriaren 19koa, Edurne García Quintana Trapagarango Udaleko sarrera-mailako Kontuartzaitza - Diruzaintza lanpostua betetzeko behin-behinek izendatzen duena.**

Kontuan harturik zer xedatzen duen Estaturako gaikuntza duten toki administrazio funtzionarioentzat gordetako lanpostuak betetzeari buruzko 1994ko uztailaren 29ko 1732/1994 Errege Dekretuaren 30. artikulua (ekainaren 27ko 834/03 EDan emaniko idazketan).

Kontuan harturik, halaber, zer ezartzen duen Toki-administrazioaren arrazionalizazioari eta iraunkortasunari buruzko abenduaren 27ko 27/2013 Legearen 1.25 artikulua. Izan ere, lege horrek aldatu egiten du Toki Araubidearen Oinarriak arautzen dituen apirilaren 2ko 7/1985 Legea, 92 bis artikulua berria gehitzen dio, non zehazten den Estaturako gaikuntza duten toki administrazio funtzionarioak behin-behinean izendatzeko eta toki-korporazioetako zerbitzu eginkizunak esleitzeko eskumen esparrua.

Gaikuntza nazionala duten toki administrazio funtzionarioentzat gordetako lanpostuak betetzeari buruzko uztailaren 29ko 1732/1994 Errege Dekretuko 34. artikulua (834/2003 Errege Dekretuak emandako idazkeran), errege dekretu bereko bosgarren xedapen gehigarriari dagokionez, ezartzen duenaren arabera, eta Herri Administrazioarako eta Erakunde Harremanetarako Sailaren erregelamendu organikoa onesten duen Bizkaiko Foru Aldundiaren maiatzaren 10eko 86/2016 Foru Dekretuko 1. artikuluan xedatutakoaren erabilera eginez, eta Laguntza Juridikorako Atalak txosten eman ikusita

EBAZTEN DUT:

Lehenengoa: Edurne García Quintana Valle de Trápaga - Trapagarango Udaleko sarrera-mailako Kontuartzaitza-Diruzaintza lanposturako betetzeko behin-behineko izendapena egitea. Izendapenak ebazpen honen datatik aurrera izango ditu ondorioak.

Bigarrena: Izendatutako behin-behineko funtzionarioak edozein unetan utz dezake plaza Herri Administrazioarako eta Erakunde Harremanetarako foru diputatuak hala erabakitzen badu, bai korporazioak proposatuta eta interesdunari entzunaldia emanda, bai korporazioak eskatuta.

Lanpostu horren titularraren etorrera izango denean ere, lanpostu hori utzi egin beharko du.

Beste horrenbeste gertatuko da izendatutako funtzionarioak behin betiko izendapenen bat lortzen duenean.

Hirugarrena: Korporazio interesdunak lanpostuaz jabetzeko aktaren kopia literala bidali beharko dio Bizkaiko Foru Aldundiko Herri Administrazioarako eta Erakunde Harremanetarako Sailari; horretarako, zortzi (8) egun baliodun izango ditu, foru agindu hau jakinarazten den datatik.

Laugarrena: Foru agindu hau interesdunak, Valle de Trápaga-Taapagarango Udalaría eta Eusko Jurlaritzako Toki Administrazioekiko Harremanetarako eta Administrazio Erregistroen Zuzendaritza jakinaraztea eta agindua ematea Bizkaiko Aldizkari Ofizialean argitaratzeko.

Tercero: Notificar la presente Orden Foral a la Dirección General de Servicios, Relaciones Municipales y Emergencias de, a la Subdirección del Servicio de Extinción de Incendios y Salvamento y disponer su publicación en el tablón de anuncios y en la web.

En Bilbao, a 19 de octubre de 2016.

La diputada foral de Administración Pública  
y Relaciones Institucionales,  
IBONE BENGOETXEA OTAOLEA

(I-1021)

**ORDEN FORAL de la diputada foral de Administración Pública y Relaciones Institucionales 8408/2016, de 19 de octubre, por la se efectúa nombramiento provisional a favor de doña Edurne García Quintana para el puesto de Intervención-Tesorería, categoría de entrada, del Ayuntamiento de Valle de Trápaga - Trapagaran.**

De acuerdo con lo dispuesto en el artículo 30 del Real Decreto 1732/1994, de 29 de julio, sobre provisión de puestos de trabajo reservados a funcionarios de la Administración Local con habilitación de carácter nacional, en redacción dada por el RD 834/03, de 27 de junio.

Teniendo en cuenta lo establecido en el artículo 1.25 de la Ley 27/2013, de 27 de diciembre, de racionalización y sostenibilidad de la Administración Local, que modifica la Ley 7/1985, de 2 de abril, reguladora de las Bases del Régimen Local, incluyendo un nuevo artículo 92 bis, en el que se determina el ámbito competencial para los nombramientos provisionales de funcionarios con habilitación de carácter nacional en las corporaciones locales.

De conformidad con lo dispuesto en el artículo 34 del Real Decreto 1732/1994, de 29 de julio, sobre provisión de puestos de trabajo reservados a funcionarios de la Administración Local con habilitación de carácter nacional, en redacción dada por el RD 834/03, de 27 de junio, en relación con la Disposición Adicional Quinta del mismo, y haciendo uso de lo dispuesto en el artículo 1 del Decreto Foral de la Diputación Foral de Bizkaia 86/2016, de 10 de mayo, por el que se aprueba el reglamento de estructura orgánica del Departamento de Administración Pública y Relaciones Institucionales, visto el informe de la Sección de Asistencia Jurídica

RESUELVO:

Primero: Efectuar nombramiento provisional a favor de Edurne García Quintana para el puesto de Intervención-Tesorería, categoría de entrada, del Ayuntamiento del Valle de Trápaga - Trapagaran, con efectos desde la fecha de la presente Orden Foral.

Segundo: La funcionaria nombrada podrá ser cesada en cualquier momento por la Diputada Foral de Administración Pública y Relaciones Institucionales, bien a propuesta de la Corporación, con audiencia de la interesada, bien a instancia de ésta.

Cesará, igualmente, cuando se produzca la reincorporación de la titular del citado puesto.

También se producirá el cese en el momento en que la funcionaria nombrada obtenga un nombramiento, con carácter definitivo.

Tercero: La Corporación interesada habrá de remitir al Departamento de Administración Pública y Relaciones Institucionales de la Diputación Foral de Bizkaia, copia literal certificada del acta de toma de posesión dentro de los ocho (8) días hábiles, siguientes a la notificación de la presente Orden Foral.

Cuarto: La presente Orden Foral se notificará a la personas interesadas, al Ayuntamiento del Valle de Trápaga-Trapagaran y a la Dirección de Relaciones con las Administraciones Locales y Registros Administrativos del Gobierno Vasco, ordenándose su publicación en el «Boletín Oficial de Bizkaia».

Ebazpen hau behin betikoa da, eta, beraz, amaitu egiten du administrazio bidea. Hala ere, honako errekurtsio hauek aurkez daitezke beronen aurka:

- Administrazio publiko interesdunak zuzenean aurkeztu ahal izango du errekurtsioa EAE-ko Auzitegi Nagusiko Administrazioarekiko Auzien Salan. Horretarako, bi hilabeteko epea egongo da, jakinarazpena egiten den egunaren biharamunetik aurrera zenbatuta. Aldez aurretik, nahi izanez gero, errekerimendua jar dezake.
- Interesdunak, nahi izanez gero, berraztertze errekurtsioa aurkeztu ahal izango du ebazpena eman duen organoaren aurrean, hilabeteko epean, jakinarazpena jasotzen duen egunaren biharamunetik hasita; bestela, zuzenean aurkez dezake EAE-ko Auzitegi Nagusiko Administrazioarekiko Auzien Salan, bi hileko epean jakinarazpena jasotzen duen egunaren biharamunetik hasita.

Hala ere, bidezkotzat jotzen dituzten beste errekurtsioak ere aurkeztu ahal izango dituzte, indarreko legeriaren arabera.

Hori guztia horrela da honako arau hauetako artikuluen arabera: Batetik, Bizkaiko Lurralde Historikoko Foru Erakundeen Hautapen, Antolaketa, Araubide eta Jardunbideari buruzko otsailaren 13ko 3/1987 Foru Arauaren 69. artikuluen — apirilaren 15eko 3/1999 Foru Arauak aldatutakoa — arabera; bestetik, Herri Administrazioen Administrazio Prozedura Erkidearen urriaren 1eko 39/2015 Legearen 112. eta 123. artikuluen arabera, eta, azkenik, Administrazioarekiko Auzien Jurisdikzioa arautzen duen uztailaren 13ko 29/1998 Legearen — abenduaren 23ko 19/2003 Lege Organikoaren hamalaugarren xedapen gehigarriak aldatutakoa — 46.1 artikuluen arabera.

Bilbon, 2016ko urriaren 19an.

Herri Administrazioarako  
eta Erakunde Harremanetarako foru diputatua,  
IBONE BENGOTXEA OTAOLEA

(I-1012)

**Bizkaiko Foru Aldundiak 2016ko urriaren 11n egindako ohiko bilkuran hartutako erabakien laburpena.**

#### AZTERGAIEN ZERRENDA

1. 2016ko urriaren 4an egindako ohiko bilerako akta onestea.

#### **Herri Administrazioarako eta Erakunde Harremanetarako Sailekoak**

2. Lanpostuen zerrenda eta plantilla aldatzea.
3. Administrazio bereziaren eskalan, azpieskala teknikoan, goi mailako teknikarien klasean, ingeniari industrialen berezitasunean, bitarteko funtzionarioa izendatzea.
4. Administrazio bereziaren eskalan, azpieskala teknikoan, erdi mailako teknikarien klasean, herri lanetako ingeniari teknikoaren berezitasunean, bitarteko funtzionarioa izendatzea.
5. Bizkaiko Foru Aldundiaren plantillan plazak amortizatu eta sortzea.
6. «A-8an (135,360 KP, gutxi gorabehera) La Arenako zubia konpontzeko lanen proiektua idaztea eta lanak betearaztea» kontratu mistoari dagokion Segurtasun eta Osasun Planaren 10. eranskina onartzea.
7. «Bizkaiko Foru Aldundiaren Sailen eraikinak eta zentroak garbitzeko zerbitzua. 2016. eta 2017. urteak» zerbitzu-kontratuen 6. aldarazia onartu eta esleitzea.
8. Bizkaiko Foru Aldundiaren ordezkaria izendatzea Datuen Babeserako Euskal Agentziaren Kontsulta Batzordean.

#### **Ogasun eta Finantza Sailekoak**

9. Finantza-kontu zehatzen titulartasuna edo kontrola duten pertsonen egoitza fiskala identifikatzeko eta kontu horien inguruko informazioa emateko beharra ezartzen duen Bizkaiko Foru Aldundiaren Foru Dekretua onartzea.

La presente resolución, que es definitiva, pone fin a la vía administrativa y podrá ser recurrida:

- Por la Administración Pública interesada: Directamente ante Sala de lo Contencioso-Administrativo del Tribunal Superior de Justicia del País Vasco, en el plazo de 2 meses contados desde el día siguiente a la notificación, a salvo el potestativo requerimiento previo.
- Por las interesadas: Con carácter potestativo, recurso de reposición en el plazo de 1 mes ante el mismo órgano que la ha dictado, contado desde el día siguiente a aquel en que tenga lugar la notificación o directamente ante la Sala de lo Contencioso-Administrativo del Tribunal Superior de Justicia del País Vasco, en el plazo de dos meses contados desde el día siguiente a la notificación.

Sin perjuicio de que puedan ejercitar cualquier otro recurso que estimen pertinente de acuerdo con la legislación vigente.

Todo ello de conformidad con lo que disponen el artículo 69 de la Norma Foral 3/87, de 13 de febrero, sobre Elección, Organización, Régimen y Funcionamiento de las Instituciones Forales del Territorio Histórico de Bizkaia, en la redacción dada por la Norma Foral 3/1999, de 15 de abril; los artículos 112 y 123 de la Ley 39/2015, de 1 de octubre, del Procedimiento Administrativo Común de las Administraciones y 46-1 de la Ley 29/1998, de 13 de julio, reguladora de la Jurisdicción Contencioso-Administrativa, modificada por la disposición adicional decimocuarta de la Ley Orgánica 19/2003, de 23 de diciembre.

En Bilbao a 19 de octubre de 2016.

La diputada foral de Administración Pública  
y Relaciones Institucionales,  
IBONE BENGOTXEA OTAOLEA

(I-1012)

**Extracto de los acuerdos adoptados por la Diputación Foral de Bizkaia en la reunión ordinaria celebrada el día 11 de octubre de 2016.**

#### RELACIÓN DE ASUNTOS

1. Aprobar el Acta de la reunión ordinaria celebrada el día 4 de octubre de 2016.

#### **Del Departamento de Administración Pública y Relaciones Institucionales**

2. Modificar la relación de Puestos de Trabajo y de la Plantilla.
3. Nombrar funcionaria interina en la Escala de Administración Especial, Subescala Técnica, Clase Técnicos/as Superiores, Especialidad: Ingeniero/a Industrial.
4. Nombrar funcionaria interina en la Escala de Administración Especial, Subescala Técnica, Clase: Técnicos/as Medios/as, Especialidad: Ingeniero/a Técnico/a de Obras Públicas.
5. Amortizar y crear plazas en la Plantilla de la Diputación Foral de Bizkaia.
6. Aprobar el Anexo n.º 10 del Plan de Seguridad y Salud relativo al contrato mixto de «Redacción del proyecto y ejecución de las obras de reparación del puente de La Arena en la A-8 (PK 135,360 aproximadamente)».
7. Aprobar y adjudicar el modificado n.º 6 del contrato de servicios de limpieza de los edificios y centros de los departamentos de la Diputación Foral de Bizkaia durante los años 2016 y 2017.
8. Designar representante de la Diputación Foral de Bizkaia en el Consejo Consultivo de la Agencia Vasca de Protección de Datos.

#### **Del Departamento de Hacienda y Finanzas**

9. Aprobar el Decreto Foral de la Diputación Foral de Bizkaia por el que se establece la obligación de identificar la residencia fiscal de las personas que ostenten la titularidad o el control de determinadas cuentas financieras y de suministro de información acerca de las mismas en el ámbito de la asistencia mutua.

10. Ahaldu Nagusiaren Kabinetearen urte askotarako gastua baimentzea. Gastua Nevadako Goi-mailako Hezkuntza Sistemaren (NGHS) Zuzendaritza Kontseiluarekin sinatuko den lankidetzaren hitzarmenari dagokio (Esp. 200028556).

11. Ekonomi eta Lurralde Garapena Sustatzeko Sailaren kreditu-transferentzia onartzea.

### Gizarte Ekintza Sailekoak

12. Zierbenako Udalari diru-laguntza ematea, familia barruan menpekotasunari laguntzeko foru programa garatu dezan, eta horren hitzarmen arautzailea sinatzea. Aipatutako programak 2016. urtean autonomia pertsonala sustatzeko jarduerak, boluntariorak eta laguntza psikosoziala eskaintzen dizkie inoren laguntza behar duten pertsona nagusiak zaintzen dituztenei.

13. Abanto Zierbenako Udalari diru-laguntza ematea, familia barruan menpekotasunari laguntzeko foru programa garatu dezan, eta horren hitzarmen arautzailea sinatzea. Aipatutako programak 2016. urtean autonomia pertsonala sustatzeko jarduerak, boluntariorak eta laguntza psikosoziala eskaintzen dizkie inoren laguntza behar duten pertsona nagusiak zaintzen dituztenei.

### Ekonomi eta Lurralde Garapena Sustatzeko Sailekoak

14. Bizkaiko ETE-entzako berrikusketa eta irtenbide teknologikoen eta I4.0 Diagnostikoen proiektua finantzatzeko asmoz Tecnalia Research & Innovation Fundazioari emandako diru-laguntza aldatzea.

15. Bilbao Exhibition Centre, SA-ri diru-laguntza zuzena ematea, eta Bizkaiko Foru Aldundiaren eta aipatutako sozietatearen artean 2016an BIME, Bizkaia International Music Experience jaialdia antolatzeke sinatuko den hitzarmena sinatzea baimentzea.

16. Bizkaiko Foru Aldundiaren eta Bilbao Exhibition Centre, SA-ren artean 2016an BIME, Bizkaia International Music Experience jaialdia antolatzeke sinatutako lankidetzaren hitzarmenaren hamargarren klausula aldatzea.

EGUNEKO AZTERGAIEN ZERRENDATIK KANPO

### Ogasun eta Finantza Sailekoa

A) Interbiak, Bizkaiko Hegoaldeko Akzesibilitatea, SAU, foru sozietate publikoaren akzio berriak harpidetzea, aipatutako sozietateak 2016ko ekainaren 21ean egindako Ezohiko Batzar Nagusi Unibertsalaren bileran adostutako kapital handitzean.

### Gizarte Ekintza Sailekoak

B) Senitartekoen zaintzarako prestazioa arautzen duen Bizkaiko Foru Aldundiaren Foru Dekretua onartzea.

C) Menpekotasun egoera baloratu eta horren inguruko orientabidea emateko prozedura arautzen duen Bizkaiko Foru Aldundiaren Foru Dekretua onartzea.

Bilbon, 2016ko urriaren 11n. —Herri Administrazioarako eta Era-kunde Harremanetarako foru diputatu Ibone Bengoetxea Otaolea andreak ontzat emana. —Idazkaritza Nagusiaren Unitateko burua, Joseba Mikel García Pérez

(I-1009)

### Ekonomi eta Lurralde Garapena Sustatzeko Saila

**Artisauen Erregistroa egitarauaren eskatzaileei foru agindua jakinarazteko iragarkia. Apirilaren 8ko 46/2014 Foru Dekretua.**

Jarraian agertzen diren interesdunari ezin izan zaio berriaz jakinarazpena egin, eta, beraz, Administrazio Publikoaren Administrazio Prozedura Erkideari buruzko urriaren 1eko 39/2015 Legeak 44 eta 46. artikuluetan xedatu duenari jarraiki, iragarki hau jendaurrean jarri da.

10. Autorizar el Gasto Plurianual del Gabinete del Diputado General, relativo al Convenio de Colaboración a suscribir con el Consejo Rector del Sistema de Educación Superior de Nevada (SNES), (N.º de Expediente 200028556).

11. Aprobar una transferencia de crédito del Departamento de Desarrollo Económico y Territorial.

### Del Departamento de Acción Social

12. Conceder una subvención al Ayuntamiento de Zierbena para el desarrollo del programa foral de atención a la dependencia en el medio familiar mediante actuaciones de promoción de la autonomía personal, voluntariado y de apoyo psicosocial a las personas cuidadoras de personas dependientes y suscribir su Convenio regulador en el año 2016.

13. Conceder una subvención al Ayuntamiento de Abanto Zierbena para el desarrollo del programa foral de atención a la dependencia en el medio familiar mediante actuaciones de promoción de la autonomía personal, voluntariado y de apoyo psicosocial a las personas cuidadoras de personas dependientes y suscribir su Convenio regulador en el año 2016.

### Del Departamento de Desarrollo Económico y Territorial

14. Modificar la ayuda concedida a la Fundación Tecnalia Research & Innovation para la financiación del programa Chequeos y Soluciones Tecnológicas para Pymes de Bizkaia y Diagnósticos I4.0.

15. Conceder una subvención directa y autorizar la suscripción de un Convenio Regulador entre la Diputación Foral de Bizkaia y Bilbao Exhibition Centre, SA, para la celebración del Festival Bime, Bizkaia International Music Experience, 2016.

16. Modificar la cláusula décima del Convenio de Colaboración suscrito entre de la Diputación Foral de Bizkaia y Bilbao Exhibition Centre, SA, para la celebración del Festival Bime, Bizkaia International Music Experience, 2016.

FUERA DEL ORDEN DEL DÍA

### Del Departamento de Hacienda y Finanzas

A) Suscribir nuevas acciones de la Sociedad Pública Foral Interbiak, Bizkaiko Hegoaldeko Akzesibilitatea, SAU, correspondientes a la ampliación de capital acordada en la reunión de la Junta General Extraordinaria y Universal de Accionistas de la citada Sociedad celebrada con fecha 21 de junio de 2016.

### Del Departamento de Acción Social

B) Aprobar el Decreto Foral de la Diputación Foral de Bizkaia por el que se regula la prestación económica para cuidados en el entorno familiar.

C) Aprobar el Decreto Foral de la Diputación Foral de Bizkaia por el que se regula el procedimiento para la valoración y orientación en situación de dependencia.

En Bilbao, a 11 de octubre de 2016. —V.º B.º de la diputada foral de Administración Pública y Relaciones Institucionales, Ibone Bengoetxea Otaolea. —El jefe de la Unidad de Secretaría General, Joseba Mikel García Pérez

(I-1009)

### Departamento de Desarrollo Económico y Territorial

**Anuncio de notificaciones de orden foral a solicitantes del programa Registro Artesanos/as. Decreto Foral 46/2014 de 8 de abril.**

No habiéndose podido notificar de forma expresa al interesado que se relaciona a continuación, y de conformidad con lo dispuesto en los artículos 44 y 46 de la Ley 39/2015, de 1 de octubre, del Procedimiento Administrativo Común de las Administraciones Públicas, se hace público el presente anuncio.



Interesdunak Bizkaiko Foru Aldundiaren eta Kanpo Sustapenerako eta Turismorako Zuzendaritza Nagusian izango ditu eskuragarri jakinarazpenak (Obispo Orueta zumarkalea, 6 esk.), iragarki hau argitaratu eta 15 eguneko epean; hala, aukera izango du agiri osoa kontsultatzeko. Agiri horren arabera, interesdunari baja ematen zaio Ekonomi eta Lurralde Garapena Sustatzeko Saileko Artisauren Erregistroan.

Interesduna: Naiara Pazos Rojo.

Erreferentzia: 8/29/AT/2016/13.

Foru Agindua: 2016ko ekainaren 16an, 4775.

Bilbon, 2016ko urriaren 10ean.—Ekonomi eta Lurralde Garapena Sustatzeko foru diputatua, Imanol Pradales Gil

(I-1014)

La interesada tendrá a su disposición en la Dirección General de Promoción Exterior y Turismo de la Diputación Foral de Bizkaia, en Obispo Orueta, 6, las notificaciones correspondientes durante el plazo de 15 días desde la presente publicación, a fin de tener conocimiento íntegro del documento, relativo a la baja en el Registro de Artesanos/as en este Departamento Foral de Desarrollo Económico y Territorial.

Interesado/a: Naiara Pazos Rojo.

Referencia: 8/29/AT/2016/13.

Orden Foral: 4775, de 16 de junio 2016.

En Bilbao, a 10 de octubre de 2016.—El diputado foral de Desarrollo Económico y Territorial, Imanol Pradales Gil

(I-1014)

#### Zehapen-prozedura hasteko foru agindua jakinarazteko iragarkia.

Jarraian agertzen den interesdunari ezin izan zaio berariak jakinarazpena egin, eta, beraz, Administrazio Publikoen Araubide Juridikoari eta Administrazio Prozedura Erkideari buruzko azaroaren 26ko 30/1992 Legeak —urtarrilaren 13ko 4/1999 Legeak aldatutakoak— 59.5 eta 61. artikuluetan xedatu duenari jarraiki, iragarki hau jendaurrean jarri da.

Interesdunak Bizkaiko Foru Aldundiaren Sustapen Zerbitzuan (Ibañez de Bilbao, 20) izango ditu eskuragarri jakinarazpenak, iragarki hau argitaratu eta 15 eguneko epean zehar, eta, horrela, agiri osoaren berri jakin ahal izango du.

Interesduna	Erreferentzia	Foru Agindua
Iñaki Artabe Uriaga (14222350R)	S-2016/00014	6248, de 19 de julio 2016
UTE Basalur, SL-Const. Morga Excav. Bernao (U95442901)	S-2016/00016	7183, de 3 de agosto 2016

Bilbon, 2016ko urriaren 11n.—Ekonomi eta Lurralde Garapena Sustatzeko foru diputatua, Imanol Pradales Gil

(I-1017)

#### Anuncio de notificación de orden foral de incoación de procedimiento sancionador.

No habiéndose podido notificar de forma expresa al interesado que se relaciona a continuación, y de conformidad con lo dispuesto en los artículos 59.5 y 61 de la Ley 30/1992, de 26 de noviembre, de Régimen Jurídico de las Administraciones Públicas y del Procedimiento Administrativo Común, modificada por la Ley 4/1999 de 13 de enero, se hace público el presente anuncio.

El interesado tendrá a su disposición en el Servicio de Explotación de la Diputación Foral de Bizkaia, en la calle Ibañez de Bilbao, 20, las notificaciones correspondientes durante el plazo de 15 días desde la presente publicación, a fin de tener conocimiento íntegro del documento.

Interesado/a	Referencia	Orden Foral
Iñaki Artabe Uriaga (14222350R)	S-2016/00014	6248, de 19 de julio 2016
UTE Basalur, SL-Const. Morga Excav. Bernao (U95442901)	S-2016/00016	7183 de 3 de agosto 2016

En Bilbao, a 11 de octubre de 2016.—El diputado foral de Desarrollo Económico y Territorial, Imanol Pradales Gil

(I-1017)

#### Indarrean dagoen legerira itzultzeko jarduketari buruzko foru aginduak jakinarazteko iragarkia.

Jarraian agertzen den interesdunari ezin izan zaio berariak jakinarazpena egin, eta, beraz, Administrazio Publikoen Araubide Juridikoari eta Administrazio Prozedura Erkideari buruzko azaroaren 26ko 30/1992 Legeak —urtarrilaren 13ko 4/1999 Legeak aldatutakoak— 59.5 eta 61. artikuluetan xedatu duenari jarraiki, iragarki hau jendaurrean jarri da.

Interesdunak Bizkaiko Foru Aldundiaren Sustapen Zerbitzuan (Ibañez de Bilbao, 20) izango ditu eskuragarri jakinarazpenak, iragarki hau argitaratu eta 15 eguneko epean zehar, eta, horrela, agiri osoaren berri jakin ahal izango du.

Interesduna	Erreferentzia	Foru Agindua
Egurs San Pedro, S.L. (B48602049)	P-2016/141	4320 de 2 de junio 2016
Club Las Vegas	P-2016/165	5983 de 12 de julio 2016
María Eugenia Barturen Uriarte (14515181L)	P-2016/175	1615 de 11 de julio 2016

Bilbon, 2016ko urriaren 11n.—Ekonomi eta Lurralde Garapena Sustatzeko foru diputatua, Imanol Pradales Gil

(I-1018)

#### Anuncio de notificación de ordenes forales de actuaciones en restitución de legalidad vigente.

No habiéndose podido notificar de forma expresa al interesado que se relaciona a continuación, y de conformidad con lo dispuesto en los artículos 59.5 y 61 de la Ley 30/1992, de 26 de noviembre, de Régimen Jurídico de las Administraciones Públicas y del Procedimiento Administrativo Común, modificada por la Ley 4/1999 de 13 de enero, se hace público el presente anuncio.

El interesado tendrá a su disposición en el Servicio de Explotación de la Diputación Foral de Bizkaia, en la calle Ibañez de Bilbao, 20, las notificaciones correspondientes durante el plazo de 15 días desde la presente publicación, a fin de tener conocimiento íntegro del documento.

Interesado/a	Referencia	Orden Foral
Egurs San Pedro, S.L. (B48602049)	P-2016/141	4320 de 2 de junio 2016
Club Las Vegas	P-2016/165	5983 de 12 de julio 2016
María Eugenia Barturen Uriarte (14515181L)	P-2016/175	1615 de 11 de julio 2016

En Bilbao, a 11 de octubre de 2016.—El diputado foral de Desarrollo Económico y Territorial, Imanol Pradales Gil

(I-1018)

**Artisauen Erregistroa egitarauaren eskatzaileei Foru Agindua jakinarazteko iragarkia. Apirilaren 8ko 46/2014 Foru Dekretua.**

Jarraian agertzen diren interesdunari ezin izan zaio berariaz jakinarazpena egin, eta, beraz, Administrazio Publikoen Administrazio Prozedura Erkideari buruzko urriaren 1eko 39/2015 Legeak 44 eta 46. artikuluetan xedatu duenari jarraiki, iragarki hau jendaurrean jarri da.

Interesdunak Bizkaiko Foru Aldundiaren eta Kanpo Sustapenerako eta Turismorako Zuzendaritza Nagusian izango ditu eskuragarri jakinarazpenak (Obispo Orueta zumarkalea, 6 esk.), iragarki hau argitaratu eta 15 eguneko epean; hala, aukera izango du agiri osoa kontsultatzeko. Agiri horren arabera, interesdunari baja ematen zaio Ekonomi eta Lurralde Garapena Sustatzeko Saileko Artisauen Erregistroan.

Interesduna: Juan José Ibáñez Solaegui.

Erreferentzia: 6/30/00/2012/305.

Foru Agindua: 2016ko uztailaren 19an, 6361.

Bilbon, 2016ko urriaren 14an.—Ekonomi eta Lurralde Garapena Sustatzeko foru diputatua, Imanol Pradales Gil

(I-1019)

**Anuncio de notificaciones de orden foral a solicitantes del programa Registro Artesanos/as. Decreto Foral 46/2014, de 8 de abril.**

No habiéndose podido notificar de forma expresa al interesado que se relaciona a continuación, y de conformidad con lo dispuesto en los artículos 44 y 46 de la Ley 39/2015, de 1 de octubre del Procedimiento Administrativo Común de las Administraciones Públicas, se hace público el presente anuncio.

La interesada tendrá a su disposición en la Dirección General de Promoción Exterior y Turismo de la Diputación Foral de Bizkaia, en Obispo Orueta, 6, las notificaciones correspondientes durante el plazo de 15 días desde la presente publicación, a fin de tener conocimiento íntegro del documento, relativo a la baja en el Registro de Artesanos/as en este Departamento Foral de Desarrollo Económico y Territorial.

Interesado/a: Juan José Ibáñez Solaegui.

Referencia: 6/30/00/2012/305.

Orden Foral: 6361, de 19 de junio 2016.

En Bilbao, a 14 de octubre de 2016.—El diputado foral de Desarrollo Económico y Territorial, Imanol Pradales Gil

(I-1019)

**Artisauen Erregistroa egitarauaren eskatzaileei foru agindua jakinarazteko iragarkia. Apirilaren 8ko 46/2014 Foru Dekretua.**

Jarraian agertzen diren interesdunari ezin izan zaio berariaz jakinarazpena egin, eta, beraz, Administrazio Publikoen Administrazio Prozedura Erkideari buruzko urriaren 1eko 39/2015 Legeak 44 eta 46. artikuluetan xedatu duenari jarraiki, iragarki hau jendaurrean jarri da.

Interesdunak Bizkaiko Foru Aldundiaren eta Kanpo Sustapenerako eta Turismorako Zuzendaritza Nagusian izango ditu eskuragarri jakinarazpenak (Obispo Orueta zumarkalea, 6 esk.), iragarki hau argitaratu eta 15 eguneko epean; hala, aukera izango du agiri osoa kontsultatzeko. Agiri horren arabera, interesdunari baja ematen zaio Ekonomi eta Lurralde Garapena Sustatzeko Saileko Artisauen Erregistroan.

Interesduna: Margarita Bravo Lodeizen.

Erreferentzia: 7/30/00/1993/60.

Foru Agindua: 2016ko ekainaren 27an, 5181.

Bilbon, 2016ko urriaren 14an.—Ekonomi eta Lurralde Garapena Sustatzeko foru diputatua, Imanol Pradales Gil

(I-1015)

**Anuncio de notificaciones de orden foral a solicitantes del programa Registro Artesanos/as. Decreto Foral 46/2014 de 8 de abril.**

No habiéndose podido notificar de forma expresa al interesado que se relaciona a continuación, y de conformidad con lo dispuesto en los artículos 44 y 46 de la Ley 39/2015, de 1 de octubre del Procedimiento Administrativo Común de las Administraciones Públicas, se hace público el presente anuncio.

La interesada tendrá a su disposición en la Dirección General de Promoción Exterior y Turismo de la Diputación Foral de Bizkaia, en Obispo Orueta, 6, las notificaciones correspondientes durante el plazo de 15 días desde la presente publicación, a fin de tener conocimiento íntegro del documento, relativo a la baja en el Registro de Artesanos/as en este Departamento Foral de Desarrollo Económico y Territorial.

Interesado/a: Margarita Bravo Lodeizen.

Referencia: 7/30/00/1993/60.

Orden Foral: 5181, de 27 de junio 2016.

En Bilbao, a 14 de octubre de 2016.—El diputado foral de Desarrollo Económico y Territorial, Imanol Pradales Gil

(I-1015)

## Foru Enpresak eta Foru Erakundeak / Empresas y Organismos Forales

**Bizkaiko Gizarte Urgazpenerako Foru Erakunde (GUFÉ)**

**Kontratu baten lizitazio-iragarkia: Telekomunikazio-zerbitzuak Gizarte Urgazpenerako Foru Erakundearentzat 2017 ekitaldirako.**

1. *Entidad adjudicadora*

Erakunde adjudikatzailea. Datu orokorrak eta informazioa eskuratzeko datuak.

- Erakundea: Bizkaiko Gizarte Urgazpenerako Foru Erakundea (GUFÉ).
- Espedientea izapidetzen duen bulegoa: Zerbitzu Orokorraren Departamentua.

**Instituto Foral de Asistencia Social de Bizkaia (IFAS)**

**Anuncio de licitación del contrato de Servicio de Telecomunicaciones para el Instituto Foral de Asistencia Social de Bizkaia para el ejercicio 2017.**

1. *Entidad adjudicadora*

Datos generales y datos para la obtención de la información.

- Organismo: Instituto Foral de Asistencia Social de Bizkaia (IFAS).
- Dependencia que tramita el expediente: Departamento de Servicios Generales.

- c) Dokumentazioa eta informazioa eskuratzeko.
- 1) Bulegoa: Laguntza Zerbitzuen eta Ondarearen Arloa.
  - 2) Helbidea: Ugasko Bidea, 5 bis, 1.ª planta.
  - 3) Herria eta posta kodea: 48014-Bilbao.
  - 4) Telefonoa: 944 067 801.
  - 5) Telefax: 944 067 655.
  - 6) Posta elektronikoa: *contratacion\_administrativa@bizkaia.eus*
  - 7) Kontratzailearen profilaren interneteko helbidea: *www.ifas.bizkaia.eus*
  - 8) Agiriak eta argibideak lortzeko azken eguna: Eskaintzak jasotzeko azken eguna.
- c) Expediente zenbakia: 10/16.
2. *Kontratuaren xedea*
- a) Mota: Zerbitzuak.
  - b) Deskripzioa: Telekomunikazio-zerbitzuak Gizarte Urgazpenerako Foru Erakundearentzat 2017 ekitaldirako.
  - c) Loteak eta lote/unitate zenbakiak: Bai, 2.
  - d) Zerbitzua egin/emateko lekua: Bizkaia.
  - e) Egiteko/emateko epea: 2017/1/1etik 2017/12/31ra.
  - f) Luzapenik onartzen den: Ez.
  - g) Esparru-hitzarmena ezartzea (hala badagokio): Ez.
  - h) Eskuratzeko sistema dinamikoa (hala badagokio): Ez.
  - i) CPV (nomenklatura-erreferentzia): 64200000-8.
3. *Izapidetzea eta prozedura*
- a) Tramitazioa: Arrunta.
  - b) Prozedura: Irekia.
  - c) Enkante elektronikoa: Ez.
  - d) Adjudikaziorako irizpideak:
    - Prezioa: %51.
    - Balorazio teknikoa: %49.
4. *Kontratuaren balio zenbatetsia*  
128.833,14 euro.
5. *Gehieneko lizitazio aurrekontua*
- a) Zenbateko garbia: 107.360,95 euro.  
Zenbateko osoa: 129.906,75 euro.
6. *Eskatzen diren bermeak*
- Behin-behinekoa: Ez.
  - Behin-betikoa: Lote bakoitzaren gehieneko lizitazio aurrekontuaren %5 (BEZa kenduta).
7. *Kontratistaren betekizun espezifikokoak*
- a) Saillkapena (taldea, azpitaldea eta kategoria, hala badagokio): Ikus administrazio-klausula berezien orria.
  - b) Kaudimen ekonomikoa eta finantzarioa, eta kaudimen teknikoa eta profesionala (hala badagokio): Ikus administrazio-klausula berezien orria.
  - c) Beste betekizun espezifiko batzuk:
  - d) Erreserbatutako kontratuak: Ez.
8. *Parte hartzeko eskaintza edo eskabideen aurkezpena*
- a) Proposamenak aurkezteko azken eguna: 2016ko azaroaren 9ko hamabiak (12:00) arte.
  - b) Nola aurkeztu eskabideak: Paperean edo euskarri informatikoan.
  - c) Non aurkeztu:
    - 1) Bulegoa: GUFeko Erregistro Orokorra.
    - 2) Helbidea: Camino Ugasko, 5 bis, 1go solairua.
    - 3) Herria eta posta kodea: 48014-Bilbao.
    - 4) Kontsulta eta argibideetarako posta elektronikoa: *contratacion\_administrativa@bizkaia.eus*
- c) Obtención de documentación e información.
- 1) Dependencia: Área de Servicios de Asistencia y Patrimonio.
  - 2) Domicilio: Camino Ugasko, 5 bis, 1.ª planta.
  - 3) Localidad y código postal: 48014-Bilbao.
  - 4) Teléfono: 944 067 801.
  - 5) Telefax: 944 067 655.
  - 6) Correo electrónico: *contratacion\_administrativa@bizkaia.eus*
  - 7) Dirección de internet del perfil de contratante: *www.ifas.bizkaia.eus*
  - 8) Fecha límite de obtención de documentación e información: El de la fecha límite de recepción de ofertas.
- d) Número de expediente: 10/16.
2. *Objeto del contrato*
- a) Tipo: Servicios.
  - b) Descripción: Servicio de Telecomunicaciones para el Instituto Foral de Asistencia Social de Bizkaia para el ejercicio 2017.
  - c) División por lotes y número de lotes/número de unidades: Sí, 2.
  - d) Lugar de ejecución/entrega: Bizkaia.
  - e) Plazo de ejecución/entrega: Desde el 1-1-2017 hasta el 31-12-2017.
  - f) Admisión de prórroga: No.
  - g) Establecimiento de un acuerdo marco (en su caso): No.
  - h) Sistema dinámico de adquisición (en su caso): No.
  - i) CPV (Referencia de Nomenclatura): 64200000-8.
3. *Tramitación y procedimiento*
- a) Tramitación: Ordinaria.
  - b) Procedimiento: Abierto.
  - c) Subasta electrónica: No.
  - d) Criterios de adjudicación:
    - Precio: 51%.
    - Valoración Técnica: 49%.
4. *Valor estimado del contrato*  
128.833,14 euros.
5. *Presupuesto máximo de licitación*
- a) Importe neto: 107.360,95 euros.  
Importe total: 129.906,75 euros.
6. *Garantías exigidas*
- Provisional: No.
  - Definitiva: El 5% del presupuesto máximo de licitación de cada lote, IVA excluido.
7. *Requisitos específicos del contratista*
- a) Clasificación (grupo, subgrupo y categoría) (en su caso): Ver Pliego de Cláusulas Administrativas Particulares.
  - b) Solvencia económica y financiera y solvencia técnica y profesional (en su caso): Ver Pliego de Cláusulas Administrativas Particulares.
  - c) Otros requisitos específicos:
  - d) Contratos reservados: No.
8. *Presentación de las ofertas o de solicitudes de participación*
- a) Fecha límite de presentación: Hasta las doce (12:00) horas del día 9 de noviembre de 2016.
  - b) Modalidad de presentación: Soporte papel y soporte informático.
  - c) Lugar de presentación:
    - 1) Dependencia: Registro General del IFAS.
    - 2) Domicilio: Camino Ugasko, 5 bis, 1.ª planta.
    - 3) Localidad y código postal: 48014-Bilbao.
    - 4) Dirección electrónica para consultas e información: *contratacion\_administrativa@bizkaia.eus*

- d) Eskaintzak aurkeztera gonbidatu daitezkeen enpresen kopurua, aurrez ikusitakoa (prozedura murriztua):
- e) Aldagaien onarpena, hala badagokio: Ez.
- f) Enpresa lizitatuak bere eskaintzari eutsi beharko dion epea: Sektore Publikoko Kontratuen Legearen testu bategineko 161. artikulua araber.

#### 9. Eskaintzak irekitzea

- a) Azalpena: Irizpide automatiko zein ez-automatiko-ei lotutako eskaintzak irekitzea.
- b) Helbidea: Ugasko Bidea, 5 bis, 1go solairua.
- c) Herria eta posta kodea: 48014-Bilbo.
- d) Eguna eta ordua: Kontratatuaren profilean adierazitakoak. (Jakinaraziko da).

#### 10. Publizitate gastuak

Lizitazio-iragarkiak argitaratzeko gastuak adjudikaziodunaren kontura izango dira. 1.500,00 euro ordainduko da gehenez kontzeptu horregatik.

#### 11. Zer egunetan bidali den iragarkia Europar Batasunaren Aldizkari Ofizialera

#### 12. Informazio osagarria

Bilbon, 2016ko urriaren 18an.—Bizkaiko Gizarte Urgazpenerako Foru Erakundearen gerentea, Teresa Alba Zubizarreta

(II-1010)

- d) Número previsto de empresas a las que se pretende invitar a presentar ofertas (procedimiento restringido):
- e) Admisión de variantes, si procede: No.
- f) Plazo durante el cual la empresa licitadora estará obligada a mantener su oferta: Según el artículo 161 del Texto Refundido de la Ley de Contratos del Sector Público.

#### 9. Apertura de ofertas

- a) Descripción: Apertura de ofertas relativas a criterio/s no automático/s y automático/s.
- b) Dirección: Camino Ugasko, 5 bis, 1.ª planta.
- c) Localidad y código postal: 48014-Bilbao.
- d) Fecha y hora: Las señaladas en el perfil de contratante. (Se comunicará).

#### 10. Gastos de publicidad

A cargo de la empresa adjudicataria los gastos de publicación de los anuncios de licitación. El importe máximo por este concepto no superarán la cifra de 1.500,00 euros.

#### 11. Fecha de envío del anuncio al «Diario Oficial de la Unión Europea»

#### 12. Otras informaciones

En Bilbao, a 18 de octubre de 2016.—La gerente del Instituto Foral de Asistencia Social de Bizkaia, Teresa Alba Zubizarreta

(II-1010)

**Kontratu baten lizitaziorako iragarkia: gas naturalaren hornidura Bizkaiko Gizarte Urgazpenerako Foru Erakundearen instalazioetan 2017. ekitaldian.**

#### 1. Erakunde adjudikatzailea

Datu orokorrak eta informazioa eskuratzeko datuak.

- a) Erakundea: Bizkaiko Gizarte Urgazpenerako Foru Erakundea (GUFE).
- b) Espedientea izapidetzen duen bulegoa: Zerbitzu Orokorren Departamentua.
- c) Dokumentazioa eta informazioa eskuratzeko.
  - 1) Bulegoa: Laguntza Zerbitzuen eta Ondarearen Arloa.
  - 2) Helbidea: Ugasko Bidea, 5 Bis, 1go solairua.
  - 3) Herria eta posta kodea: 48014-Bilbao.
  - 4) Telefonoa: 944 067 801.
  - 5) Telefaxa: 944 067 655.
  - 6) Posta elektronikoa: [contratacion\\_administrativa@bizkaia.eus](mailto:contratacion_administrativa@bizkaia.eus)
  - 7) Kontratatuaren profilaren Interneteko helbidea: [www.ifas.bizkaia.eus](http://www.ifas.bizkaia.eus)
  - 8) Agiriak eta argibideak lortzeko azken eguna: Eskaintzak jasotzeko azken eguna.
- d) Espediente zenbakia: 09/16.

#### 2. Kontratuaren xedea

- a) Mota: Hornidura.
- b) Xedearen azalpena: gas naturalaren hornidura Bizkaiko Gizarte Urgazpenerako Foru Erakundearen instalazioetan 2017. ekitaldian.
- c) Loteak eta lote/unitate zenbakiak: Ez.
- d) Zerbitzua egin/emateko lekua: Bizkaia.
- e) Egiteko/emateko epea: 2017/1/1etik 2017/12/31ra.
- f) Luzapenik onartzen den: Ez.
- g) Esparru-hitzarmena ezartzea (hala badagokio): Ez.
- h) Eskuratzeko sistema dinamikoa (hala badagokio): Ez.
- i) CPV (nomenklatura-erreferentzia): 09123000-7.

**Anuncio de licitación del contrato de Suministro de Gas Natural para las instalaciones del Instituto Foral de Asistencia Social de Bizkaia para el ejercicio 2017.**

#### 1. Entidad adjudicadora

Datos generales y datos para la obtención de la información.

- a) Organismo: Instituto Foral de Asistencia Social de Bizkaia (IFAS).
- b) Dependencia que tramita el expediente: Departamento de Servicios Generales.
- c) Obtención de documentación e información.
  - 1) Dependencia: Área de Servicios de Asistencia y Patrimonio.
  - 2) Domicilio: Camino Ugasko, 5 Bis, 1.ª planta.
  - 3) Localidad y código postal: 48014-Bilbao.
  - 4) Teléfono: 944 067 801.
  - 5) Telefax: 944 067 655.
  - 6) Correo electrónico: [contratacion\\_administrativa@bizkaia.eus](mailto:contratacion_administrativa@bizkaia.eus)
  - 7) Dirección de Internet del perfil de contratante: [www.ifas.bizkaia.eus](http://www.ifas.bizkaia.eus)
  - 8) Fecha límite de obtención de documentación e información: El de la fecha límite de recepción de ofertas.
- d) Número de expediente: 09/16.

#### 2. Objeto del contrato

- a) Tipo: Suministro.
- b) Descripción: Suministro de Gas Natural para las Instalaciones del Instituto Foral de Asistencia Social de Bizkaia para el ejercicio 2017.
- c) División por lotes y número de lotes/número de unidades: No.
- d) Lugar de ejecución/entrega: Bizkaia.
- e) Plazo de ejecución/entrega: Desde el 1-1-2017 hasta el 31-12-2017.
- f) Admisión de prórroga: No.
- g) Establecimiento de un acuerdo marco (en su caso): No.
- h) Sistema dinámico de adquisición (en su caso): No.
- i) CPV (Referencia de Nomenclatura): 09123000-7.



- |   |   |
|---|---|
| <p>3. <i>Tramitazioa eta prozedura</i></p> <p>a) Tramitazioa: Arrunta.</p> <p>b) Prozedura: Irekia.</p> <p>c) Enkante elektronikoa: Ez.</p> <p>d) Adjudikazio-irizpideak:</p> <p>1) Automatikoki kuantifika daitezkeen irizpideak, B Gutun-azala.</p> <p>— Prezioa: %95.</p> <p>— Web-orria izatea: %5.</p> <p>4. <i>Kontratuaren balio zenbatetsia</i></p> <p>150.000,00 euro.</p> <p>5. <i>Gehieneko lizitazio aurrekontua</i></p> <p>a) Zenbateko garbia: 125.000,00 euro.</p> <p>b) Zenbateko osoa: 151.250,00 euro.</p> <p>6. <i>Eskatzen diren bermeak</i></p> <p>— Behin-behinekoa: Ez.</p> <p>— Behin-betikoa: Gehieneko lizitazio-aurrekontuaren %5.</p> <p>7. <i>Kontratistaren betekizun espezifikokoak</i></p> <p>a) Saikapena (taldea, azpitaldea eta kategoria, hala badagokio): Ez.</p> <p>b) Kaudimen ekonomikoa eta finantzarioa, eta kaudimen teknikoa eta profesionala (hala badagokio): Ikus administrazio-klausula berezien orria.</p> <p>c) Beste betekizun espezifikoko batzuk:</p> <p>d) Erreserbatutako kontratuak: Ez.</p> <p>8. <i>Parte hartzeko eskaintza edo eskabideen aurkezpena</i></p> <p>a) Proposamenak aurkezteko azken eguna: 2016ko azaroaren 9ko hamabiak (12:00) arte.</p> <p>b) Nola aurkeztu eskabideak: Paperean edo euskarri informatikoan.</p> <p>c) Non aurkeztu:</p> <p>1) Bulegoa: GUFeko Erregistro Orokorra.</p> <p>2) Helbidea: Ugasko Bidea, 5 Bis, 1. solairua.</p> <p>3) Herria eta posta kodea: 48014-Bilbo.</p> <p>4) Kontsulta eta argibideetarako posta elektronikoa: <a href="mailto:contratacion_administrativa@bizkaia.eus">contratacion_administrativa@bizkaia.eus</a></p> <p>d) Eskaintzak aurkeztera gonbidatu daitezkeen enpresen kopurua, aurrez ikusitakoa (prozedura murriztua).</p> <p>e) Aldagaien onarpena, hala badagokio: Ez.</p> <p>f) Zer epetan eutsi behar dion lizitatuzaileak bere eskaintzari nahitaez: Sektore Publikoko kontratuen Legearen testu bategineko 161. artikulua araberara.</p> <p>9. <i>Eskaintzak irekitzea</i></p> <p>a) Azalpena: Irizpide automatikoei lotutako eskaintzak irekitzea.</p> <p>b) Helbidea: Ugasko bidea, 5 Bis, 1. solaiura.</p> <p>c) Herria eta posta kodea: 48014-Bilbao.</p> <p>d) Eguna eta ordua: Kontratatzailearen profilean adierazitakoak. (Jakinaraziko da).</p> <p>10. <i>Publizitate gastuak</i></p> <p>Lizitazio-iragarkiak argitaratzeko gastuak adjudikaziodunaren kontura izango dira. 1.500,00 euro ordainduko da gehenez kontzeptu horregatik.</p> <p>11. <i>Zer egunetan bidali den iragarkia Europar Batasunaren Aldizkari Ofizialera</i></p> <p>12. <i>Informazio osagarria</i></p> <p>Bilbon, 2016ko urriaren 18an.—Bizkaiko Gizarte Urgazpenerako Foru Erakundearen gerentea, Teresa Alba Zubizarreta</p> | <p>3. <i>Tramitación y procedimiento</i></p> <p>a) Tramitación: Ordinaria.</p> <p>b) Procedimiento: Abierto.</p> <p>c) Subasta electrónica: No.</p> <p>d) Criterios de adjudicación:</p> <p>1) Criterio cuantificable automáticamente, Sobre B.</p> <p>— Precio: 95%.</p> <p>— Disponibilidad de Web: 5%.</p> <p>4. <i>Valor estimado del contrato</i></p> <p>150.000,00 euros.</p> <p>5. <i>Presupuesto máximo de licitación</i></p> <p>a) Importe neto: 125.000,00 euros.</p> <p>b) Importe total: 151.250,00 euros.</p> <p>6. <i>Garantías exigidas</i></p> <p>— Provisional: No.</p> <p>— Definitiva: 5% del presupuesto máximo de licitación.</p> <p>7. <i>Requisitos específicos del contratista</i></p> <p>a) Clasificación (grupo, subgrupo y categoría) (en su caso): No.</p> <p>b) Solvencia económica y financiera y solvencia técnica y profesional (en su caso): Ver Pliegos de Cláusulas Administrativas Particulares.</p> <p>c) Otros requisitos específicos:</p> <p>d) Contratos reservados: No.</p> <p>8. <i>Presentación de las ofertas o de solicitudes de participación</i></p> <p>a) Fecha límite de presentación: Hasta las doce (12:00) horas del día 9 de noviembre de 2016).</p> <p>b) Modalidad de presentación: Soporte papel y soporte informático.</p> <p>c) Lugar de presentación:</p> <p>1) Dependencia: Registro General del IFAS.</p> <p>2) Domicilio: Camino Ugasko, 5 Bis, 1.ª planta.</p> <p>3) Localidad y código postal: 48014-Bilbao.</p> <p>4) Dirección electrónica para consultas e información: <a href="mailto:contratacion_administrativa@bizkaia.eus">contratacion_administrativa@bizkaia.eus</a></p> <p>d) Número previsto de empresas a las que se pretende invitar a presentar ofertas (procedimiento restringido).</p> <p>e) Admisión de variantes si procede: No.</p> <p>f) Plazo durante el cual el licitador estará obligado a mantener su oferta: Según el artículo 161 del Texto Refundido de la Ley de Contratos del Sector Público.</p> <p>9. <i>Apertura de las ofertas</i></p> <p>a) Descripción: Apertura de ofertas relativas a criterio/s automático/s.</p> <p>b) Dirección: Camino Ugasko, 5 Bis, 1.ª planta.</p> <p>c) Localidad y código postal: 48014-Bilbao.</p> <p>d) Fecha y hora: Las señaladas en el perfil de contratante. (Se comunicará).</p> <p>10. <i>Gastos de anuncios</i></p> <p>A cargo de la empresa adjudicataria los gastos de publicación de los anuncios de licitación. El importe máximo por este concepto no superarán la cifra de 1.500,00 euros.</p> <p>11. <i>Fecha de envío del anuncio al «Diario Oficial de la Unión Europea»</i></p> <p>12. <i>Otras Informaciones</i></p> <p>En Bilbao, a 18 de octubre de 2016.—La gerente del Instituto Foral de Asistencia Social de Bizkaia, Teresa Alba Zubizarreta</p> |
|---|---|

## II. Atala / Sección II

# Bizkaiko Lurralde Historikoko Toki Administrazioa Administración Local del Territorio Histórico de Bizkaia

### Getxoko Udala

**Garapenerako Lankidetzarako proiektuetarako diru-laguntzak 2016 urtean emateko deialdia partez onestea erabakitzea.**

Lankidetzako zinegotzi arduradunak proposatuta, erabaki hau hartu da:

1. Ordainketa obligazioak erabiltzea eta onartzea espedienteari erantsitako txostenean aipatzen diren GGKE bidezko 12 Lankidetzako proiektuen alde, bertan aipatutako zenbatekoetan, guztira 319.500,00 euro izanik, I. Tituluari dagokionez.

Hauk dira aipatutako proiektuak:

### Ayuntamiento de Getxo

**Resolución parcial de la convocatoria de subvenciones para proyectos de Cooperación al Desarrollo 2016.**

A propuesta de la concejala responsable de Cooperación, se acordó:

1. Disponer y reconocer las obligaciones de pago a favor de los proyectos de Acción Humanitaria a través de ONGDs que se mencionan en el informe adjunto unido al expediente, por las cuantías indicadas en el mismo con un importe total de 319.500,00 euros correspondientes al Título I.

Los citados proyectos son los siguientes:

Kodea Código	IFK / GKE CIF / ONG	Izenburua / Herrialdea Título / País	Puntuak Puntos	Proposamena Propuesta (€)
APC/2016/13	G81499840 Entreamigos – Lagun Artean	Mujeres Kaqchikel recuperando los valores ancestrales a través de las prácticas agrícolas y pecuarias en el municipio de Sololá, (Fase II). <i>Guatemala</i>	76	29.000,00
APC/2016/27	G48461065 Zabalketa	Salud básica y saneamiento en Nigeria. <i>Nigeria</i>	76	29.000,00
APC/2016/11	G48905871 Perualde	Instalación del servicio educativo para niños/as en condición de pobreza de la I.E. Santa María de Goretti. <i>Peru</i>	74	24.950,00
APC/2016/7	G60541554 Educo	Organización y empoderamiento de la mujer rural cooperativista, en 4 comunidades de los departamentos de San Miguel y La Paz. <i>El Salvador</i>	73	29.000,00
APC/2016/12	G95584066 & G95769865 Asociación Grupo de Misiones de San Martín de Tours & Fundación Amigos de Mufunga Fundazioa	Proyecto de escolarización en el sector de Kapiri en Kansenya. <i>Kongoko Errepublika Demokratikoa</i>	72	46.000,00
APC/2016/6	G48301659 Medicus Mundi Bizkaia	Consolidación de la mejora integral de condiciones de salud y medioambientales en comunidades indígenas de Concepción Chiquirichapa, Quetzaltenango. <i>Guatemala</i>	71	29.000,00
APC/2016/32	G95136974 Ayuda MAS	Mejorando la vida de las niñas, niños y adolescentes en situación de vulnerabilidad en Tacna, fase II. <i>Peru</i>	69	24.600,00
APC/2016/10	G9535938 Taldeka Lagunduz	Promoción de la salud e higiene de la casta dalit en Anekal-Taluk. <i>India</i>	65	12.000,00
APC/2016/1	G48260715 Ecce Romo	Centro de Salud Mental Telema. <i>Kongoko Errepublika Demokratikoa</i>	65	9.000,00
APC/2016/16	G48263446 Mugarik Gabe	Mejora de la atención de la salud sexual reproductiva y sensibilización desde un enfoque de derechos, equidad de género y generacional en el municipio de Larreynaga. <i>Nikaragua</i>	65	28.950,00
APC/206/5	G09326745 Fundación Vicente Ferrer	Mejora de la situación socio-económica de 25 familias agricultoras de Anantapur. <i>India</i>	64	29.000,00
APC/2016/17	G95677597 Sunu Buga Buga	Construcción de un centro educativo comunitario de ciclo infantil y primaria en Bijilo. <i>Gambia</i>	64	29.000,00
Proposatutakoa guztira / Total propuesto				319.500,00

2. Ordainketa obligazioak erabiltzea eta onartzea espedienteari erantsitako txostenean aipatzen diren GGKE bidezko 4 Garapenaren Aldeko Sentsibilizazio eta Hezkuntza proiektuen alde, bertan aipatutako zenbatekoetan, guztira 59,037.00 euro izanik, II. Tituluar dagokionez.

Hauek dira aipatutako proiektuak:

Kodea Código	IFK / GKE CIF / ONG	Proiektua Proyecto	Puntuak Puntos	Proposamena Propuesta (€)
APC/2016/4	G60541554 Educo	Campaña Mundial por la Educación – Hezkuntzaren aldeko Mundu-kanpaina	81	13.000,00
APC/2016/9	G48461065 & G95584066 Zabalketa & Asociación Grupo de Misiones de San Martín de Tours	SolidaridUP-Fase II	79	19.000,00
APC/2016/21	G9555094 KCD	Ciudadanía empoderada en Getxo: Herramientas audiovisuales para la promoción del desarrollo sostenible en euskera y castellano	77	17.000,00
APC/2016/8	G48503650 UNESCO Etxea	Dame 1 minuto de Refugio	73	10.037,00
Proposatutakoa guztira / Total propuesto				59.037,00

2. Disponer y reconocer las obligaciones de pago a favor de los 4 proyectos de Sensibilización y Educación para Desarrollo a través de ONGDs que se mencionan en el informe adjunto unido al expediente, por las cuantías indicadas en el mismo con un importe total de 59.037,00 euros correspondientes al Título II.

Los citados proyectos son los siguientes:

3. Ordainketa obligazioak erabiltzea eta onartzea espedienteari erantsitako txostenean aipatzen diren GGKE bidezko 2 Jarduera Humanitarioko proiektuen alde, bertan aipatutako zenbatekoetan, guztira 1.200,00 euro izanik, III.b lizenburuari.

Hauek dira aipatutako proiektuak:

Kodea Código	IFK / GKE CIF / ONG	Izenburua / Herrialdea Título / País	Puntuak Puntos	Proposamena Propuesta (€)
APC/2016/34	G48941611 Bikarte	Acogida temporal de menores bielorrus@s Bielorrusia. <i>Bielorrusia</i>	80	800,00
APC/2016/28	G95486510 Ukraina Gaztea	Acogimiento temporal de menores de Chernóbil 2016. <i>Ukrania</i>	80	400,00
Proposatutakoa guztira / Total propuesto				1.200,00

3. Disponer y reconocer las obligaciones de pago a favor de los 2 proyectos de Acción Humanitaria a través de ONGDs que se mencionan en el informe adjunto unido al expediente, por las cuantías indicadas en el mismo con un importe total de 1.200,00 euros correspondientes al Título III.b.

Los citados proyectos son los siguientes:

4. Administrazio espedientearen txosten teknikoari buruzko edukia oinarritzat hartuta, atzera botatzea I. Tituluar dagokion zerrendarako eskatutako laguntza ekonomikoa:

4. Denegar en base al contenido del informe técnico adjunto obrante en el expediente administrativo la ayuda económica solicitada a la relación adjunta correspondientes al Título I:

Kodea Código	IFK / GKE CIF / ONG	Proiektua / Herrialdea Proyecto / País	Puntuak Puntos
APC/2016/31	G80176845 Asamblea de Cooperación por la Paz	Contribuir a garantizar la disponibilidad y el acceso a una alimentación de calidad para, al menos 240 personas de Bangoula, en la periferia de Niamey. <i>Niger</i>	63
APC/2016/19	G95204160 & G95345963 Mundubat & Elkarcredit	Fortalecimiento local para la gestión participativa y eficiente de sistemas de agua potable, garantizando la equidad de género en el municipio de El Crucero. <i>Nicaragua</i>	63
APC/2016/30	G48811376 Alboan	Fortalecimiento de procesos de agricultura sostenible, emprendimientos económicos solidarios y organización comunitaria con perspectiva de género en Comunidades campesinas de Jicalapa y Teotepeque. <i>El Salvador</i>	62
APC/2016/18	G9555094 KCD	Prevención de la violencia en la infancia centroamericana a través de una serie televisiva de animación desde Nicaragua. <i>Nicaragua</i>	61
APC/2016/37	G48276794 Osalde	Defensa y protección de los Derechos Sexuales y Reproductivos y Disminución de la Vulnerabilidad alimentaria de las mujeres y los hijos menores de 5 años en 7 Villages de la Comune Djedougou. <i>Mali</i>	56

Kodea Código	IFK / GKE CIF / ONG	Proiektua / Herrialdea Proyecto / País	Puntuak Puntos
APC/2016/26	G80757560 ACNUR Euskal Batzordea	Mejora de la situación nutricional de niños/as menores de años en 4 campos de refugiados sudaneses de Etiopía. <i>Etiopía</i>	55
APC/2016/20	G95265443 Bizilur	Avanzando desde una perspectiva feminista a la reconstrucción de la Soberanía Alimentaria en Brasil: fortalecimiento del Movimiento de Mujeres Campesinas-MCC <i>Brasil</i>	53
APC/2016/3	G95141750 Lumaltik Herriak	Mejora de las condiciones educativas autónomas de la población indígenas del caracol de la realidad, zona selva, Chiapas. <i>Mexiko</i>	52
APC/2016/14	R0800177 Divino Pastor	Construcción de inodoros y urinarios. <i>Nikaragua</i>	52
APC/2016/23	G20890315 Garabide	Hizkuntza Biziberritzeko estrategiak aditu ikastaro III <i>Ekuador, Kolonbia, Mexiko, Bolivia</i>	48
APC/2016/15	G95766911 Amigos de la Fundación Vida para Todos	Enfermería dentro del proceso por la paz para la escuela islamo-cristiana. <i>Benin</i>	36
APC/2016/40	G92580901 Asociación Pozos Sin Fronteras	Desarrollo de una cooperativa agropecuaria de mujeres para el fortalecimiento de la soberanía alimentaria de la comunidad rural de Gnafongo. <i>Burkina Faso</i>	Epez kanpo Fuera de plazo

5. Administrazio espedientearen txosten teknikoari buruzko edukia oinarritzat hartuta, atzera botatzea II. Izenburuari dagokion zerrendarako eskatutako laguntza ekonomikoa:

5. Denegar en base al contenido del informe técnico adjunto obrante en el expediente administrativo la ayuda económica solicitada a la relación adjunta correspondientes al Título II:

Kodea Código	IFK / GKE CIF / ONG	Proiektua Proyecto	Puntuak Puntos
APC/2016/24	G48301659 Medicus Mundi Bizkaia	Nire gorputza nire erabakia II. La violencia simbólica a través del cómic.	72
APC/2016/29	G20486825 Emaus	De lo local a lo global: Avanzando hacia modelos de comercio justo y transformadores de Getxo.	69

Getxon, 2016ko urriaren 18an.—Garapen Lankidetzarako Teknaria (2011ko ekainaren 10eko 2996 zenbakiko Alkatetzaren Dekretuak emandako eskuordetzaren bidez), Unai García Gallastegi

(II-4658)

En Getxo, a 18 de octubre de 2016.—El Técnico de Cooperación al Desarrollo (por delegación en virtud del Decreto de Alcaldía n.º 2996 de 10 de junio de 2011), Unai García Gallastegi

(II-4658)

**Garapenerako Lankidetzarako proiektuetarako diru-laguntzak 2016 urtean emateko deialdia partez onestea erabakitzea.**

**Resolución parcial de la convocatoria de subvenciones para proyectos de Cooperación al Desarrollo 2016.**

Lankidetzako zinegotzi arduradunak proposatuta, erabaki hau hartu da:

A propuesta de la concejala responsable de Cooperación, se acordó:

1. Ordainketa obligazioak erabiltzea eta onartzea Giza laguntzarako proiektu bati, txostenean erantzen den GGKEaren alde, bertan ezartzen diren kopuruak aintzat hartuta, guztira 6.000 euroko laguntza izango da III Tituluaren a atalari dagokiona.

1. Disponer y reconocer las obligaciones de pago a favor de los proyectos de Acción Humanitaria a través de ONGDs que se mencionan en el informe adjunto unido al expediente, por las cuantías indicadas en el mismo con un importe total de 6.000,00 euros correspondientes al Título III, sección a.

Aipatutako proiektua honako hau da:

El citado proyecto es el siguiente:

Kodea	CIF / ONG	Izenburua / Herrialdea	Pun.	Laguntza (€)
APC/2016/36	G95136974 Ayuda MAS	Reconstruir la comunidad: ayuda ante los daños causados por el terremoto del 16 de abril de 2016 en Ecuador	66	6.000,00

2. Administrazio espedientearen txosten teknikoari buruzko edukia oinarritzat hartuta, atzera botatzea III. Tituluari a atalari dagokion zerrendarako eskatutako laguntza ekonomikoa:

2. Denegar en base al contenido del informe técnico adjunto obrante en el expediente administrativo la ayuda económica solicitada a la relación adjunta correspondientes al Título III sección a:



Kodea	CIF / ONG	Izenburua / Herrialdea	Pun.
APC/2016/22	G79408852 Médicos del Mundo	Respuesta a epidemia de Fiebre Amarilla en Angola	61
APC/2016/38	G95574505 Emigrados Sin Fronteras	Ayuda alimentaria y combustible para hombres, mujeres y niños/as refugiados/as, Irak	52

3. Akordio hori Bizkaiko Aldizkari Ofizialean, web orrian eta tabloian publikatzea eta deialdiaren aldaketa diru-laguntzen datu base nazionalera bidaltzea.

Getxon, 2016ko urriaren 18an.—Garapen Lankidetzarako Teknaria (2011ko ekainaren 10eko 2996 zenbakiko Alkatetzaren Dekretuak emandako eskuordetzaren bidez), Unai García Gallastegi

(II-4656)

3. Publicar el acuerdo en el «Boletín Oficial de Bizkaia», en la página web y en los tablones municipales y remitir a la Base de Datos Nacional de Subvenciones.

En Getxo, a 18 de octubre de 2016.—El Técnico de Cooperación al Desarrollo (por delegación en virtud del Decreto de Alcaldía n.º 2996 de 10 de junio de 2011), Unai García Gallastegi

(II-4656)

**2016-06-07ko TGBren 215. erabakiari igarritako okerra zuzentzea. erabakitakoa hona, garapenerako lankidetzako proiektuetarako diru-laguntzak emateko deialdia aldaraztea.**

Lankidetzako zinegotzi arduradunak proposatuta, erabaki hau hartu da:

I. Ekainaren 7ko 215 akordioa, erabakiaren testua hurrengo eran geratzen delarik:

1. 2016ko otsailaren 26ko Toki Gobernu Batzarrak onartutako oinarriak eta deialdia aldatzea lankidetzako partidaren kargura doan deialdiaren kreditua guztira 391.737,00 euroko izanik, honela banakatuta:

- I titulua: 320.000. euro.
- II. titulua: 56.737 euro.
- IIIa titulua: 12.000 euro.
- IIIb titulua: 3.000 euro.

2. Oinarrien eta deialdiaren aldaketa hori Bizkaiko Aldizkari Ofizialean, web orrian eta tabloian publikatzea eta deialdiaren aldaketa diru-laguntzen datu base nazionalera bidaltzea eskaerak aurkezteko epe berria irekitzeko beharrik gabe lankidetzako teknikariak maiatzaren 31n egindako txostenean jasotako argudioengatik.

3. Gastua baimentzea kreditu gehigarri horren zenbatekoagatik, hau da, 83.737,00 euro.

II. Ebazpena Udal Kontuhartzailetzari eta Diruzaintzari jakinarazi.

III. Akatsaren zuzenketa hori argitaratu Bizkaiko Aldizkari Ofizialean, web orrian eta tabloian publikatzea eta deialdiaren aldaketa diru-laguntzen datu base nazionalera bidaltzea.

Getxon, 2016ko urriaren 18an.—Garapen Lankidetzarako teknaria, 2011ko ekainaren 10eko 2996 zenbakiko Alkatetzaren Dekretuak emandako eskuordetzaren bidez, Unai García Gallastegi

(II-4655)

## Muskizko Udala

**Hasiera batean onestea San Juaneko PRCL-1 lursaileko bepbaren aldaketa.**

San Juaneko PRCL-1 lursaileko BEPBaren aldaketa onesteko izapidetutako espedientearen berri eman da, eta ikusi dira Udaleko arkitektoak maiatzaren bian eta Udaleko idazkariak urriaren hamazazpian eginiko txostenak.

Toki Araubidearen Oinarriak arautzen dituen Legearen (apirilaren 2ko 7/85) 21.1.j) artikulua ematen dizkidan eskumenak erabiliz,

**Corrección de error detectado en el acuerdo número 215, de JGL de fecha 07/06/2016, por el que se modifica la convocatoria de subvenciones a proyectos de cooperación al desarrollo.**

A propuesta de la concejala responsable de Cooperación, se acordó:

I. Corregir el error detectado en el acuerdo 215, de 7 de junio, de modo que el texto de la parte resolutive queda redactado de la siguiente manera:

1. Modificar las bases y la convocatoria aprobadas en Junta de Gobierno de 26 de febrero de 2016, pasando a ser el crédito total de la misma de 391.737,00 euros, distribuidos de la siguiente manera:

- Título I: 320.000 euros.
- Título II: 56.737 euros.
- Título IIIa: 12.000 euros.
- Título IIIb: 3.000 euros.

2. Publicar la modificación de las bases y la convocatoria en el «Boletín Oficial de Bizkaia», en la página web y en los tablones municipales y remitir a la Base de Datos Nacional de Subvenciones sin necesidad de tener que abrir un nuevo periodo de presentación de solicitudes en base al informe de 31 de mayo redactado por el Técnico de Cooperación al Desarrollo.

3. Aprobar el gasto por el incremento del crédito en un total de 83.737,00 euros

II. Notificar la presente resolución a la Intervención municipal y Tesorería municipal.

III. Publicar la corrección del error material en el «Boletín Oficial de Bizkaia», en la página web y en los tablones municipales y remitir a la Base de Datos Nacional de Subvenciones.

En Getxo, a 18 de octubre de 2016.—El técnico de Cooperación al Desarrollo, por delegación en virtud del Decreto de Alcaldía número 2996, de 10 de junio de 2011, Unai García Gallastegi

(II-4655)

## Ayuntamiento de Muskiz

**Aprobación inicial de la modificación del PERI en San Juan, parcela PRCL-1.**

Dada cuenta del expediente tramitado para la aprobación de la modificación del PERI de San Juan, en la PRCL-1 y vistos los informes emitidos por el Arquitecto municipal de fecha dos de mayo y de la Secretaria municipal de fecha diecisiete de octubre,

En virtud de las atribuciones que me confiere el artículo 21.1 j) de la Ley 7/85, de dos de abril, reguladora de las Bases de Régimen Local, por el presente,

## ERABAKI DUT:

Lehenengoa: Hasiera batean onestea San Juaneko PRCL-1 lursaileko barne eraberritzeko plan berezia. AH Asociados-ek idatzi eta Plazaetxea Gestión Integral SL enpresak aurkeztu du.

Bigarrena: Jendaurreko hogeie eguneko epea irekitzea, Udalaren webgunean, Bizkaiko Aldizkari Ofizialean eta, gutxienez, lurralde historikoan hedapen edo zirkulazio handiena duen egunkarian dagozkion iragarkiak argitaratuta; hartara, kaltetu guztiek haien eskubideak defendatzeko bidezkotzat jotzen dituzten nahi beste alegazio aurkezteko aukera izango dute. Espediente administratibo eta dagokion dokumentazio teknikoak Muskizko Udaleko Hirigintza saillean (San Juan kalea 2) daude eskuragai; astelehenetik ostiralera, goizeko bederatzietatik eguerdiko ordu biak arte.

Hirugarrena: Ebazpen hau jakinaraztea Plazaetxea Gestión Integral, SLri.

Muskizen, 2016ko urriaren 19an.—Alkatea, Borja Liaño Abarrategi

(II-4687)

**Hasiera batean onestea behar handiko egoeran dauden pertsonen zergak eta tasak ordaintzeko diru-laguntzak.**

Udalbatza Osoak, 2016ko urriaren 13an eginiko ohiko bilkuran, erabaki hau hartu zuen:

HASIERA BATEAN ONESTEA BEHAR HANDIKO EGOERAN DAUDEN PERTSONEI ZERGAK ETA TASAK ORDAINTEZKO DIRU-LAGUNTZAK EMATEKO ORDENANTZA

Behar handiko egoeran dauden pertsonen zergak eta tasak ordaintzeko diru-laguntzak emateko ordenantzen berri eman dute eta, Ogasuna eta Ekonomia Sustapena Informazio Batzordeak emandako irizpena ikusi ondoren, Udalbatzak erabaki hau hartu du (aldeko botoak: 6 EAJ/PNVk, 2 PSE-EEK eta 2 XMKBk; kontrako botoak: 3 EH-BILDUK):

*Lehenengoa:* Hasiera batean onestea behar handiko egoeran dauden pertsonen zergak eta tasak ordaintzeko diru-laguntzak emateko ordenantza.

*Bigarrena:* Jendaurreko epea zabaltzea, 30 eguneko, Bizkaiko Aldizkari Ofizialean eta udaltxeko iragarki-taulan dagozkion iragarkiak argitaratuta, erreklamazioak eta iradokizunak aurkeztu ahal izateko. Udalbatzak ebatzi beharko ditu erreklamazio eta iradokizun horiek.

*Hirugarrena:* Epe horretan alegaziorik edo iradokizunik aurkezten ez bada, ordenantzen aldaketak behin betiko onetsizat joko dira.

Hori guztia jendaurrean jartzen da, denek jakin dezaten.

Muskizen, 2016ko urriaren 14an.—Alkatea, Borja Liaño Abarrategi

(II-4675)

**Hasiera batean onartzen IBI ordenantza**

Udalbatza Osoak, 2016ko urriaren 13an eginiko ohiko bilkuran, erabaki hau hartu zuen:

HASIERA BATEAN ONARTZEA ONDASUN HIGIEZINEN GAINEKO ZERGA ARAUTZEN DUEN ORDENANTZA FISKALA.

Ondasun higiezinaren gaineko zerga arautzen duen ordenantza fiskalaren berri eman dute eta, Ogasuna eta Ekonomia Sustapena Informazio Batzordeak emandako irizpena ikusi ondoren, Udalbatzak erabaki hau hartu du (aldeko botoak: 6 EAJ/PNVk, 2 PSE-EEK eta 2 XMKBk; kontrako botoak: 3 EH-BILDUK):

*Lehenengoa:* Hasiera batean onestea ondasun higiezinaren gaineko zerga arautzen duen ordenantza fiskala.

## DECRETO:

Primero: Aprobar inicialmente el Plan Especial de Reforma Interior en San Juan, PRCL-1 presentado por Plazaetxea Gestión Integral, SL, y redactado por AH Asociados.

Segundo: Abrir un periodo de información pública por un plazo de veinte días mediante la inserción de los correspondientes anuncios en la página web municipal, el «Boletín Oficial de Bizkaia» y al menos, en el diario de mayor difusión o circulación del Territorio Histórico, a fin de que quienes se consideren afectados puedan alegar lo que estimen oportuno en defensa de sus intereses, estando a su disposición el expediente administrativo y la documentación técnica correspondiente en el ayuntamiento de Muskiz, Área de Urbanismo, sita en calle San Juan, 2, de lunes a viernes, de nueve a catorce horas.

Tercero: Notificar la presente resolución a Plazaetxea Gestión Integral, SL.

En Muskiz, a 19 de octubre de 2016.—El Alcalde, Borja Liaño Abarrategi

(II-4687)

**Aprobación inicial Ordenanza concesión subvenciones para pago de impuestos y tasas.**

El Ayuntamiento Pleno, en sesión ordinaria celebrada el día 13 de octubre de 2016, adoptó el siguiente acuerdo:

APROBACIÓN INICIAL DE LA ORDENANZA PARA LA CONCESIÓN DE SUBVENCIONES ECONÓMICAS PARA EL PAGO DE IMPUESTOS Y TASAS A PERSONAS EN SITUACIÓN DE NECESIDAD

Dada cuenta de la ordenanza para la concesión de subvenciones económicas para el pago de impuestos y tasas a personas en situación de necesidad y visto el dictamen emitido por la Comisión Informativa de Hacienda y Promoción Económica, el pleno, con los votos favorables de 6 EAJ/PNV, 2 PSE-EE y 2 XMKB, y los votos en contra de 3 EHBildu, adoptó el siguiente acuerdo:

*Primero:* Aprobar inicialmente la Ordenanza para la concesión de subvenciones económicas para el pago de impuestos y tasas a personas en situación económica de necesidad.

*Segundo:* Abrir un periodo de información pública mediante la publicación de anuncios en el «Boletín Oficial de Bizkaia» y en el tablón de anuncios del Ayuntamiento, por plazo de 30 días para que puedan presentarse reclamaciones y sugerencias que deberán ser resueltas por la Corporación.

*Tercero:* De no producirse alegaciones o sugerencias, las modificaciones a las Ordenanzas se considerarán aprobadas definitivamente.

Lo que se publica para general conocimiento.

En Muskiz, a 14 de octubre de 2016.—El Alcalde, Borja Liaño Abarrategi

(II-4675)

**Aprobación inicial Ordenanza IBI**

El Ayuntamiento Pleno, en sesión ordinaria celebrada el día 13 de octubre de 2016, adoptó el siguiente acuerdo:

APROBACIÓN INICIAL DE LA ORDENANZA FISCAL REGULADORA DEL IMPUESTO DE BIENES INMUEBLES

Dada cuenta de la Ordenanza Fiscal reguladora del impuesto de bienes inmuebles, y visto el dictamen emitido por la Comisión Informativa de Hacienda y Promoción Económica, el pleno, con los votos favorables de 6 EAJ/PNV, 2 PSE-EE y 2 XMKB, y los votos en contra de 3 EHBildu, adoptó el siguiente acuerdo:

*Primero:* Aprobar inicialmente la Ordenanza Fiscal reguladora del Impuesto sobre Bienes Inmuebles.

**Bigarrena:** Jendaurreko epea zabaltzea, 30 egunekoa, Bizkaiko Aldizkari Ofizialean eta udaletxeko iragarki-taulan dagozkion iragarkiak argitaratuta, erreklamazioak eta iradokizunak aurkeztu ahal izateko. Udalbatzak ebatzi beharko ditu erreklamazio eta iradokizun horiek.

**Hirugarrena:** Epe horretan alegaziorik edo iradokizunik aurkezten ez bada, ordenantzaren aldaketak behin betiko onetsitatzeko dira.

Hori guztia jendaurrean jartzen da, denek jakin dezaten.

Muskizen, 2016ko urriaren 14an.—Alkatea, Borja Liaño Abarrategi

(II-4676)

## Zeanuriko Udala

**Lurzoru publikoa erabiltzeko udal ordenantza: erabilera orokorra, txoznak eta antzekoen kasu berezia eta udal lokalen erabilera. Onarpenaren deseustatzea.**

Zeanuriko Udalbatzak, 2016ko irailaren 16an, 2016ko abuztuaren 2an hartutako ebazpena deustatu dau, «Lurzoru publikoa erabiltzeko ordenantza: erabilera orokorra, txoznak eta antzekoen kasu berezia eta udal lokalen erabilera» arautzen dauen Ordenantzaren behin betiko onarpena, alegia.

Guztiak jakitun izateko publikatzen da.

Zeanurin, 2016ko urriaren 13an.—Alkatea, Eusebio Larrazabal

(II-4671)

**Lurzoru publikoa erabiltzeko Udal Ordenantza: erabilera orokorra, txoznak eta antzekoen kasu berezia eta udal lokalen erabilera.**

Udalbatzak, 2016ko ekainaren 10eko osoko bilkuran hasierako onarpena eman eutsen. Egondako alegazioak erabaki ondoren, Udalbatzak 2016ko irailaren 16an, goian aipatutako ordenantzari behin betiko onarpena eman eutsen.

Araudi osoa publikatzen da.

Zeanurin, 2016ko urriaren 17an.—Alkatea, Eusebio Larrazabal Olabarri

LURZORU PUBLIKOEA ERABILTZEKO ORDENANTZA:  
ERABILERA OROKORRA, TXOSNAK ETA ANTZEKOEN  
KASU BEREZIA ETA UDAL LOKALEN  
ERABILERA

### 1. Artikulua.— Xedea

Araudi honen xedea lurzoru publikoaren erabilera modu orokorrean arautzea, herriko jai eta beste honelako ekintza edo jaialdi berezietan, profesionalak ez diren taberna eredu txozna edo antzekoen instalazioa arautzea eta baita ere udal lokalak erabiltzeko irizpideak ezartzea da, guzti hau lurzoru publikoaren erabilera orekatua, begirunez egindakoa, plurala eta anitza egiteko.

### 2. Artikulua.— Lurzoru publikoaren erabilera

Lurzoru publikoaren erabilera modu orokorrean udalean eskatu egin beharko da, arrazoia eta eskatzailea nor den (pertsona fisiko edo juridikoa) adieraziz. Eskatzailea izango da ekintzaren ondorioz suertatuko kalte-galeren erantzulea.

### 3. Artikulua.— Txoznak

Baldintza orokorrak:

Txoznak jartzearen arrazoia herriko jaietan edo ekintza berezietan dagoen jendearen eskaera bereziei aurre egitea da, eta jaiak edo ekintza berezi horiek finantzatzea da.

**Segundo:** Abrir un periodo de información pública mediante la publicación de anuncios en el «Boletín Oficial de Bizkaia» y en el tablón de anuncios del Ayuntamiento, por plazo de 30 días para que puedan presentarse reclamaciones y sugerencias que deberán ser resueltas por la Corporación.

**Tercero:** De no producirse alegaciones o sugerencias, las modificaciones a las Ordenanzas se considerarán aprobadas definitivamente.

Lo que se publica para general conocimiento.

En Muskiz, a 14 de octubre de 2016.—El Alcalde, Borja Liaño Abarrategi

(II-4676)

## Ayuntamiento de Zeanuri

**Ordenanza municipal reguladora de la ocupación de espacios públicos: en general, caso particular de las txoznas y similares, y la utilización de locales municipales. Revocación del acuerdo adoptado.**

El Ayuntamiento de Zeanuri, en sesión celebrada el 16 de septiembre de 2016, revocó el acuerdo adoptado en sesión celebrada el 2 de agosto de 2016, esto es la aprobación definitiva de la «Ordenanza Municipal Reguladora de la ocupación de espacios públicos en general, caso particular de las txoznas y similares, y la utilización de locales municipales».

Lo que se publica para su general conocimiento.

En Zeanuri, a 13 de octubre de 2016.—El Alcalde, Eusebio Larrazabal

(II-4671)

**Ordenanza Municipal Reguladora de la ocupación de espacios públicos: en general, caso particular de las txoznas y similares, y la utilización de locales municipales.**

Aprobado inicialmente por el Pleno de la Corporación, en sesión celebrada el 10 de junio de 2016 y habiéndose resuelto las alegaciones presentadas en el periodo habilitado al efecto, el Pleno en sesión celebrada el 16 de septiembre, aprobó definitivamente la mencionada Ordenanza.

Se procede a la publicación íntegra de la normativa.

En Zeanuri, a 17 de octubre de 2016.—El Alcalde, Eusebio Larrazabal Olabarri

ORDENANZA MUNICIPAL REGULADORA DE LA OCUPACIÓN  
DE ESPACIOS PÚBLICOS: 3. EN GENERAL, CASO PARTICULAR  
DE LAS TXOSNAZ Y SIMILARES, Y LA UTILIZACIÓN  
DE LOCALES MUNICIPALES

### Artículo 1.— Objeto

La finalidad de esta Ordenanza es la de regular la ocupación suelo público en general, y también de modo particular mediante la colocación de txoznas o similares, instalaciones no profesionales con motivo de la celebración de las fiestas patronales y otros actos o celebraciones de carácter extraordinario, así como los criterios para la utilización de locales municipales todo ello en aras a una utilización equilibrada, respetuosa, plural y diversa del espacio público.

### Artículo 2.— Ocupación de espacio público en general

La utilización de espacio público en general, se habrá de solicitar en el Registro municipal, indicando el motivo y el solicitante, persona física o jurídica, quien será el responsable, de los daños o perjuicios derivados de la actividad a desarrollar.

### Artículo 3.— Txoznas

Características generales:

La colocación de txoznas o similares responde a la necesidad de dar respuesta a una demanda extraordinaria de público con ocasión de la celebración de fiestas o actividades extraordinarias, así como financiar la celebración de dichas fiestas o actividades.

3.1. Zeanuriko Udalak aurretiaz ezarritako lekuetan bakarrik jarriko dira honelako instalazioak.

Txoznak jartzeko instalazioak, pertsona eta ondasun segurtasuna bermatzeko beharrezkoak diren baldintza teknikoak bete beharko dituzte, eta orokorrean, eta orokorrean bezeroei babesa bermatu eta hirugarrenei molestiak sortu barik. Kasu bakoitzeko eskagarriak diren araudiak beteko dira, egituren sendotasun baldintzei buruzkoak batez ere, suteen aurkako prebentzio eta babeste neurriak harturik eta garbitasun eta osasun baldintzak gorderik.

3.2. Zeanuriko Udalak finkatuko du jarriko diren txozna edo txoznen kokalekua.

Kopuruari dagokionez, eta kontuan izanda ez dela nahi herriko ostalaritza kaltetzea, txozna bakarra jarriko da.

Ulertuko balitz, bigarren txozna bat be jarri behar dala jaietan, bigarren txozna honek be jaien finantziazioan lagundu beharko leuke 700,00 eurotan.

Bigarren txozna hau beste ekintza bereziren bat dala eta jarriko balitz, ekintza horren finantziazioan lagundu beharko leuke, 200,00 euro/eguneko.

3.3. Instalazioaren hasiera eta bukaera Zeanuriko udalak ezarritako datetan bakarrik egin izango da, bukaeratik gehien jota 24 orduko epe baten material guztia bildu beharko da.

3.4. Leku irekian jarri behar den txoznak Zeanuriko Udalak ezarritako azalera okupatuko du, eta instalazioaren sendotasuna, higiena, garbitzeko erraztasuna... bermatzeko material egokiak eginda egongo da.

#### 4. Artikulua. — Baldintza tekniko sanitarioak

4.1. Instalazio horietan, tabernetan normalean saltzen diren edari eta janariak saldu daitezke, «Reglamentación Técnico Sanitaria de los comedores colectivos», Título III, «Condiciones de los establecimientos de temporada» izeneko 1983.10.13 eguneko 1983/2817 Errege Dekretuak ezarritakoaren arabera, Araudi honetako lehen zenbakidun eranskinean ematen diren osasun eta higiena arauak beteko direlarik.

4.2. 18 urtetik beherakoei alkoholdun edaririk eta tabakorik saltzea guztiz debekatuta geratzen da, azaroaren 11ko 1988/15 Legeak ezarritakoaren arabera.

18. urtetik beherakoak txozna barruan egotea eta lan egitea ere debekatuta geratzen da.

4.3. Edalontziak eta zerbitzurako honelako tresnak, baten baka- rrik erabiltzekoak eta biodegradableak izango dira.

4.4. Hondakinak ondo itxitako poltsetan botako dira.

Horretarako jarri diren lekuetatik kanpo ezin izango da ezer alman- zenatu.

4.5. Lan egun bakoitzaren ostean txozna barrua garbitu eta desinfektatu beharko da, baita erabilitako tresna guztiak ere. Txoz- naren ingurua ere garbitu beharko da udal zerbitzu sailarekin lan- kidetzan.

4.6. Musika instalazioa ezin izango da erabili, Udalak halan adierazten dauenean.

#### 5. Artikulua. — Merkataritza eta segurtasun baldintzak

5.1. Janarien eta edarien salmenta prezioak, ondo ikusten den kartelean erakutsiko dira.

5.2. Txoznak izteko ordua nahitaez bete beharko da eta hurren- goa izango da; goizaldeko 4:00ak arte, egun bat izan ezik, goizaldeko 5:00ak arte zabalik egon ahal izango delarik.

Itxi baino ordu erdi lehenago itzali beharko da megafonía.

5.3. Instalazioa egin aurretik, lkuskizun publiko eta jolas- ihar- duerei buruzko azaroaren 10eko 1995/4 Legeak ezarritako diru kopu- rutik jeitsi ezin den frankiziarik gabeko erantzukizun zibil poliza bat izenpetu beharko dute txoznak jartzeko baimena duten talde edo erakundeek.

3.1. Este tipo de instalaciones sólo se podrán instalar en el lugar previamente fijado por el Ayuntamiento de Zeanuri.

Las instalaciones destinadas a txoznaz, o carpas deberán de- berán reunir las condiciones técnicas necesarias para garantizar la seguridad de personas y bienes y en general asegurar la protec- ción del público y evitar molestias a terceros, de conformidad con las reglamentaciones exigibles para cada caso, particularmente en cuanto a las condiciones de solidez de las estructuras y de funcio- namiento de los mismos, las medidas de prevención y protec- ción contra incendios y las condiciones de salubridad e higiene.

3.2. El lugar de la txozna o txoznas a instalar vendrá deter- minado por el Ayuntamiento de Zeanuri.

En cuanto al número, y dado que no se pretende perjudicar la actividad hostelera en el municipio, se colocará una única txozna.

Si se entendiera que en fiestas es necesaria una segunda txozna, esta segunda también debe de contribuir a la financiación de la fiesta u evento aportando 700,00 euros.

Si la colocación de la segunda txozna viene motivada por otra actividad de carácter extraordinario, deberá de financiar esa acti- vidad en 200,00 euros/día.

3.3. La instalación sólo podrá iniciarse y finalizar en las fechas que determine el Ayuntamiento de Zeanuri, debiendo retirarse todo el material en un plazo máximo de 24 horas desde la finalización.

3.4. Las txozna a instalar al aire libre tendrán una ocupación en superficie de un máximo que en cada caso establezca el Ayun- tamiento de Zeanuri y estará construida en material adecuado en cuanto a solidez de la instalación, higiene, facilidad de limpieza...

#### Artículo 7. — Condiciones técnico-sanitarias

4.1. En tales instalaciones sólo podrán suministrarse las bebi- das y artículos alimenticios habituales propios de los bares, de con- formidad a lo establecido en el R.D 2817/1983, de 13 de octubre de 1983, Reglamentación Técnico sanitaria de los comedores colec- tivos, Título III «Condiciones de los establecimientos de temporada» y se atenderán a las normas higiénico sanitarias indicadas en el anexo n.º 1 del presente reglamento.

4.2. Queda totalmente prohibida la venta y suministro de bebi- das alcohólicas y tabaco a menores de 18 años en virtud de lo esta- blecido por la ley 15/1998, de 11 de noviembre,

Asimismo queda totalmente prohibido a menores de 18 años la permanencia y ejecución de trabajos en el interior de la Txozna.

4.3. Los vasos y similares de servicio al público serán de uso único y biodegradable.

4.4. Las basuras y desperdicios deberán de depositarse en bolsas desechables cerradas.

Queda totalmente prohibido el almacenamiento de cualquier material fuera de la zona o local propio destinado a tal fin.

4.5. Despues de cada jornada de trabajo, se procederá sis- temáticamente a la limpieza y desinfección del interior de la txozna y de todos los útiles empleados, así como a la limpieza de todo el entorno, en Coordinación con los Servicios Técnicos Municipales.

4.6. La instalación musical no podrá utilizarse en los casos que así lo determine el Ayuntamiento.

#### Artículo 7. — Condiciones comerciales y de seguridad

5.1. Los precios de venta al público de los distintos alimen- tos y bebidas se expondrán en un cartel visible al público.

5.2. El horario de cierre de las txoznas será de obligado cum- plimiento, y no podrá superar las 4:00 h de la madrugada, con excep- ción de un único día, que se autorizará hasta las 5:00 h.

Media hora antes de la hora oficial de cierre dejará de funcionar la megafonía.

5.3. Los grupos o entidades autorizadas a la colocación de txoznas deberán suscribir, previo al inicio de la actividad, una póliza de responsabilidad civil sin franquicia de cuantía no inferior a lo esta- blecido en la Ley 4/1995, de 10 de noviembre, de espectáculos públi- cos y actividades recreativas.



**6. Artikulua. — Baldintza sozialak**

6.1. Txosnen iharduera antolatutako jai egitarauaren menpe egongo da.

**7. Artikulua. — Eskariak**

7.1. Irabazteko asmorik gabe diharduten Zeanuriko legez sortutako elkarte edo erakundeak eska dezake honelako instalazioak jartzea.

Ez dira alderdi politikoen izenean eskatzen diren txosnak eskariak tramitatuko, baldin eta ekintza alderdi politiko batek ez badau antolatzen.

Era berean, goian aipatutako kasuan ez bada, txoznaren erabilera politikorik ez da egingo (propaganda, kartelak...).

7.2. Eskariak, Zeanuriko udaleko Erregistroan aurkeztu behar dira, txoznak jarri baino hilabete bat lehenago.

Eskariagaz batera eman nahi den zerbitzua eta instalazioaren krokisa aurkeztuko dira.

**8. Artikulua. — Aurkeztu beharreko agiriak**

8.1. Udalean 300 eurotako fiantza jarri izanaren ziurtagiria.

8.2. Txosnak segurtasun, sendotasun eta garbitasun beharrezko baldintzak betetzen dituela ziurtatzen dauen ziurtagiria.

8.3. Industriako Lurralde Ordezkaritzak luzatutako instalazio elektrikoaren boletina.

8.4. Argindarrera lotzeko baimena.

8.5. Suteen kontrako babesa: jarritako itzalgailu mota eta zenbakia zehaztea.

8.6. Frankiziarik gabeko Erantzukizun zibileko poliza.

8.7. Pertsona erantzulearen identifikazioa (izena, N.A.N. eta helbidea), Ordenantza honetan adierazten direnak betetzen direla ziurtatzeko, nahiz pertsona fisiko baten izenean egin eskaria, nahiz elkarte batenean egin.

Pertsona hori instalazioa jarrita dagoen epean, aurkitzeko moduan egon beharko da.

8.8. Zeanuriko udalagaz zorrik ez izatearen ziurtagiria.

**9. Artikulua. — Lege hausteak**

9.1. *Hutsegite arintzat hartuko dira*

Araudi honetan, hutsegite larri edo oso larri legez ezartzen ez direnak, eta Zeanuriko udalak egindako errekerimenduak baimena ematerakoan edo beranduago ez betetzea.

9.2. *Hutsegite larritzat hartuko dira*

a) Ezarritako ordutegitik kanpo instalazioa zabaltzea.  
b) Udalaren ikuskaketa edo kontrola galeraztea edo eragozpenak jartzea.

c) Hutsegite ari bi egitea.

9.3. *Hutsegite oso larritzat hartuko dira*

a) Udal lizentzia barik instalazioa zabaltzea.  
b) Kokatzeko gunerik ez errespetatzea edo instalazioa jarri edo kentzeko mugaegunak ez errespetatzea.  
c) Beirazko ontzietan edariak ematea.  
d) Ondasun publikoei edo zerbitzuei kalte larriak eragitea.

e) Aurrikusitako edo baimendutako ihardueretatik kanpoko erabilera ematea instalazioari.

f) Hutsegite larri bi egitea.

g) Herritarren osasuna arrisku larrian jarri dezaketan osasun neurriak haustea.

h) Pertsonen duintasunaren kontrako kartelak edota sinboloak erabiltzea, terrorismoa goraltzen dutenak eta, ondorioz, elkarbizitza edo jai-ekitaldien normaltasuna arriskuan jarri dezaketenean.

**Artículo 6. — Condiciones sociales**

6.1. En todo caso, las actividades de la txozna estarán supe-  
ditadas al programa festivo oficial.

**Artículo 7. — Solicitudes**

7.1. Las solicitudes podrán ser presentadas por entidades o asociaciones legalmente constituidas de Zeanuri y que actúen sin ánimo de lucro.

No se tramitarán las solicitudes realizadas por un partido político, salvo en el supuesto de que el acto haya sido organizado por el partido político.

Asimismo, salvo en el supuesto contemplado en el apartado anterior, no se realizará una utilización política de la txozna (propaganda, carteles...).

7.2. Las solicitudes deberán ser presentadas en el Registro del Ayuntamiento de Zeanuri, con un mes de antelación a la colocación de la txozna.

Junto con la solicitud habrá de presentarse memoria explicativa del servicio que se pretende ofertar así como croquis de la instalación.

**Artículo 8. — Documentación a presentar**

8.1. Documento acreditativo de la constitución de fianza en el Ayuntamiento, por un importe de 300 euros.

8.2. Documentación acreditativa de que la instalación cumple las debidas condiciones de seguridad, salubridad e higiene.

8.3. Boletín de Instalación Eléctrica expedido por la Delegación Territorial de Industria.

8.4. Autorización para el enganche de luz.

8.5. Protección contra incendios: detalle del tipo y número de extintores colocados al efecto.

8.6. Póliza de responsabilidad civil sin franquicia.

8.7. Identificación del responsable (nombre, D.N.I y dirección) del cumplimiento de lo dispuesto en esta Ordenanza, tanto en el caso de que la solicitud se haya realizado a nombre de una persona física o de una asociación.

Además dicha persona deberá de estar localizable durante el periodo de apertura de la txozna.

8.8. Certificado de no tener contraída deuda alguna con el Ayuntamiento de Zeanuri.

**Artículo 9. — Infracciones**

9.1. *Constituirán faltas leves*

Todo incumplimiento de lo dispuesto en esta Ordenanza, no especificada como falta grave o muy grave, así como los requerimientos que pueda formular el Ayuntamiento de Zeanuri tanto en la concesión de la licencia como con posterioridad.

9.2. *Constituirán faltas graves*

a) La apertura de la instalación fuera del horario establecido.  
b) La negativa o dificultad a las inspecciones y controles municipales.

c) La comisión de dos faltas leves.

9.3. *Constituirán faltas muy graves*

a) La apertura de la instalación sin la oportuna licencia municipal.  
b) El no respeto de los espacios de ubicación o el no respeto de las fechas límites de colocación y retirada de las instalaciones.  
c) La expedición de bebidas en recipientes de vidrio.  
d) La comisión de daños graves a los bienes de uso, servicio o patrimonio público.  
e) El destinar la instalación a usos no previstos o permitidos.

f) La comisión de 2 faltas graves.

g) La infracción de medidas sanitarias que produzcan grave riesgo a la salud pública.

h) La utilización de carteles y/o símbolos que atenten contra la dignidad de las personas, apoyen el terrorismo o puedan hacer con ello peligrar la convivencia o la normalidad de los actos festivos.

**10. Artikulua.— Zigorrak**

10.1. Aurreko puntuan zehaztutako lege hausteei dagokien zigorrek Alkatetzak ezarriko du, horretarako izendatuko instruktoreak aurretiaz proposamena egin ondoren, Legearen arabera eta interesatuari audientzia emanez.

10.2. Hutsegite arinei dagokien zigorra, fiantzaren %50 galtzea izango da.

10.3. Fiantzaren %100 a galtzea ekarriko du hutsegite larriaren zigorra jartzeak.

10.4. Hutsegite oso larriaren zigorra jarri ezkerko hurrengo-koa dakar: Fiantza osoa galtzea, lizentzia edo baimena galtzea eta 3 urtetan zehar txozna jartzeko debekua.

10.5. Halan ikusten bada, Udalak beste erakunde batzuen aurrean tramitatu ditzake lege hausteak.

Zigorrek alde batera utzita, Udalak berak utzitako eta itzuli ez diren, edo kaltetuta itzuli diren materialen diru kopura kendu dezake fiantzatik.

Berdin gertatuko litzateke Udalak ordaindutako gastuek ez edo/eta izandako gastu kopuruarekin instalazioa dala eta, edo kalteak direla eta beste ordainsariekaz, derrigorrezko bidera joan beharra balego ere.

10.6. Eskatutako baldintzak ez betetzeak edo ezarritako neurri sanitarioak ez hartzeak arrisku larria eragiten dutela uste izanez gero, alde baterako eta kautelaz, akatsak zuzendu arte, instalazioa izteko eskubidea gordetzen du Udalak egokiak liratekeen zigorrek jartzearen kalte barik.

**11. Artikulua**

Jai egun edo ekintza bereziren baten ospakizunak, hauteskunde kanpainagaz bat egiten badau, jaiak lehenetsua izango dau, eta data horretan ezin izango da, jaialdiaren esparruan, hauteskunde kanpaina burutzeko inongo instalaziorik jarri edo dagozanak horretarako erabili.

**12. Artikulua.— Udal lokalen erabilera**

Honen bidez Kultur Etxearen lokal handiaren erabilera arautzen da.

Salbuzenez beste lokal bat ere erabili ahal izango da.

Era egonkor baten elkartei ez utzitako lokalen erabilera, hurrengoko irizpideak kontuan izanda egingo da:

- Lokalaren erabilera idatziz eskatu beharko da, zertarako azalduz, udaletxeko erregistroan, ekintza ospatu baino 7 egun lehenago gixienez, eta 15 egun gehienez.
- Lokalaren erabilera Zeanuriko herritarren probetxurako izan daitekeen ekintza baterako izango da.
- Ekintza garatuko den egunean, arduradun batek giltza eskatuko dau udalean 14:00 orduetatik aurrera eta amaitzean udaleko postontzian itziko dau, egunean ekinza amaitu eta gero.

Ezin izango da talde bateri itzitako gitza beste bateri emon udalaren baimen barik.

- Egun bererako bi eskari egongo balira, lehenetsua lokalak lehenengo eskatzen duenak izango du.
- Ezin izango dira udal lokalak eskatu erabilera politikoa daben bileretarako, urtean 3 aldiz baino gehiagotan, astelehene-tik ostiralera diranean.

**13. Artikulua.— Lege hausteak**

Hutsegite arinak araudi honetan, hutsegite larri edo oso larri legez ezartzen ez direnak izango dira.

Hutsegite larritzat hartuko dira:

- Lokala baimenduta ez dauzen helburuetarako erabiltzea.
- Lokalara sartzeko ematen den giltza, araudi honetan ezarritako erara ez erabiltzea.

Hutsegite oso larritzat hartuko da, hutsegite larri bi egitea.

**Artículo 10.— Sanciones**

10.1. La sanción por la infracción específica en el punto anterior, será impuesta por la Alcaldía, previa propuesta del instructor nombrado al efecto, de acuerdo con la ley previa audiencia del interesado.

10.2. Las sanciones por faltas leves consistirán en la pérdida del 50% de la fianza depositada.

10.3. Las sanciones por faltas muy graves consistirán en la pérdida del 100% de la fianza depositada.

10.4. Las sanciones por faltas muy graves consistirán en: pérdida total de la fianza, revocación de la autorización o licencia, prohibición de la instalación de txozna por un periodo de 3 años.

10.5. Si procede el Ayuntamiento se reserva el derecho de tramitar denuncias por infracciones ante órganos competentes.

Independientemente de las sanciones, el Ayuntamiento de Zeanuri podrá descontar de la fianza el importe de los materiales cedidos por él y no devueltos o devueltos deteriorados, así como los pagos o gastos que el Ayuntamiento haya tenido que soportar por las instalaciones o cualquier indemnización por daños, sin perjuicio de actuar en vía ejecutiva para ello.

Si la cuantificación de los daños supera el importe de la fianza depositada se ejercerán las acciones oportunas que permitan la totalidad de su cobro.

10.6. El Ayuntamiento de Zeanuri se reserva la facultad de clausurar temporal y cautelarmente la actividad, siempre que considere que se incumplen las condiciones exigidas, pueda existir un riesgo en la instalación o que la infracción de las medidas sanitarias entienda que pueda suponer un grave riesgo para la salud pública, hasta la corrección de las deficiencias todo ello con independencia de imponer las sanciones que correspondan.

**Artículo 11**

Si la celebración de un evento festivo coincide en tiempo con una campaña electoral, tendrá preferencia el evento festivo y en esas fechas no se podrá colocar ninguna instalación o utilizar las existentes para realizar campaña electoral en el recinto festivo.

**Artículo 12.— Utilización de locales municipales**

Se pretende regular la utilización de la sala grande de la Casa de Cultura.

Excepcionalmente se podrá habilitar otro local para su utilización.

La utilización de locales municipales no atribuidos a las asociaciones de forma permanente, se realizará conforme a los siguientes criterios:

- La utilización del local se deberá solicitar por escrito y justificando el motivo, en el registro del ayuntamiento, con una antelación mínima de 7 días y máxima de 15 días.
- La necesidad del local ha de responder a un acto de interés para los vecinos de Zeanuri.
- El día de la celebración del acto para el que se solicitó, un responsable solicitará la llave, a partir de las 14:00 horas, y la depositará en el buzón del ayuntamiento el mismo día, una vez concluido el acto.

No se podrá entregar la llave de un grupo a otro sin previa autorización municipal.

- Si existieran dos solicitudes para el mismo local, tendrá preferencia el que primero solicite el local.
- No podrán solicitarse locales municipales más de 3 veces al año, para la celebración de reuniones de carácter político de lunes a viernes.

**Artículo 13.— Infracciones**

Constituirá falta leve, todo incumplimiento de lo dispuesto en esta Ordenanza, no especificada como falta grave o muy grave.

Constituirán falta grave:

- La utilización del local para fines distintos a los permitidos.
- La utilización de la llave de un modo distinto a lo establecido en la ordenanza.

Constituirán falta muy grave, la reiteración de dos faltas graves.

**14. Artikulua.— Zigorrak**

14.1. Aurreko puntuan zehaztutako lege hausteei dagokien zigorra Alkatetzak ezarriko du, horretarako izendatuko instruktoarek aurretiaz proposamena egin ondoren, Legearen arabera eta interesatuari audientzia emanaz.

14.2. Hutsegite arinagatik zigorra 3 hilabete gehienez lokala ez erabiltzeko debekua izango da.

14.3. Hutsegite larriagatik zigorra 6 hilabete gehienez lokala ez erabiltzeko debekua izango da.

14.4. Hutsegite oso larriagatik zigorra lokala urte bi gehienez ez erabiltzea izango da.

**AZKEN XEDAPENA**

Ordenantza hau Bizkaiko Aldizkari Ofizialean argitaratu eta hamabost egunean sartuko da indarrean, eta horrela irauko dau, Udalak hori aldatu edota indargabetu arte.

(II-4673)

**Mungiako Udala****2015eko Kontu Orokorra**

2015eko Kontu Orokorra, Kontuen Batzorde Bereziaren txostenarekin batera, jendaurrean ipini da Udaleko Kontuhartzaiteluzan hamabost egunez. Epe horretan, interesdunek erreklamazioak, eragozpenak eta oharrak aurkeztu ahal izango dituzte. Hori horrela da Bizkaiko Lurralde Historikoko Toki Erakundearen aurrekontuei buruzko abenduaren 2ko 10/2003 Foru Arauko 63. artikuluko 3. idatz zatian xedatutakoarekin bat etorrita. Behin epea igarota, udalbatzarraren onespenerako jarriko da.

Mungian, 2016ko urriaren 18an.—Alkatea, Ager Izagirre

(II-4670)

**Markina-Xemeingo Udala**

**Iragarkia, Markina-Xemeingo Udalarena, Markina-Xemeingo udal aseguruak lehiaketa eta prozedura ireki bidez kontratatzeko lizitazioarena.**

Xedea: Honako aseguru hauek kontratatzea, tramitazio arruntez eta hainbat adjudikazio-irizpide kontuan hartuta:

- I lotea: Markina-Xemeingo Udalaren eta bere erakunde autonomoen ondasun higiezinak (edukitzailea eta edukia) eragin dakizkiekeen kalteetarako. Noiztik: 2017.01.01.
- II lotea: Udalak eta bere erakunde autonomoak, erabilera publikoak eta ondare-ondasunen jabe izan eta zerbitzu publikoak ematen dituztelarik, hirugarren bati eragin diezaizkioketen ondasun-erantzukizunen kalteetarako. Noiztik: 2017.01.01.
- III lotea: Bizitza-aseguruak, udaleko langileentzako eta alkate eta zinegotzientzako. Noiztik: 2017.01.01.
- IV lotea: Udal-ibilgailuek ondasunei edota pertsoneri eragin diezaizkioketen kalteetarako, eta erantzukizun zibilekoa. Noiztik: 2017.01.01.
- V lotea: Kalte-ordainen erreklamaziorako eta defentsa juridikoa egiteko. Noiztik: 2017.01.01.

**Artículo 7.— Sanciones**

14.1. La sanción por la infracción específica en el punto anterior, será impuesta por la Alcaldía, previa propuesta del instructor nombrado al efecto, de acuerdo con la ley y previa audiencia del interesado.

14.2. Las sanciones por faltas leves consistirán en la prohibición de la utilización de la instalación durante un periodo máximo de 3 meses.

14.3. Las sanciones por faltas graves consistirán en la prohibición de la utilización de la instalación durante un periodo máximo de 6 meses.

14.4. Las sanciones por faltas muy graves consistirán en la prohibición de la utilización de la instalación durante un periodo máximo de 2 años.

**DISPOSICIÓN FINAL**

La presente Ordenanza entrará en vigor en el plazo de 15 días desde su publicación en el «Boletín Oficial de Bizkaia», teniendo vigencia en cuanto el Ayuntamiento no acuerde su modificación o derogación.

(II-4673)

**Ayuntamiento de Mungia****Cuenta General 2015**

En el Departamento de Intervención del Ayuntamiento queda expuesta al público, por plazo de quince días, la Cuenta General correspondiente al ejercicio 2015 junto al informe de la Comisión Especial de Cuentas. Durante ese plazo los interesados podrán presentar reclamaciones, reparos u observaciones, de conformidad con lo dispuesto en el apartado 3.º del artículo 63 de la Norma Foral 10/2003, de 2 de diciembre, Presupuestaria de las Entidades Locales del Territorio Histórico de Bizkaia. Transcurrido el plazo, se someterá su aprobación al Pleno de la Corporación.

En Mungia, a 18 de octubre de 2016.—El Alcalde, Ager Izagirre

(II-4670)

**Ayuntamiento de Markina-Xemein**

**Anuncio, del Ayuntamiento de Markina-Xemein, de licitación para la contratación por concurso y procedimiento abierto de los seguros del Ayuntamiento de Markina-Xemein.**

Objeto: La contratación, mediante tramitación ordinaria y varios criterios de adjudicación, de los siguientes seguros:

- Lote I: Daños a los inmuebles (continente y contenido) y muebles que integran el patrimonio del Ayuntamiento de Markina-Xemein y de sus organismos autónomos con fecha de efecto 01-01-2017.
- Lote II: Daños a consecuencia de la responsabilidad patrimonial en que pueda incurrir el Ayuntamiento y sus organismos autónomos frente a terceros, en su condición de titular de bienes del dominio público y patrimoniales, así como prestadora de servicios públicos con fecha de efecto 01-01-2017.
- Lote III: Personales referidos a vida de empleados y corporativos con fecha de efecto 01-01-2017.
- Lote IV: Daños patrimoniales, personales y de responsabilidad civil de los vehículos municipales con fecha de efecto 01-01-2017.
- Lote V: Reclamación de daños y defensa jurídica con fecha de efecto 01-01-2017.

Lizitatzailleek, goian adierazitako lote denetarako zein bakar batzuetarako eskaintza aurkeztu ahal izango dute.

Lizitazioko prezioa: Zeinek merkeago eskaini.

I lotea: 15.000,00 euro.

II lotea: 11.000,00 euro.

III lotea: 9.500,00 euro.

IV lotea: 4.200,00 euro.

V lotea: 750,00 euro.

Eskaintzak aurkezteko epea eta lekua: Hilabete, iragarki hau Bizkaiko Aldizkari Ofizialean argitaratu eta biharamunetik aurrera zenbatzen hasita. Eskaintzak Markina-Xemeingo Udaletxera bidaliko dira (Goikoportala, 3, PK 48270 Markina-Xemein), edo udal-txeko erregistro orokorrean aurkeztuko dira, 09:00etatik 13:30etara, astelehenetik barikura bitartean.

Dokumentazioa: Baldintzen plegua Markina-Xemeingo Udalaren web-guneko kontratatzailearen profiletik jaitsi daiteke: [www.markina-xemein.eus](http://www.markina-xemein.eus), eta edozein zalantza argitzeko zein argibideak eskatzeko: Marsh, SA (telefonoa 944 284 800).

Markina-Xemeinen, 2016ko urriaren 19an.—Alkatea, Juan Jose Txurruka Txurruka

(II-4686)

Los licitadores podrán presentar oferta para todos o algunos de los lotes arriba mencionados.

Precio de licitación: Mejorable a la baja.

Lote I: 15.000,00 euros.

Lote II: 11.000,00 euros.

Lote III: 9.500,00 euros.

Lote IV: 4.200,00 euros.

Lote V: 750,00 euros.

Plazo y lugar para la presentación de ofertas: Un mes a contar desde el día siguiente al de la publicación de este anuncio en el «Boletín Oficial de Bizkaia». Las ofertas se remitirán al Ayuntamiento de Markina-Xemein (Goikoportala, 3, CP 48270 Markina-Xemein) o se presentarán en el registro general en horario de 9 a 13:30 horas de lunes a viernes.

Documentación: El pliego de condiciones está disponible en el apartado del perfil del contratante de la página web del Ayuntamiento de Markina-Xemein [www.markina-xemein.eus](http://www.markina-xemein.eus) y para cualquier duda o aclaración al respecto se podrán dirigir a Marsh, SA (teléfono 944 284 800).

En Markina-Xemein, a 19 de octubre de 2016.—El Alcalde, Juan Jose Txurruka Txurruka

(II-4686)

**Iragarkia, Markina-Xemeingo Udalarena, 2016ko udal aurrekontuaren 11. kreditu-aldaketari hasierako onespena emateko erabakiarena.**

Markina-Xemeingo Udalaren 2016ko urriaren 13ko ohiko Osoko Bilkurak 2016ko aurrekontuaren 11. kreditu-aldaketaren espedienteari hasierako onespena ematea erabaki du. Hamabost asteguneko epea zabalduko da, iragarki hau argitaratutakoan zenbatzen hasita, espedienteaz aztertu eta, hala badagokio, alegazioak aurkezteko berorren aurka.

Epe hori pasatakoan, eta alegaziorik aurkeztu ezean, beste iragarki bat bidaliko da Aldizkarira, oraingoan aurrekontua kapitulua laburtuta, eta bigarren iragarki hau argitaratutakoan aldaketa behin betikotzat emango da eta indarrean jarriko da, Udalaren Osoko Bilkurak beren-beregi hala erabaki duelako.

Markina-Xemeinen, 2016ko urriaren 18an.—Alkatea, Juan Jose Txurruka Txurruka

(II-4657)

**Anuncio del Ayuntamiento de Markina-Xemein del acuerdo de aprobación inicial de la modificación de crédito número 11 del presupuesto municipal de 2016.**

El Ayuntamiento de Markina-Xemein, en sesión ordinaria celebrada el día 13 de octubre de 2016, ha acordado aprobar inicialmente el expediente de modificación de crédito número 11 del presupuesto del año 2016. Se abre desde la fecha de publicación de este anuncio un plazo de quince días hábiles para la consulta del expediente y, en su caso, para la presentación de alegaciones al mismo.

Transcurrido dicho plazo y para el supuesto de que no hubiera alegaciones se remitirá un segundo anuncio al Boletín, esta vez del presupuesto resumido por capítulos, una vez publicado el cual significará que la modificación está definitivamente aprobada y en vigor, al declararlo expresamente así el ayuntamiento pleno.

En Markina-Xemein, a 18 de octubre de 2016.—El Alcalde, Juan Jose Txurruka Txurruka

(II-4657)

**Sondikako Udala**

**Alkatetzaren 526/2016 Dekretua**

Sondikako Elizatean, 2016ko irailaren 20an.

Aztertu da Sondikako Udalak eskatuta bideratutako prozedura, Sondikako Zaraten Maparen ingurukoa, eta, udaleko arkitektoak emandako txostenarekin bat etorritz, hauxe xedatu dut:

Lehenengoa: Sondikako Zaraten Mapa hasiera batean onartzea eta babes akustiko bereziko zonaldeak ezartzea. Hori guztia Euskal Autonomia Erkidegoko kutsadurak akustikoari buruzko 213/2012 Dekretua betez.

Bigarrena: Sondikako Zaraten Mapa jendaurrean azaltzea, Bizkaiko Aldizkari Ofizialean eta Euskal Herriko Agintaritzaren Aldizkarian hilabetez argitaratuko den iragarpeneren bidez, Sondikako Udaleko Arlo Teknikoak azter dezan, 09:00etatik 14:00etara astelehenetik ostiralera. Hala balegokio, alegazioak aurkez daitezke.

Sondikako Elizatean, 2016ko urriaren 14an.—Alkatea, Xabier Zubiaur Agirre

(II-4653)

**Ayuntamiento de Sondika**

**Decreto de Alcaldía 526/2016**

En la Anteiglesia de Sondika, a 20 de septiembre de 2016.

Examinado el procedimiento instruido a instancias del Ayuntamiento de Sondika relativo a la aprobación del Mapa de Ruido de Sondika y de conformidad con el informe suministrado por el Arquitecto municipal, vengo en disponer lo siguiente:

Primero: Aprobar inicialmente el Mapa de Ruido de Sondika y declaración de las zonas de protección acústica especial en cumplimiento del Decreto 213/2012 de Contaminación Acústica de la Comunidad Autónoma del País Vasco.

Segundo: Someter a información pública el Mapa de Ruido de Sondika, mediante Anuncio que se publicará en el «Boletín Oficial de Bizkaia» y en el Boletín Oficial del País Vasco, durante un mes, para que pueda ser examinado en el Área Técnica del Ayuntamiento de Sondika en horario de 09:00 horas a 14:00 horas de lunes a viernes y, en su caso presentar alegaciones.

En la Anteiglesia de Sondika, a 14 de octubre de 2016.—El Alcalde, Xabier Zubiaur Agirre

(II-4653)



**Orozkoko Udala****2017. urterako ordenantza fiskalen aldaketa hasieraz onartzea.**

Orozkoko Udalbatzak 2016ko urriaren 11n egindako batzarrean, beste batzuren artean ondorengo erabagi honeek hartu ebazan:

— 2017. ekitaldirako ondoren agertzen diren Ordenantza Fiskalen aldaketa hasieraz onartzea. Hilabeteko epe baten jendaurrean jartzen dana interesaturik dagozan pertsona guztiak egokitzat jotzen dabezan alegazioak aurkeztu ahal izateko.

1. Zerbitzu Publikoak emon eta administrazio jarduerak burutzeagatiko Tasak:

- 1. Epigrafea.—Udal Futbol Zelaia erabiltzea.
- 2. Epigrafea.—Udal Polikiroldegia instalazioen erabiltzea (Igerilekuak eta gimnasioa).
- 3. Epigrafea.—Udal pabeloi estaliaren erabilera.
- 4. Epigrafea.—Agiriak ateratzea.
- 5. Epigrafea.—Hirigintza Zerbitzuak eta obra-lizentziak.
- 6. Epigrafea.—Jarduera-lizentziak.
- 7. Epigrafea.—Zabor-bilketa.
- 8. Epigrafea.—Estolderia eta saneamentua.
- 9. Epigrafea.—Taxi-lizentzia.
- 10. Epigrafea.—Uraren horniketa eta kudeaketa.
- 11. Epigrafea.—Abereak batzen egindako zerbitzu publikoa.
- 12. Epigrafea.—Animaliak bide publikotik jasotzeko zerbitzua.

2. Udal Jabari Publikoaren barruko aprobetxamentu edo berezia egitearren gaineko tasak.:

- 2. Epigrafea.—Merkantziak, eraikuntza-materialak, eskonbroak, hesiak, aldamiok, mahaiak, aulkiak eta beste batzuk bide publikoan.
  - Eranskina: Gitxineko tarifa bat ezartzen da.
- 3. Epigrafea.—Erretenak eta zangak irekitzea erabilpen publikoko terrenoan eta zoru-mugiketa eta espaloiak bide publikoan.
- 4. Epigrafea.—Postuak, barrakak, txoznak, salmentarako kasetak, ikuskizunak, kaleko edo ibiltari eta zinema-filmaketarako lantegiak instalatzea.

3. Udal Titulartasun edo Administrazioiko Bideen Aprobetxamendu Berezia arautzen dauan Ordenantza Arautzailea.

- Tasa.
- Fiantza.

4. Udal Titulartasun edo Administrazioa daukien Egur Parkeen Ustiapien Berezia arautzen dauan Ordenantza Arautzailea.

- 5. Artikulua.—Tasak.
- 6. Artikulua.—Fiantza.
- 9. Artikulua.—Fiantza.

5. Herri Onurako Basoen okupazioa eta aprobetxamendu berezia arautzen dauan Ordenantza.

6. Trakzio Mekanikozko Ibilgailuen ganeko Zerga arautzen dauan Zerga-Ordenantza .

7. Hiri-Lurren balioaren gehikuntzaren buruzko Zerga arautzen dauan Zerga-Ordenantza.

8. Donibane Aretoan zerbitzuak emon eta jarduerak egitearren ganeko Ordenantza.

- Balio anitzeko aretoa alokatzea.

9. Udal materiala maileguan ixteko eta udal lokalak lagatzea arautzen dauan Zerga-Ordenantza.

10. Ibilgailuak bide publikotik kentzeagatiko eta geldiarazteagatiko tasa arautzen dauan Zerga- Ordenantza.

**Ayuntamiento de Orozko****Aprobación inicial de la modificación de las ordenanzas fiscales para el año 2017.**

El Pleno del Ayuntamiento de Orozko, en sesión celebrada el 11 de octubre de 2016, adoptó entre otros los siguientes acuerdos:

— Aprobación inicial de la modificación de las Ordenanzas Fiscales para el ejercicio 2017 que se señalan a continuación, lo cual se expone al público durante el plazo de 1 mes con el fin de que todas aquellas personas interesadas puedan presentar cuantas alegaciones estimen oportunas:

1. Tasas de Prestación de Servicios Públicos y Realización de Actividades Administrativas:

- Epígrafe 1.—Utilización del Campo de Fútbol Municipal.
- Epígrafe 2.—Utilización de las instalaciones del Polideportivo Municipal (Piscinas y gimnasio).
- Epígrafe 3.—Utilización del pabellón Cubierto Municipal.
- Epígrafe 4.—Expedición de documentos.
- Epígrafe 5.—Servicios Urbanísticos y licencias de Obra.
- Epígrafe 6.—Licencias de actividad.
- Epígrafe 7.—Recogida de Basuras.
- Epígrafe 8.—Alcantarillado y Saneamiento.
- Epígrafe 9.—Licencia de Taxi.
- Epígrafe 10.—Gestión y Suministro del Agua.
- Epígrafe 11.—Servicio Público de Recogida de Ganado.
- Epígrafe 12.—Servicio de Recogida de animales de la vía pública.

2. Ordenanza Reguladora de Tasas por Utilización Privativa o Aprovechamiento Especial del Dominio Público Municipal:

- Epígrafe 2.—Ocupación de terreno público con mercancías, materiales de construcción, escombros, vallas, anillas, andamios, mesas, sillas y otros.
  - Anexo : Establecimiento de una tarifa mínima.

• Epígrafe 3.—Apertura de zanjas o calicatas en terrenos de uso público y cualquier remoción del pavimento o aceras en vía pública.

• Epígrafe 4.—Instalación de puestos, barracas, txosnas, casetas de venta, espectáculos o atracciones en terrenos públicos e industrias callejeras y ambulantes y rodaje cinematográfico.

3. Ordenanza Reguladora del Aprovechamiento Especial de Caminos de Titularidad o Administración Municipal.

- Tasa.
- Fianza.

4. Ordenanza Reguladora del Aprovechamiento Especial de Parques de Madera de Titularidad o Administración Municipal.

- Artículo 5.—Tasas.
- Artículo 6.—Fianza.
- Artículo 9.—Apeas.

5. Ordenanza reguladora por ocupación y aprovechamiento especial de montes públicos.

6. Ordenanza Fiscal Reguladora del Impuesto de Vehículos de Tracción Mecánica.

7. Ordenanza Fiscal Reguladora del Impuesto sobre el Incremento de Valor de los Terrenos de Naturaleza Urbana.

8. Ordenanza de Prestación de Servicios o Realización de Actividades en el Donibane Aretoa.

- Alquiler salón polivalente.

9. Ordenanza Fiscal Reguladora por préstamo de material municipal y de la cesión de uso de locales municipales.

10. Ordenanza Fiscal Reguladora de Tasas por retirada e inmovilización de vehículos de la vía pública.

11. Hirigintza Zerbitzuengatik eta Obra-lizentziagatik Tasak arautzen dauezan Zerga- Ordenantza.

- 5. artikulua. —6. Legalizazioa eskatzea.

12. Uraren Kudeaketa eta Horniketa arautzen dauan Zerga-Ordenantza.

- 2. artikulua. —Ordainketara behartuak.
- 3. artikulua. —Tarifa 4. Lantegiak, tailerrak eta merkataritzak.
- 4. artikulua. —Altak eta bajak.

Jendaurrean dagoan epealdian inolako alegaziorik ezta erreklamaziorik aurkeztutko ez balitz, araudi hau behin betiko onartutzat joko da beste akordio barri bat hartu behar barik.

Orozkon, 2016ko urriaren 18an. —Alkatea

(II-4659)

## Zamudioko Udala

**Bizitegitarako hiri-lurzoruko UER-1 unitatea urbanizatzeko proiektuaren lehen aldaketaren behin betiko onarpena (OS-16-45).**

Alkatetzaren 2016ko urriaren 13ko Dekretuaren bidez, udalerrri honetako bizitegitarako hiri-lurzoruko UER-1 unitatea urbanizatzeko proiektuaren lehen aldaketaren behin betiko onarpen-erabakia hartu da; aldaketa hori Peru Garate arkitekto aholkulariak idatzia da.

Behin betiko onarpen-erabaki horren aurka, berraztertze-errekurtsoa aurkeztu ahal izango da hilabeteko epean, iragarki hau argitaratzen den egunetik kontaturik, edo, bestela, aurretiaz berraztertze-errekurtsorik jarri gabe, administrazioarekiko auzi-errekurtsoa aurkeztu ahal izango da txandaz dagokion administrazioarekiko auzien epaitegiaren aurrean hilabete biko epean, iragarki hau argitaratzen den egunetik kontaturik.

Horrek guztiak ez du eragotziko egoki den beste edozein akzio edo errekurtsio baliatzea.

Zamudion, 2016ko urriaren 13an. —Alkatea, Igotz Lopez Torre

(II-4646)

**Ezkontza zibilak egiteko eskumena eskuordetzan emanda (G-16-1).**

Alkatetzaren 2016ko urriaren 17ko Dekretuaren bidez ebatzi da Jose María Olarra Larrauri udal-zinegotziari eskuordetzan eman dakiola ondotik aipatzen den ezkontza zibila egitea baimentzeko eskumena:

- Judit Sampedro Margallo andrearen eta David Rodriguez Maroto jaunaren arteko ezkontza egitea 2016ko urriaren 22an.

Aditzera ematen da, abenduaren 23ko 35/1994 Legearen 51. artikuluan eta Toki-entitateen Antolaketaren, Funtzionamenduaren eta Araubide Juridikoaren Erregelamenduaren 43.3 eta 44.2 artikuluetan ezarritakoa betez.

Zamudion, 2016ko urriaren 17an. —Alkatea, Igotz López Torre

(II-4669)

## Foruko Udala

### Kreditu Aldaketa

2016ko udal Aurrekontuarri dagokion 8/16 zenbakia duen kreditu aldaketarako espedientearen jendeaurreko informaziorako arauzko epea inolako erreklamaziorik edo oharrik aurkeztu gabe igaro ondoren, behin betiko onarpena eman zaio aipatutako espedienteari.

11. Ordenanza Fiscal Reguladora de la Tasa por Servicios Urbanísticos y Licencias de Obras.

- Artículo 5. —6. Requerimiento de legalización.

12. Ordenanza Fiscal Reguladora de la Gestión y Suministro del Agua.

- Artículo 2. —Obligados al pago.
- Artículo 3. —Tarifa 4. Industrias, talleres y comercios.
- Artículo 4. —Altas y bajas.

En el supuesto de que no se presentaran alegaciones ni reclamaciones durante el plazo de su exposición pública, la presente normativa se entenderá aprobada de forma definitiva sin necesidad de adopción de un nuevo acuerdo.

En Orozko, a 18 de octubre de 2016. —El Alcalde

(II-4659)

## Ayuntamiento de Zamudio

**Aprobación definitiva de la modificación número 1 del proyecto de Urbanización de la UER-1 de suelo urbano residencial (OS-16-45).**

Por Decreto de Alcaldía, de fecha 13 de octubre de 2016, se ha procedido a adoptar Acuerdo de Aprobación definitiva de la Modificación número 1 del Proyecto de Urbanización de la UER-1 de suelo urbano residencial de este municipio, redactada por el Arquitecto asesor don Peru Garate.

El acuerdo de aprobación definitiva es susceptible de ser recurrido en reposición, en el plazo de un mes desde la publicación del presente anuncio o en su defecto, y sin previo recurso de reposición, recurso contencioso-administrativo ante el Juzgado de lo Contencioso Administrativo que por turno corresponda, en el plazo de dos meses desde la publicación del presente anuncio.

Todo ello sin perjuicio de que pueda ejercitarse otra acción o recurso que se estime procedente.

En Zamudio, a 13 de octubre de 2016. —El Alcalde, Igotz Lopez Torre

(II-4646)

**Delegación de competencias para la celebración de matrimonio civil (G-16-1).**

Por Decreto de Alcaldía de fecha 17 de octubre de 2016, se ha resuelto delegar la competencia para autorizar la celebración del matrimonio civil que seguidamente se reseña en el Concejal del Ayuntamiento don Jose María Olarra Larrauri.

- Celebración del matrimonio entre Judit Sampedro Margallo y David Rodriguez Maroto, el 22 de octubre de 2016.

Lo que se hace público en cumplimiento de lo dispuesto en el artículo 51 de la Ley 35/1994, de 23 de diciembre y art. 43.3 y 44.2 del Reglamento de Organización, Funcionamiento y Régimen Jurídico de las Entidades Locales.

En Zamudio, a 17 de octubre de 2016. —El Alcalde, Igotz López Torre

(II-4669)

## Ayuntamiento de Forua

### Modificación de créditos

Transcurrido el plazo reglamentario de información pública del expediente de modificación de créditos al Presupuesto municipal del ejercicio 2016 número 8/16 en la modalidad de créditos adicionales, sin que se haya producido reclamación ni observación alguna, ha quedado definitivamente aprobado dicho expediente.

Bizkaiko Lurralde Historikoko Toki Erakundeen Aurrekontuei buruzko abenduaren 2ko 10/2003 Foru Arauak 34 artikuluan ezarritakoa betez, argitaratzendira aldaketa horiek kapituluak laburturik.

## KREDITU GEHIKETA

Kapitulua	Izena	Gehiketa (euro)
6	165.60102 gune aniztetako argiteri instalakuntza . . .	90.760,00
9	011.92200 Udalkutxako zorra . . . . .	55.008,00
	<i>Guztira</i> . . . . .	145.768,00

## FINANTZATZEKO BALIABIDEAK

Kapitulua	Izena	Kopurua (eurotan)
8	87001 Diruzantzen geldikina. Kreditu gehigarriak finantzatzeko erabilgarria . . . . .	34.000,00
	87002 Konpromezu finantzaketarako diruzantzen geldikina . . . . .	55.008,00
6	15064200 HAPO-ren berrikustapena . . . . .	56.760,00
	<i>Guztira</i> . . . . .	145.768,00

Era berean, aipaturiko 10/2003 Foru Arauaren 18 artikuluan ezarritakoaren arabera, akordio honek amaiera emango dio administrazio bideari. Haren aurka administrazioarekiko auzi errekurtsioa aurkeztu ahal izango da Euskadiko Justizi Auzitegi Nagusian, «Bizkaiko Aldizkari Ofizialean iragarki hau argitaratu eta biharamunetik hasita bi hilabeteko epean.

Foruan, 2016ko urriaren 18an.—Alkatea, Jane Eyre Urkieta Zuzaeta

(II-4652)

**Sopelako Udala****Ezkontza zibila eskuordetzeko alkatezaren iragarkia**

2016ko urriaren 18an, 2016/1457 Alkatezaren, hitzez hitz berri-datzita, honela dion Dekretua eman du:

*Alkatezaren dekretua*

Gael Chevrier jauna eta Ruth Mota Fenoll andrearen artean, 2016ko urriaren 22an, Sopelako Udalerriko Udaletxean, eguerdiko 12:30etan ezkontza zibila egitea aurreikusita egonik.

Kontuan izanda, abenduaren 23ko 35/1994 Legearen arau-petuakoaren arabera, Kode Zibilarren jakinek artikuluen idazketa berriak ezkontza zibilak baimentzea Alkate guztien esku utzi dela eta ez dagoela inongo eragozpenik ahalmen hori Udaltzarraren udal-kide baten eskuordetzeko.

Honen bidez, Gontzal Hermosilla Ramos, Sopelako Alkate-Udalburua, Toki Jaurpidearen Oinarriak araupetzen dituen Legean eta Udaltzarraren Antolamendu, Iharduera eta Jaurpide Juridikoaren Arautegian eta erabilgarri den gainontzeko Legerian araupetutakoaren arabera.

EBATZI DU:

1. Gael Chevrier jauna eta Ruth Mota Fenoll andrearen artean, 2016ko urriaren 22an, Sopelako Udalerriko Udaletxean eguerdiko 12:30etan ezkontza zibila egiteko ahalmena Francisco Javier Intxaurza Zarandona Udaltzarraren zinegotzian eskuordetzea.

2. Ordezkaritza honek ebazpena eman eta hurrengo egunetik izango du indarra.

En cumplimiento de lo dispuesto en el artículo 34 de la Norma Foral 10/2003, de 2 de diciembre, Presupuestaria de las Entidades Locales del Territorio histórico de Bizkaia, se publican dichas modificaciones a nivel de capítulos.

## AUMENTOS DE CREDITOS

Capítulos	Denominación	Aumentos (euros)
6	165.60102 Instalación alumbrado público diversos núcleos . . . . .	90.760,00
9	011.92200 Deuda Udalkutxa . . . . .	55.008,00
	<i>Total</i> . . . . .	145.768,00

## RECURSOS QUE LOS FINANCIAN

Capítulos	Denominación	Cantidad (en euros)
8	87001 Remanente de Tesorería. Aplicación para financiación de créditos adicionales . . . . .	34.000,00
	87002 Remanente Tesorería para financiación afectada . . . . .	55.008,00
6	15064200 Elaboración PGOU . . . . .	56.760,00
	<i>Total</i> . . . . .	145.768,00

Asimismo, de conformidad con lo dispuesto en el artículo 18 de la citada Norma Foral 10/2003, este acuerdo pone fin a la vía administrativa pudiendo interponerse contra el mismo recurso contencioso-administrativo ante el Tribunal Superior de Justicia del País Vasco, en el plazo de dos meses contados a partir del día siguiente a la fecha de publicación de este anuncio en el «Boletín Oficial de Bizkaia».

En Forua, a 18 de octubre de 2016.—La Alcaldesa, Janire Urkieta Zuzaeta

(II-4652)

**Ayuntamiento de Sopela****Anuncio delegación de celebración de matrimonio**

Por la Alcaldía se ha dictado Decreto n.º 1457/2016 de fecha 18 de octubre de 2016, que copiado literalmente, es como sigue:

*Decreto de Alcaldía*

Estando prevista la celebración de matrimonio civil entre don Gael Chevrier y doña Ruth Mota Fenoll, el próximo día 22 de octubre de 2016, a las 12:30 horas, en la Casa Consistorial del Municipio de Sopela.

Teniendo en cuenta que de conformidad con lo regulado en la Ley 35/1994 de 23 de diciembre por la que se da nueva redacción a determinados artículos del Código Civil la facultad de autorizar matrimonios civiles se ha extendido a todos los Alcaldes y que no existe impedimento alguno para delegar dicha facultad en un Concejal de la Corporación.

Por la presente don Gontzal Hermosilla Ramos, Alcalde-Presidente del Ayuntamiento de Sopela, de conformidad con lo regulado en la Ley Reguladora de las Bases de Régimen Local y Reglamento de Organización, Funcionamiento y Régimen Jurídico de las Corporaciones Locales y demás Legislación aplicable.

RESUELVE:

1. Delegar la facultad de autorizar el matrimonio civil a celebrar el próximo día 22 de octubre de 2016, a las 12:30 horas en la Casa Consistorial del Municipio de Sopela entre don Gael Chevrier y doña Ruth Mota Fenoll en el Concejal de la Corporación don Francisco Javier Intxaurza Zarandona.

2. La presente delegación surtirá efectos a partir del día siguiente al de la fecha de resolución.

3. Ebazpena Bizkaiko Aldizkari Ofizialean eta iragarki oho-lean argitaratzea.

4. Plenoari honen berri ematea egingo den hurrengo bilkuran.

Sopelan, 2016ko urriaren 18an.—Alkatea, Gontzal Hermosilla Ramos

(II-4665)

3. Publicar la misma en el «Boletín Oficial de Bizkaia» y tablón de anuncios.

4. Dar cuenta al Pleno en la siguiente sesión ordinaria que se celebre.

En Sopela a 18 de octubre de 2016.—El Alcalde, Gontzal Hermosilla Ramos

(II-4665)

## Abanto-Zierbenako Udala

### Udal etxebizitza tasatuen

Tokiko Gobernu Batzordeak, 2016ko urriaren 6an erabaki hartu zuela:

1. Onestea El Casal auzoko 66, 68 eta 70 zenbakiko eraikineko beheko solairuetan egingo diren 8 udal-etxebizitza tasatuen eskatzaileen eta gerora egingo den zozketaren zerrendak arautzeko Baldintzen Plegua:

#### Egungo araudia:

5.2.4. Aldi konputagarria.

2014. urteko pertsona fisikoen errentaren gaineko zergaren aitorenaren zergaldia.

#### Aldatutako araudia:

5.2.4. Aldi konputagarria.

Eskaera egin den aurreko ekitaldiko pertsona fisikoen errentaren gaineko zergaren aitorenaren zergaldia.

#### Egungo araudia:

6. Aurkeztu beharreko agiriak.

(...) 2014 ekitaldiko familia-unitateko pertsona fisikoen errentaren gaineko zergaren aitorenaren fotokopia konpultsatua.

(...) d) Aitorpena egin beharrik ez baduzu eta PFEZ aitortu ez baduzu:

— Besteren kontura lan egiten duten langileen kasuan, enpresak edo enplegu-emaileak 2014 ekitaldiari dagozkion kontzeptu guztien ondorioz jasotako diru-sarrera gordin guztiei buruz emandako dokumentua.

— Pentsiodunen edo edozein bekaren, prestazioren edo subsidioaren hartzaile direnen kasuan, horien ziurtagiriak, 2014 ekitaldiari dagozkionak.

#### Aldatutako araudia:

6. Aurkeztu beharreko agiriak.

(...) Eskaera egin den aurreko ekitaldiko familia-unitateko pertsona fisikoen errentaren gaineko zergaren aitorenaren fotokopia konpultsatua.

(...) d) Aitorpena egin beharrik ez baduzu eta PFEZ aitortu ez baduzu:

— Besteren kontura lan egiten duten langileen kasuan, enpresak edo enplegu-emaileak eskaera egin den aurreko ekitaldiari dagozkion kontzeptu guztien ondorioz jasotako diru-sarrera gordin guztiei buruz emandako dokumentua.

— Pentsiodunen edo edozein bekaren, prestazioren edo subsidioaren hartzaile direnen kasuan, horien ziurtagiriak, eskaera egin den aurreko ekitaldiari dagozkionak.

2. Erabaki hau jakinaraztea Ondare sailari.

Abanto Zierbenan, 2016ko urriaren 17an.—Alkatea, Maite Etxebarria Azpiolea

(II-4663)

## Ayuntamiento de Abanto y Ciérvana

### Viviendas tasadas municipales

La Junta de Gobierno Local, en sesión celebrada con fecha 6 de octubre de 2016, adoptó el siguiente acuerdo:

1. Aprobar la modificación del Pliego de Condiciones para regular las listas de demandantes y posterior sorteo de 8 viviendas tasadas municipales, a construir en las plantas bajas del edificio señalado con los números 66, 68 y 70 del barrio El Casal, en los apartados que se señalan:

#### Normativa actual:

5.2.4. Período computable.

Período impositivo de la declaración del Impuesto sobre la Renta de las Personas Físicas del año 2014.

#### Normativa modificada:

5.2.4. Período computable.

Período impositivo de la declaración del Impuesto sobre la Renta de las Personas Físicas del ejercicio anterior a la solicitud.

#### Normativa actual:

6. Documentación a aportar.

(...) Fotocopia compulsada de la declaración del Impuesto sobre la Renta de las Personas Físicas de la unidad familiar del ejercicio 2014.

(...) d) Si no tienes obligación de declarar y no has declarado IRPF:

— En el caso de trabajadores/as por cuenta ajena, documento expedido por la empresa o persona empleadora sobre la totalidad de los ingresos brutos percibidos por todos los conceptos correspondientes al ejercicio 2014.

— En caso de pensionistas o personas preceptoras de cualquier beca, prestación o subsidio, el certificado de las mismas correspondientes al ejercicio 2014.

#### Normativa modificada:

6. Documento a aportar.

(...) Fotocopia compulsada de la declaración del Impuesto sobre la Renta de las Personas Físicas de la unidad familiar del ejercicio anterior a la solicitud.

(...) d) Si no tienes obligación de declarar y no has declarado IRPF:

— En el caso de trabajadores/as por cuenta ajena, documento expedido por la empresa o persona empleadora sobre la totalidad de los ingresos brutos percibidos por todos los conceptos correspondientes al ejercicio anterior a la solicitud.

— En caso de pensionistas o personas preceptoras de cualquier beca, prestación o subsidio, el certificado de las mismas correspondiente anterior a la solicitud.

2.º Notificar el presente acuerdo al Área de Patrimonio.

En Abanto Zierbena, a 17 de octubre de 2016.—La Alcaldesa, Maite Etxebarria Azpiolea

(II-4663)



**Maruri-Jatabeko Udala****Ikertzeko espedientea**

Maruri-Jatabeko Udalaren Alkate-Presidenteak, 2016ko urriaren 3an honako hau dioen Dekretua eman du:

Lehenengoa: Paulone-Markaida bidearen jabetza ikertzeko espedienteari hasiera eman. Horretarako bideari buruzko diren aurrerakari eta datu guztiak eskatuko dira dagozkion erregistroetara, eta horri buruzko eskura ahal diren ziurtagiriak espedientearen sartuko dira. Bideak Nekazal Katastroko 7. poligonoko 140, 141 eta 171 partzelak ditu mugak.

Bigarrena: Akordio honen kopia osoa eta fede-emailea igorri Bizkaiko Foru Aldundiari, «Bizkaiko Aldizkari Ofiziala» argitaratzeko agindu eta Udal ohol taulan jarri iragarkia agertzen den aldizkaria hamabost egunez.

Hirugarrena: Hilabete bateko epea eman, iragarkia Udaleko ohol taulan jartzen den unetik zenbatzen hasita, espedienteak eragin ditzakeen pertsona guztiei haien eskubidea defendatzeko dagozkion alegazioak idatziz egin ditzaten Udal honen aurrean, beraien alegazioak oinarritzen diren agiri guztiekin batera.

Laugarrena: Akordio honen berri eman espediente honek eragiten dituen ezagunak edo identifikagarriak direnei, hau da, Nekazal Katastroko 7. Poligonoko 140, 141 eta 171 lursailen jabeek, aipatutako bidearekin mugakide izateagatik. Halaber, erabaki honen aurka ezin dela errekurtsorik jarri jakinaraziko zaie, zeren eta izapidetza denez, ez du, administrazio bidea amaitzen.

Maruri-Jataben, 2016ko urriaren 18an.—Alkatea, Isaac Amezaga Larrazabal

(II-4660)

**Santurtziko Udala****Doctor Bruno Alegría, 4. helbidean dagoen higiezinaren igogailua jartzeko egitasmoa jendaurrean jartzeko iragarkia.**

2016ko uztailaren 22an (Sarrera erreg. zk.: 10.997) Estibaliz Fernández Villachicak jabeen komunitatearen izenean Doctor Bruno Alegría Kl. 4 helbidean dagoen higiezinaren igogailua instalatzeko egitasmoa aurkeztu zuen.

Santurtziko etxebizitza eta saltokietarako irisgarritasuna sustatzeko Ordenantzaren 8.2 artikuluan («Bizkaiko Aldizkari Ofiziala» 2009-12-23) ezarritakoa betez, aipatutako egitasmoa jendaurrean jartzen da hogei (20) lanegunez, epe horretan azaldutakoaren inguruko iritzia eman eta iradokizun edota proposamen alternatiboak aurkez ditzazuen.

Horrela jakinarazten da jende orok jakin dezan.

Santurtzin, 2016ko urriaren 18an.—Hirigintza eta Ingurumeneko Zinegotzia, Estibaliz Olabarri González

(II-4666)

**Ramón y Cajal, 1 Bis, helbidean dagoen higiezinaren igogailua jartzeko egitasmoa jendaurrean jartzeko iragarkia.**

2016ko abuztuaren 2an (Sarrera erreg. zk.: 11.459) Carlos Prado Antunezek jabeen komunitatearen izenean Ramón y Cajal Kl. 1 Bis helbidean dagoen higiezinaren igogailua instalatzeko egitasmoa aurkeztu zuen.

Santurtziko etxebizitza eta saltokietarako irisgarritasuna sustatzeko Ordenantzaren 8.2 artikuluan («Bizkaiko Aldizkari Ofiziala» 2009-12-23) ezarritakoa betez, aipatutako egitasmoa jendaurrean

**Ayuntamiento de Maruri-Jatabe****Expediente de investigación**

El Alcalde-Presidente del Ayuntamiento de Maruri-Jatabe ha dictado en fecha de 3 de octubre de 2016 Decreto cuyo tenor literal es el que sigue:

Primero: Iniciar expediente de investigación para concretar la titularidad del Camino Paulone-Markaida, colindante con las parcelas 140, 141 y 171 del polígono 7 del Catastro Rústico, y recabar de los registros que procedan cuantos antecedentes y datos consten relativos al camino investigado, incorporándose al expediente las certificaciones que se expidan a este efecto.

Segundo: Remitir copia íntegra y fehaciente de este Acuerdo a la Diputación Foral de Bizkaia, ordenar su publicación en el «Boletín Oficial de Bizkaia», exponiendo el boletín donde se publique en el tablón de anuncios del Ayuntamiento durante 15 días.

Tercero: Dar un plazo de un mes, contado desde el día siguiente al que deba darse por terminada la publicación del anuncio en el tablón del Ayuntamiento, para que todas las personas afectadas por el expediente aleguen por escrito cuanto estimen conveniente a su derecho ante esta Corporación, acompañando todos los documentos en que funden sus alegaciones.

Cuarto: Notificar personalmente el Acuerdo a los afectados por el expediente que resulten conocidos e identificables, es decir, a los propietarios de las parcelas 140, 141 y 171 del polígono 7 del Catastro Rústico, colindantes con el referido camino, con la advertencia de que contra la presente resolución, que no agota la vía administrativa, al ser un acto de trámite, no cabe recurso alguno.

En Maruri-Jatabe, a 18 de octubre de 2016.—El Alcalde, Isaac Amezaga Larrazabal

(II-4660)

**Ayuntamiento de Santurtzi****Anuncio de exposición pública de proyecto de instalación de ascensor en el inmueble sito en calle Doctor Bruno Alegría, núm. 4.**

Con fecha 22 de julio de 2016 y Registro de Entrada número 10.997, se ha presentado proyecto para instalación de ascensor en el inmueble sito en calle Doctor Bruno Alegría, n.º 4, por doña Estibaliz Fernández Villachica en representación de la comunidad de propietarios.

Se pone en conocimiento del público que, en virtud de lo previsto en el artículo 8.2 de la Ordenanza para la promoción de la accesibilidad a las viviendas y locales comerciales de Santurtzi («Boletín Oficial de Bizkaia» 23-12-2009), por espacio de veinte (20) días hábiles, se somete a información pública el proyecto en cuestión, a fin de que puedan emitir su opinión al respecto y aportar cuantas sugerencias y/o propuestas alternativas a las expuestas estimen oportunas en dicho plazo.

Lo que se hace público para general conocimiento.

En Santurtzi, a 18 de octubre de 2016.—La Concejala de Urbanismo y Medio Ambiente, Estibaliz Olabarri González

(II-4666)

**Anuncio de exposición pública de proyecto de instalación de ascensor en el inmueble sito en calle Ramón y Cajal, núm. 1 Bis.**

Con fecha 2 de agosto de 2016 y Registro de Entrada número 11.459, se ha presentado proyecto para instalación de ascensor en el inmueble sito en calle Ramón y Cajal, n.º 1 Bis, por don Carlos Prado Antúnez en representación de la comunidad de propietarios.

Se pone en conocimiento del público que, en virtud de lo previsto en el artículo 8.2 de la Ordenanza para la promoción de la accesibilidad a las viviendas y locales comerciales de Santurtzi

jartzen da hogei (20) lanegunez, epe horretan azaldutakoaren inguruko iritzia eman eta iradokizun edota proposamen alternatiboak aurkez ditzazuen.

Horrela jakinarazten da jende orok jakin dezan.

Santurtzin, 2016ko urriaren 18an.—Hirigintza eta Ingurumeneko Zinegotzia, Estibaliz Olabarri González

(II-4664)

(«Boletín Oficial de Bizkaia» 23-12-2009), por espacio de veinte (20) días hábiles, se somete a información pública el proyecto en cuestión, a fin de que puedan emitir su opinión al respecto y aportar cuantas sugerencias y/o propuestas alternativas a las expuestas estimen oportunas en dicho plazo.

Lo que se hace público para general conocimiento.

En Santurtzi, a 18 de octubre de 2016.—La Concejala de Urbanismo y Medio Ambiente, Estibaliz Olabarri González

(II-4664)

**Jenaro Oraa, 45. helbidean dagoen higiezinan igogailuak lurrera jaisteko egitasmoa jendaurrean jartzeko iragarkia.**

2016ko uztailaren 14an (Sarrera erreg. zk.: 10.652) M.<sup>a</sup> Antonia Gómez Naranjo jabeen komunitatearen izenean Jenaro Oraa Kl. 45 helbidean dagoen higiezinan igogailuak lurrera jaisteko egitasmoa aurkeztu zuen.

Santurtziko etxebizitza eta saltokietarako irisgarritasuna sustatzeko Ordenantzaren 8.2 artikuluan («Bizkaiko Aldizkari Ofiziala» 2009-12-23) ezarritakoa betez, aipatutako egitasmoa jendaurrean jartzen da hogei (20) lanegunez, epe horretan azaldutakoaren inguruko iritzia eman eta iradokizun edota proposamen alternatiboak aurkez ditzazuen.

Horrela jakinarazten da jende orok jakin dezan.

Santurtzin, 2016ko urriaren 18an.—Hirigintza eta Ingurumeneko Zinegotzia, Estibaliz Olabarri González

(II-4667)

**Anuncio de exposición pública de proyecto para bajar a cota cero los ascensores del inmueble sito en calle Jenaro Oraa, núm. 45.**

Con fecha 14 de julio de 2016 y Registro de Entrada número 10.652, se ha presentado proyecto para bajar a cota cero ascensores en el inmueble sito en calle Jenaro Oraa, n.º 45, por doña M.<sup>a</sup> Antonia Gómez Naranjo en representación de la comunidad de propietarios.

Se pone en conocimiento del público que, en virtud de lo previsto en el artículo 8.2 de la Ordenanza para la promoción de la accesibilidad a las viviendas y locales comerciales de Santurtzi («Boletín Oficial de Bizkaia» 23-12-2009), por espacio de veinte (20) días hábiles, se somete a información pública el proyecto en cuestión, a fin de que puedan emitir su opinión al respecto y aportar cuantas sugerencias y/o propuestas alternativas a las expuestas estimen oportunas en dicho plazo.

Lo que se hace público para general conocimiento.

En Santurtzi, a 18 de octubre de 2016.—La Concejala de Urbanismo y Medio Ambiente, Estibaliz Olabarri González

(II-4667)

**Santa Eulalia, 22. helbidean dagoen higiezinan igogailuak lurrera jaisteko egitasmoa jendaurrean jartzeko iragarkia.**

2016ko irailaren 9an (Sarrera erreg. zk.: 12.684) Anabel Ortega Franciscok jabeen komunitatearen izenean Santa Eulalia Kl. 22 helbidean dagoen higiezinan igogailuak lurrera jaisteko egitasmoa aurkeztu zuen.

Santurtziko etxebizitza eta saltokietarako irisgarritasuna sustatzeko Ordenantzaren 8.2 artikuluan («Bizkaiko Aldizkari Ofiziala» 2009-12-23) ezarritakoa betez, aipatutako egitasmoa jendaurrean jartzen da hogei (20) lanegunez, epe horretan azaldutakoaren inguruko iritzia eman eta iradokizun edota proposamen alternatiboak aurkez ditzazuen.

Horrela jakinarazten da jende orok jakin dezan.

Santurtzin, 2016ko urriaren 18an.—Hirigintza eta Ingurumeneko Zinegotzia, Estibaliz Olabarri González

(II-4668)

**Anuncio de exposición pública de proyecto para bajar a cota cero ascensor en el inmueble sito en calle Santa Eulalia, núm. 22.**

Con fecha 9 de septiembre de 2016 y Registro de Entrada número 12.684, se ha presentado proyecto para bajar a cota cero ascensor en el inmueble sito en calle Santa Eulalia, n.º 22, por doña Anabel Ortega Francisco en representación de la comunidad de propietarios.

Se pone en conocimiento del público que, en virtud de lo previsto en el artículo 8.2 de la Ordenanza para la promoción de la accesibilidad a las viviendas y locales comerciales de Santurtzi («Boletín Oficial de Bizkaia» 23-12-2009), por espacio de veinte (20) días hábiles, se somete a información pública el proyecto en cuestión, a fin de que puedan emitir su opinión al respecto y aportar cuantas sugerencias y/o propuestas alternativas a las expuestas estimen oportunas en dicho plazo.

Lo que se hace público para general conocimiento.

En Santurtzi, a 18 de octubre de 2016.—La Concejala de Urbanismo y Medio Ambiente, Estibaliz Olabarri González

(II-4668)

**Eusko Jaurlaritzako Enplegu eta Gizarte Politiketako Sailak aurkeztu duen AOR 403, San Juan de Rompeolas Urbanizazio Proiektuaren behin-betiko aldaketa onarpena.**

Tokiko Gobernu Batzarren erabakiaren bitartez, 29/2016 ohiko bileran, 2016ko urriaren 11koa, behin-betiko onarpena eman zaio Eusko Jaurlaritzako Enplegu eta Gizarte Politiketako Sailaren ordezkariaren aurkeztutako AOR 403 San Juan de Rompeolas Urbanizazio aldaketa Proiektuari.

Ezagutarazteko argitaratzen dena.

Santurtzin, 2016ko urriaren 18an.—Alkatea, Aintzane Urkijo Sagredo

(II-4704)

**Aprobación definitiva de la modificación del proyecto de urbanización del AOR 403 San Juan de Rompeolas, presentado por el Departamento de Empleo y Políticas Sociales del Gobierno Vasco.**

Mediante acuerdo de Junta de Gobierno Local, en sesión ordinaria 29/2016, celebrada el día 11 de octubre de 2016, ha sido adoptado acuerdo de aprobación definitiva de la modificación del Proyecto de Urbanización del AOR 403 San Juan de Rompeolas, presentado por el Departamento de Empleo y Políticas Sociales del Gobierno Vasco.

Lo que se publica para general conocimiento.

En Santurtzi, a 18 de octubre de 2016.—La Alcaldesa, Aintzane Urkijo Sagredo

(II-4704)

**Bilboko Udal Etxebizitzak TEA****Enkante publikoa**

Enkante publikoa: Bilboko Udal Etxebizitzak Toki Erakunde Autonomoaren iragarkia, Bilboko zenbait gunetan dauden zenbait merkataritza-lokal enkante publikoan besterentzeko.

Xedea: Enkante honen helburu diren lokalak, lokalen irteera prezioa eta enkantea egiteko eguna jarraian zehaztuko direnak dira:

— Helbidea: Miguel Unamuno enparantza, 1. L-1 esk., 1. L-2 esk., 1. L-1 ezk. eta 1. L-2 ezk.

Irteera prezioa: 313.300,00 euro.

— Helbidea: Jon Arróspide, 6, Lonja 4.

Irteera prezioa: 25.452,20 euro.

Enkantea Web orrian, kontratazailearen profilean adierazitako egunean eta orduan egingo da, Bilboko Udal Etxebizitzak TEAren egoitzan: Bilboko Nafarroa kalea, 5, 6. solairua.

Jabetza egoera: Enkantearen helburu diren lokal guztiak, Jon Arrospide kalekoa ezezik, errentamenduan daude, Hiri Errentamenduen 29/1994 legearekin bat etorritik.

Jabetza egoera: Enkantearen helburu diren lokal batzuek errentamenduan daude, Hiri Errentamenduen 29/1994 legearekin bat etorritik.

Baldintza orriak: Aipatutako lokalak besterentzeko enkante publikoaren baldintza administratibo berezien orria interesdunen esku dago Bilboko Udal Etxebizitzak TEAren bulegoetan (Nafarroa kalea, 5, 5. solairua), eta iragarki hau Bizkaiko Aldizkari Ofizialean argitaratu eta hurrengo egunetik aurrera hartu ahal izango dira.

Eskaintzen aurkezpena: 13:00etara arte, iragarki hau Bizkaiko Aldizkari Ofizialean argitaratzen den egunaren hurrengo 15 egun naturaleko epean. Eskaintzak gutun-azal itxietan aurkeztu behar dira, lan-ordutegian, hau da, 08:30etik 13:00etara, Bilboko Udal Etxebizitzak TEAren bulegoetan: Nafarroa kalea, 5, 5. solairua, Bilbao.

Besteak: Litzitazio honi buruzko edozein argiketa zein zuzenketa profilean publikatuko da.

Bilbon, 2016ko urriaren 13an.—Zuzendari Nagusia, Eider Bilbao

(II-4631)

**Viviendas Municipales de Bilbao, O.A.L.****Subasta pública**

Subasta Pública: Anuncio del Organismo Autónomo Local, Viviendas Municipales de Bilbao para la enajenación, en pública subasta, de varios locales comerciales situados en distintas zonas del municipio de Bilbao.

Objeto: Los locales objeto de la presente subasta, el precio de salida de los mismos y el día en que se celebrará el acto de la subasta son los que se relacionan a continuación:

— Dirección: Plaza Miguel Unamuno, 1 Lonja 1 Dcha., 1 Lonja 2 dcha., 1 Lonja 1 Izqda. y 1 Lonja 2 Izqda.

Precio de salida: 313.300,00 euros.

— Dirección: Jon Arróspide, 6, Lonja 4.

Precio de salida: 25.452,20 euros.

La subasta tendrá lugar y el día señalado en el perfil del contratante en la página web, en la sede social del OAL Viviendas Municipales de Bilbao, calle Navarra, n.º 5, 6.º piso, de Bilbao.

Situación posesoria: Todos los locales, salvo el correspondiente a la calle Jon Arrospide se encuentran sometidos a una relación de arrendamiento de la Ley 29/1994 de Arrendamientos Urbanos.

Situación posesoria: Algunos locales objeto de la subasta se encuentran sometidos a una relación de arrendamiento de la Ley 29/1994 de Arrendamientos Urbanos.

Pliegos: El Pliego de Cláusulas Administrativas Particulares por el que se registrará la enajenación en pública subasta de los locales referenciados, se encuentra a disposición de los interesados en las oficinas del OAL Viviendas Municipales de Bilbao, sitas en la calle Navarra, n.º 5, 5.ª planta, pudiendo retirarse desde el día siguiente al de la publicación de este anuncio en el «Boletín Oficial de Bizkaia».

Presentación de ofertas: Hasta las 13:00 horas dentro de los 15 días naturales siguientes a aquel en que aparezca este anuncio en el «Boletín Oficial de Bizkaia», en sobres cerrados y en horario laboral de 08:30 a 13:00 horas en las oficinas del OAL Viviendas Municipales de Bilbao, sitas en la calle Navarra, n.º 5, 5.ª planta, de Bilbao.

Otros: Cualquier aclaración o subsanación relativa al proceso de selección objeto del presente anuncio se publicará en el perfil del contratante.

En Bilbao, a 13 de octubre de 2016.—La Directora General, Eider Bilbao

(II-4631)

**V. Atala / Sección V****Justizia Administrazioa / Administración de Justicia****Juzgado de lo Social número 1 de Bilbao (Bizkaia)***Parte dispositiva***Edicto.—Cédula de notificación.—Autos 774/15, ejecución 105/16 E**

Doña Alicia Olazabal Barrios, Letrada de la Administración de Justicia del Juzgado de lo Social número 1 de Bilbao.

Hago saber: Que en autos social ordinario número 774/15, ejecución 105/16 de este Juzgado de lo Social, seguidos a instancias de Ignacio Alonso Álvarez y Juan David Peña Arbeleaz contra Revinnova Construcciones y Rehabilitaciones, S.L., sobre cantidad, se ha dictado la siguiente:

A los efectos de las presentes actuaciones (autos social ordinario número 774/15, ejecución 105/16); y para el pago de 4.741,50 euros de principal, 761,01 euros de intereses y euros calculados para costas, se declara insolvente, por ahora, a la deudora Revinnova Construcciones y Rehabilitaciones, S.L., sin perjuicio de que pudieran encontrarse nuevos bienes que permitieran hacer efectiva la deuda aún pendiente de pago.

Firme la declaración de insolvencia, hágase constar en el Registro correspondiente (artículo 276.5 de la Ley de la Jurisdicción Social) y archívense provisionalmente las actuaciones.

Notifíquese esta resolución a las partes y al Fondo de Garantía Salarial.

Modo de impugnarla: mediante recurso de revisión ante el Juez, a presentar en la Oficina Judicial dentro de los tres días hábiles siguientes al de su notificación, por escrito en el que deberá citarse la infracción en que la resolución hubiera incurrido (apartados 1 y 2 del artículo 188 de la Ley de la Jurisdicción Social).

Para interponer el recurso será necesaria la constitución de un depósito de 25 euros, sin cuyo requisito no será admitido a trámite. El depósito se constituirá consignando dicho importe en la Cuenta de Depósitos y Consignaciones que este Juzgado tiene abierta en el Banco Santander, consignación que deberá ser acreditada al interponer el recurso (DA 15.<sup>a</sup> de la Ley Orgánica del Poder Judicial).

Están exentos de constituir el depósito para recurrir los sindicatos, quienes tengan reconocido el derecho a la asistencia jurídica gratuita, quienes tengan la condición de trabajador o beneficiario del régimen público de la Seguridad Social, el Ministerio Fiscal, el Estado, las Comunidades Autónomas, las entidades locales y los organismos autónomos dependientes de todos ellos.

Lo decreto y firmo. Doy fe.»

Y para que le sirva de notificación a Revinnova Construcciones y Rehabilitaciones, S.L., en ignorado paradero, expido la presente para su inserción en el «Boletín Oficial de Bizkaia», en Bilbao, a dieciocho de octubre de dos mil dieciséis.

Se advierte al destinatario que las siguientes comunicaciones se harán en el tablón de anuncios de la oficina judicial, salvo cuando se trate de auto, sentencia, decreto que ponga fin al proceso o resuelva incidentes, o emplazamiento.—La Letrada de la Administración de Justicia

(V-2709)

#### Edicto.—Cédula de notificación.—Autos 893/13, ejecución 77/14

Doña Alicia Olazabal Barrios, Letrada de la Administración de Justicia del Juzgado de lo Social número 1 de Bilbao.

Hago saber: Que en autos social ordinario número 893/13, ejecución 77/14 de este Juzgado de lo Social, seguidos a instancias de David Jiménez Carrasco contra Revestimientos Losan, S.L., sobre cantidad, se ha dictado la siguiente:

#### «Parte dispositiva

Se desestima el recurso de reposición interpuesto por , contra diligencia de ordenación de fecha 9 de septiembre de 2016 manteniendo la misma en todos sus términos.

Notifíquese esta resolución.

Contra esta resolución no cabe recurso alguno, sin perjuicio de reproducir la cuestión al recurrir, si fuera procedente, la resolución definitiva (artículo 188.1 de la Ley de la Jurisdicción Social).

Lo decreto y firmo. Doy fe.»

Y para que le sirva de notificación a Revestimientos Losan, S.L., en ignorado paradero, expido la presente para su inserción en el «Boletín Oficial de Bizkaia», en Bilbao, a dieciocho de octubre de dos mil dieciséis.

Se advierte al destinatario que las siguientes comunicaciones se harán en el tablón de anuncios de la oficina judicial, salvo cuando se trate de auto, sentencia, decreto que ponga fin al proceso o resuelva incidentes, o emplazamiento.—La Letrada de la Administración de Justicia

(V-2718)

#### Edicto.—Cédula de notificación.—Autos 791/15, ejecución 127/165 E

Doña Alicia Olazabal Barrios, Letrada de la Administración de Justicia del Juzgado de lo Social número 1 de Bilbao.

Hago saber: Que en autos social ordinario número 791/15, ejecución 127/16 de este Juzgado de lo Social, seguidos a instancias de Ane Lauzirika Molina contra La Patatera, S.L., sobre reclamación de cantidad, se ha dictado la siguiente resolución del auto de fecha 14 de octubre de 2016:

#### «Parte dispositiva

1. Se acuerda la ejecución definitiva de sentencia de fecha 11 de mayo de 2016, solicitada por Ane Lauzirika Molina, parte ejecutante, frente a La Patatera, S.L., parte ejecutada.

2. La ejecución se despacha por la cantidad de 546,95 euros de principal más 57,94 euros de intereses por mora y la de 96,78 euros para intereses y costas, sin perjuicio de su ulterior liquidación.

3. Notifíquese esta resolución a las partes, a la representación legal de los trabajadores de la empresa deudora y al Fondo de Garantía Salarial por si fuera de su interés comparecer en el proceso (artículos 252 y 23 de la Ley de la Jurisdicción Social).

Modo de impugnarla: mediante recurso de reposición ante el Juez, a presentar en la Oficina Judicial dentro de los tres días hábiles siguientes al de su notificación, en el que además de expresar la infracción en que la resolución hubiera incurrido a juicio del recurrente y el cumplimiento o incumplimiento de los presupuestos y requisitos procesales exigidos, podrá deducirse oposición a la ejecución despachada según lo previsto en el apartado 4 del artículo 239 de la Ley de la Jurisdicción Social.

La interposición del recurso no tendrá efectos suspensivos respecto de la resolución recurrida (artículo 186.3 de la Ley de la Jurisdicción Social).

Para interponer el recurso será necesaria la constitución de un depósito de 25 euros, sin cuyo requisito no será admitido a trámite. El depósito se constituirá consignando dicho importe en la Cuenta de Depósitos y Consignaciones que este Juzgado tiene abierta en el Banco Santander, consignación que deberá ser acreditada al interponer el recurso (DA 15.<sup>a</sup> de la Ley Orgánica del Poder Judicial).

Están exentos de constituir el depósito para recurrir quienes tengan reconocido el derecho a la asistencia jurídica gratuita, los sindicatos, quienes tengan la condición de trabajador o beneficiario del régimen público de la Seguridad Social, el Ministerio Fiscal, el Estado, las Comunidades Autónomas, las entidades locales y los organismos autónomos dependientes de todos ellos.

Lo acuerda y firma S.S.<sup>a</sup>. Doy fe.»

Y para que le sirva de notificación a La Patatera S.L., en ignorado paradero, expido la presente para su inserción en el «Boletín Oficial de Bizkaia», en Bilbao, a dieciocho de octubre de dos mil dieciséis.

Se advierte al destinatario que las siguientes comunicaciones se harán en el tablón de anuncios de la oficina judicial, salvo cuando se trate de auto, sentencia, decreto que ponga fin al proceso o resuelva incidentes, o emplazamiento.—La Letrada de la Administración de Justicia

(V-2733)

#### Edicto.—Cédula de citación a juicio y a interrogatorio.—Autos 563/16 A

Doña Alicia Olazabal Barrios, Letrada de la Administración de Justicia del Juzgado de lo Social número 1 de Bilbao.

Hago saber: Que en autos social ordinario número 563/16 de este Juzgado de lo Social, seguidos a instancias de Begoña Fernández Pérez contra Alberto Campos Gutiérrez, sobre reclamación de cantidad, se ha dictado la siguiente:

#### CÉDULA DE CITACIÓN

Autoridad que ordena citar: La Letrada de la Administración de Justicia del Juzgado de lo Social número 1 de Bilbao.

Asunto en que se acuerda: Juicio número 563/16, promovido por Begoña Fernández Pérez, sobre reclamación de cantidad.

Fecha de la resolución que lo acuerda: 5 de julio 2016.

Persona a la que se cita: Alberto Campos Gutiérrez en concepto de parte demandada.

Objeto de la citación: Asistir en el concepto indicado a la celebración del acto de conciliación y, en su caso, juicio.



Y también, responder al interrogatorio solicitado por Begoña Fernández Pérez, sobre los hechos y circunstancias objeto del juicio y que el Tribunal declare pertinentes.

Lugar, día y hora en que debe comparecer: Para el acto de conciliación debe comparecer el día 21 de marzo de 2017 a las 10:00 horas en la sala multiusos de este Juzgado, séptima planta del Palacio de Justicia.

De no alcanzar avenencia en dicho acto, deberá acudir a las 10:10 horas, Sala de Vistas número 12. Barroeta Aldamar, 10, primera planta, al objeto de celebrar el correspondiente juicio.

### Previsiones legales

1. Su incomparecencia injustificada no impedirá la celebración de los actos de conciliación y juicio, continuando éste sin necesidad de declarar su rebeldía (artículo 83.3 de la Ley de la Jurisdicción Social).

Para el interrogatorio a practicar en el acto del juicio, debe comparecer la persona que legalmente represente en juicio a la persona jurídica citada, presentando justificación documental de dicho extremo (artículo 91.3 de la Ley de la Jurisdicción Social).

Si no comparece sin justa causa, a la primera citación, podrán considerarse reconocidos como ciertos los hechos a que se refieran las preguntas cuando hubiese intervenido en ellos personalmente y su fijación como ciertos le resultase perjudicial en todo o en parte a la persona jurídica a la que representa (artículo 91.2 de la Ley de la Jurisdicción Social).

Si como representante legal no ha intervenido en los hechos, deberá aportar a juicio a la persona concedora directa de los mismos, a cuyo fin, podrá proponer la persona que deba someterse al interrogatorio justificando debidamente la necesidad de dicho interrogatorio personal (artículo 91.3 de la Ley de la Jurisdicción Social).

La declaración de las personas que hayan actuado en los hechos litigiosos en nombre del empresario, bajo la responsabilidad de éste, como administradores, gerentes o directivos, solamente podrá acordarse dentro del interrogatorio de la parte por cuya cuenta hubieran actuado y en calidad de conocedores personales de los hechos, en sustitución o como complemento del interrogatorio del representante legal, salvo que, en función de la naturaleza de su intervención en los hechos y posición dentro de la estructura empresarial, por no prestar ya servicios en la empresa o para evitar la indefensión, se acuerde su declaración como testigos (artículo 91.5 de la Ley de la Jurisdicción Social).

2. Debe concurrir al juicio con todos los medios de prueba de que intente valerse (artículo 82.3 de la Ley de la Jurisdicción Social), que tratándose de documental deberá estar adecuadamente presentada, ordenada y numerada (artículo 94 de la Ley de la Jurisdicción Social).

No obstante, previamente debe trasladar a la otra parte o aportar anticipadamente, en soporte preferiblemente informático, con cinco días de antelación al acto de juicio, la prueba documental o pericial de que pretenda valerse, que por su volumen o compleji-

dad, sea conveniente posibilitar su examen previo al momento de la práctica de la prueba (artículo 82.4 de la Ley de la Jurisdicción Social).

3. Las partes podrán formalizar conciliación en evitación del juicio por medio de comparecencia ante la oficina judicial, sin esperar a la fecha del señalamiento, así como someter la cuestión a los procedimientos de mediación que pudieran estar constituidos de acuerdo con lo dispuesto en la Ley de la Jurisdicción Social, sin que ello dé lugar a la suspensión, salvo que de común acuerdo lo soliciten ambas partes, justificando la sumisión a la mediación (artículo 82.3 de la Ley de la Jurisdicción Social).

4. Debe presentar los documentos que estén en su poder y hayan sido propuestos por la parte demandante y admitidos por el Juzgado; si no los presentare sin causa justificada podrán estimarse probadas las alegaciones hechas por la parte contraria, en relación con la prueba acordada (artículo 94.2 de la Ley de la Jurisdicción Social).

5. Se le hace saber que la parte demandante comparecerá en el juicio asistido de letrado. Si Vd. también se propone comparecer con alguno de dichos profesionales debe participarlo al Juzgado por escrito dentro de los dos días siguientes al de la citación. De no hacerlo, se presume que renuncia al derecho de valerse en el acto del juicio de dichos profesionales (artículo 21.2 de la Ley de la Jurisdicción Social).

6. En el primer escrito que presente o comparecencia que realice ante este Juzgado, deberá señalar un domicilio y datos completos para la práctica de actos de comunicación (artículo 53.2 de la Ley de la Jurisdicción Social).

El domicilio y los datos de localización que facilite para la práctica de los actos de comunicación surtirán plenos efectos y las notificaciones en ellos intentadas sin efecto serán válidas hasta tanto no facilite otros datos alternativos, siendo su deber mantenerlos actualizados. Asimismo, debe comunicar a esta oficina judicial los cambios relativos a su número de teléfono, fax, dirección electrónica o similares siempre que éstos se utilicen como instrumentos de comunicación con el tribunal (artículo 53.2 párrafo segundo de la Ley de la Jurisdicción Social).

7. La representación de persona física o entidades sociales deberá acreditarse por medio de poder notarial o conferirse por comparecencia ante Letrada de la Administración de Justicia.

8. Debe comparecer con DNI, pasaporte o tarjeta de residencia.

En Bilbao, a cinco de julio de dos mil dieciséis.—La Letrada de la Administración de Justicia.

Y para que le sirva de citación a juicio a Alberto Campos Gutiérrez, en ignorado paradero, expido la presente para su inserción en el «Boletín Oficial de Bizkaia», en Bilbao, a dieciocho de octubre de dos mil dieciséis.

Se advierte al destinatario que las siguientes comunicaciones se harán en el tablón de anuncios de la oficina judicial, salvo cuando se trate de auto, sentencia, decreto que ponga fin al proceso o resuelva incidentes, o emplazamiento.—La Letrada de la Administración de Justicia

(V-2739)

## Bilboko Lan Arloko 2. Epaitegia (Bizkaia)

Ediktua.—Jakinarazteko zedula.—Autoen 100/16, betearazpena 93/16

Nik, Inés Alvarado Fernández andreak, Bilboko Lan-arloko 2 zenbakiko Epaitegiko Justizia Administrazioaren letradua naizen honek, ondorengo.

Ematen dut aditzera: Lan-arloko Epaitegi honetan autoen irazpenak 100/16 zenbakiarekin, betearazpena 93/16, Jonatán Fernando Obando Sánchezek eskatuta, Pazza Creaciones, S.L.-ren aurka, kaleratzeri buruz bideratzen ari diren autoetan, honako hau eman da:

1. Se declara extinguida, desde el día de hoy, la relación laboral que unía a la empresa Pazza Creaciones, S.L., con Jonatán Fernando Obando Sánchez.

## Juzgado de lo Social número 2 de Bilbao (Bizkaia)

Edicto.—Cédula de notificación.—Autos 100/16, ejecución 93/16

Doña Inés Alvarado Fernández, Letrada de la Administración de Justicia del Juzgado de lo Social número 2 de Bilbao.

Hago saber: Que en autos despidos número 100/16, ejecución 93/16 de este Juzgado de lo Social, seguidos a instancias de Jonatán Fernando Obando Sánchez contra Pazza Creaciones, S.L., sobre despido, se ha dictado la siguiente:

1. Se declara extinguida, desde el día de hoy, la relación laboral que unía a la empresa Pazza Creaciones, S.L., con Jonatán Fernando Obando Sánchez.

2. Se condena a Pazza Creaciones, S.L., a pagar a Jonatán Fernando Obando Sánchez la cantidad de 1.779,36 euros como indemnización sustitutoria de la readmisión, más otros 647,04 euros en concepto de salarios de tramitación.

Dichas cantidades devengarán, desde el día de hoy y hasta su total pago, los intereses del artículo 576 de la ley de Enjuiciamiento Civil.

Notifíquese esta resolución.

Pazza Creaciones, S.L., non den jakitea lortu ez dugunez, berari jakinarazpen egiteko balio dezan, ediktu hau egiten dut, Bizkaiko Aldizkari Ofizialean argitaratzeko, Bilbon, bi mila eta hamaseiko urriaren hemezortzian.

Ediktuaren helburukoari ohartarazten diot, hurrengo komunikazioak bulego judizial honetako iragarki-taulan egingo zaizkiola, betiere auto, epai edo prozesua amaitzeko edo intzidentea ebazteko dekretu bidez eman beharreko ebazpenak badira edo epatzea ez bada.—Justizia Administrazioaren Letradua

(V-2735)

2. Se condena a Pazza Creaciones, S.L., a pagar a Jonatán Fernando Obando Sánchez la cantidad de 1.779,36 euros como indemnización sustitutoria de la readmisión, más otros 647,04 euros en concepto de salarios de tramitación.

Dichas cantidades devengarán, desde el día de hoy y hasta su total pago, los intereses del artículo 576 de la ley de Enjuiciamiento Civil.

Notifíquese esta resolución.

Y para que le sirva de notificación a Pazza Creaciones, S.L., en ignorado paradero, expido la presente para su inserción en el «Boletín Oficial de Bizkaia», en Bilbao, a a dieciocho de octubre de dos mil dieciséis.

Se advierte al destinatario que las siguientes comunicaciones se harán en el tablón de anuncios de la oficina judicial, salvo cuando se trate de auto, sentencia, decreto que ponga fin al proceso o resuelva incidentes, o emplazamiento.—La Letrada de la Administración de Justicia

(V-2735)

#### Bilboko Lan Arloko 4. Epaitegia (Bizkaia)

**Ediktua.—Judiziorako eta galdeketerako zitazio-zedula.—Judizio 635/16**

Nik, María José Marijuán Gallo andreak, Bilboko Lan-arloko 4 zenbakiko Epaitegiko Justizia Administrazioaren letradua naizen honek, ondorengoa.

Ematen dut aditzera: Lan-arloko Epaitegi honetan G.S.gainerak. 635/16 zenbakiarekin, Oier Beitia Etxebarriak eskatuta, Nigon Technologies, S.L.-ren aurka, prestazioari buruz bideratzen ari diren autoetan, honako hau eman da:

##### ZITAZIO-ZEDULA

Zitazioa agindu duena: Bilboko Lan-arloko 4 zenbakiko Epaitegiko Justizia Administrazioaren letradua.

Auzia: 635/16 zenbakiko judizioa, Oier Beitia Etxebarriak sustatua. Gaia: prestazioa.

Zitazioa erabakitzeke ebazpenaren data: 2016ko irailaren 27.

Zitatua: Nigon Technologies, S.L., alderdi demandatu gisa.

Zitazioaren xedea: Judizioan parte hartzea adierazitako alderdia zaren aldetik.

Eta, halaber, Oier Beitia Etxebarriak eskatutako galdeketerari erantzutea. Galderak auziko gertakari eta inguruabarren gainekoak eta auzitegiak egoki iriztitakoak izango dira.

Agertzeko lekua: Epaitegi honen egoitzan, goian zehaztutako helbidean, 9. judizio-aretoa. Barroeta Aldamar 10, lehenengo solairuan.

Agertzeko eguna eta ordua: 2017 irailaren 18an 9:50etan.

Judizioa hasi aurretik, zure identitatea egiaztatu beharko duzu Justizia Administrazioaren letraduaren aurrean agertuta, justizia-jauregiko Seigarren solairuako bulego judizialean. Era berean, ordezkarari prozesalik baduzu, horiek ere beren burua identifikatu beharko dute.

##### Legezko ohartarazpenak

1. Agertzen ez bazara eta ez agertzeko arrazoi zuzenik ematen ez baduzu, judizio-ekitaldia aurrera egingo du zu auzi-iheslari deklaratu beharrik gabe (Lan arloko Jurisdikzioaren Legeko 83.3 artikulua).

Judizio-ekitaldian egitekoa den galdeketera, zitaturako pertsona juridikoa judizioan legez ordezkatzeko duen pertsonak agertu behar du, ordezkartza frogatzeko agiriak aurkeztuta (Lan arloko Jurisdikzioaren Legeko 91.3 artikulua).

#### Juzgado de lo Social número 4 de Bilbao (Bizkaia)

**Edicto.—Cédula de citación a juicio y a interrogatorio.—Juicio 635/16**

Doña María José Marijuán Gallo, Letrada de la Administración de Justicia del Juzgado de lo Social número 4 de Bilbao.

Hago saber: Que en autos S.S.resto número 635/16 de este Juzgado de lo Social, seguidos a instancias de Oier Beitia Etxebarria contra Nigon Technologies, S.L., sobre prestación, se ha dictado la siguiente

##### CÉDULA DE CITACIÓN

Autoridad que ordena citar: La Letrada de la Administración de Justicia del Juzgado de lo Social número 4 de Bilbao.

Asunto en que se acuerda: Juicio número 635/16, promovido por Oier Beitia Etxebarria, sobre prestación.

Fecha de la resolución que lo acuerda: 27 de septiembre de 2016.

Persona a la que se cita: Nigon Technologies, S.L. en concepto de parte demandada.

Objeto de la citación: Asistir en el concepto indicado a la celebración del juicio.

Y también, responder al interrogatorio solicitado por Oier Beitia Etxebarria sobre los hechos y circunstancias objeto del juicio y que el Tribunal declare pertinentes.

Lugar en que debe comparecer: En la sede de este Juzgado, sito en la dirección arriba indicada, Sala de vistas número 9. Barroeta Aldamar, 10, primera planta.

Día y hora en la que debe comparecer: El 18 de septiembre de 2017, a las 9:50 horas.

Previamente a la celebración del juicio, deberá acreditar su identidad, compareciendo ante el Letrada de la Administración de Justicia en la Oficina judicial ubicada en la sexta planta del Palacio de Justicia. De igual modo, deberán identificarse, en su caso, sus representantes procesales.

##### Prevenciones legales

1. Su incomparecencia injustificada no impedirá la celebración del acto del juicio, continuando éste sin necesidad de declarar su rebeldía (artículo 83.3 de la Ley de la Jurisdicción Social).

Para el interrogatorio a practicar en el acto del juicio, debe comparecer la persona que legalmente represente en juicio a la persona jurídica citada, presentando justificación documental de dicho extremo (artículo 91.3 de la Ley de la Jurisdicción Social).

Lehenengo zitaziora agertzen ez bazara ez agertzeko arrazoi zuzenik eman gabe, egiazkotzat eman ahal izango dira galdere-tan zehazten diren egitateak, egitate horietan zuzenean parte hartu baduzu, egiazkotzat jotze hori zuk ordezkatzeko duzun pertsona juridikoarentzat bete-betean edo zati batean kaltegarria izan arren (Lan arloko Jurisdikzioaren Legeko 91.2 artikulua).

Auzigai diren egitateetan parte hartu ez baduzu legezko ordezkari gisa, egitate horiek zuzenean ezagutzen dituen pertsona eraman beharko duzu judiziora, eta, horretarako, galdeketa egingo zaion pertsona proposatu ahal izango duzu, galdeketa pertsonal hori egin beharra justifikatuz (Lan arloko Jurisdikzioaren Legeko 91.3 artikulua).

Auzigai diren egitateetan enpresaburuaren izenean eta erantzukizunpean administratzaile, kudeatzaile edo zuzendari moduan parte hartu duten pertsonak deklaraztea erabaki ahal izango da alderdiaren galdeketa barruan, soil-soilik, alderdi horren kontura jardun badute eta egitateak pertsonalki ezagutzen dituzten neurrian, legezko ordezkariaren galdeketa ordezkari edo osagarri gisa, non eta ez den erabakitzen lekuko gisa deklaratu behar dutela, egitateetan izan zuten parte-hartzearen izaera eta enpresaren egituraren duten posizioa kontuan hartuta, edo dagoeneko enpresan ez dabil-tzalako edo defentsa-gabezia eragozteko (Lan arloko Jurisdikzioaren Legeko 91.5 artikulua).

2. Erabili nahi dituzun frogabide guztiakin agertu beharko duzu judizioan (Lan arloko Jurisdikzioaren Legeko 82.3 artikulua) eta, dokumentu bidezko frogak bada, behar den bezala aurkeztu, ordenatu eta zenbakituta egon beharko du (Lan arloko Jurisdikzioaren Legeko 94. artikulua)

Hala ere, baliatu nahi duzun dokumentu-froga edo aditu-froga lehenago beste alderdiari helarazi behar diozu edo alde aurretik aurkeztu, ahal dela euskarri informatikoan, judizio-ekitaldia baino bost egun lehenago, frogaren bolumena eta konplexutasuna kontuan izanda, froga gauzatu aurretik aztertzeak aukera ematea komeni baita (Lan arloko Jurisdikzioaren Legeko 82.4 artikulua).

3. Alderdi demandatzaileak proposatu eta Epaitegiak onartutako dokumentuak aurkeztu beharko dituzu, zure esku badaude. Hala ere, dokumentuak aurkeztu ez eta bidezko arrazoirik ematen ez baduzu, frogatutaz jo ahal izango dira erabakitako frogaren inguruan aurkako alderdiak egindako alegazioak (Lan arloko Jurisdikzioaren Legeko 94.2 artikulua).

Aditzera ematen zaizu alderdi demandatzailea agertuko dela judizioan. Zuk ere profesional horietakoren batekin agertzeko asmoa baduzu, Epaitegi honi aditzera eman beharko diozu idatziz zitazioa egin eta hurrengo bi egunen barruan. Hala egin ezean, ulertuko da uko egiten diozula judizioan profesional horiek baliatzeko eskubideari (Lan arloko Jurisdikzioaren Legeko 21.2 artikulua).

Epaitegi honetan aurkezten duzun lehenengo idatzian edo egiten duzun lehenengo agerraldian, komunikazio-egintzetarako egoitza bat eta behar diren datu guztiak zehaztu beharko dituzu (Lan arloko Jurisdikzioaren Legeko 53.2 artikulua).

Komunikazio-egintzetarako ematen dituzun egoitza eta lokalizazio-datuak ondore betekoak izango dira, eta bertara egiten saiatu eta huts egindako jakinarazpenak baliozkoak izango dira harik eta ordezkari beste datu batzuk ematen ez dituzun arte, eta zure egin-beharra izango da datu horiek eguneratuta mantentzea. Era berean, bulego judicial honi ezagutarazi beharko diozu prozesuan zehar telefono-zenbakia, faxa, helbide elektronikoa edo antzekoren bat aldatzen baduzu, betiere tresna horiek bulego judicialarekin komunikatzeko erabiltzen badituzu (Lan arloko Jurisdikzioaren Legeko 53.2 artikuluko 2. lerrokada).

Pertsona fisikoaren edo juridikoaren ordezkari baldin badago, notario-ahalardea aurkeztu egiaztatu beharko da edo Justizia Administrazioaren letraduaren aurrean agertuz eman beharko da.

Agertzen zarenean NAN, pasaporte edo bizileku-txartela aurkeztu beharko duzu.

Si no comparece sin justa causa, a la primera citación, podrán considerarse reconocidos como ciertos los hechos a que se refieren las preguntas cuando hubiese intervenido en ellos personalmente y su fijación como ciertos le resultase perjudicial en todo o en parte a la persona jurídica a la que representa (artículo 91.2 de la Ley de la Jurisdicción Social).

Si como representante legal no ha intervenido en los hechos, deberá aportar a juicio a la persona conocedora directa de los mismos, a cuyo fin, podrá proponer la persona que deba someterse al interrogatorio justificando debidamente la necesidad de dicho interrogatorio personal (artículo 91.3 de la Ley de la Jurisdicción Social).

La declaración de las personas que hayan actuado en los hechos litigiosos en nombre del empresario, bajo la responsabilidad de éste, como administradores, gerentes o directivos, solamente podrá acordarse dentro del interrogatorio de la parte por cuya cuenta hubieran actuado y en calidad de conocedores personales de los hechos, en sustitución o como complemento del interrogatorio del representante legal, salvo que, en función de la naturaleza de su intervención en los hechos y posición dentro de la estructura empresarial, por no prestar ya servicios en la empresa o para evitar la indefensión, se acuerde su declaración como testigos (artículo 91.5 de la Ley de la Jurisdicción Social).

2. Debe concurrir al juicio con todos los medios de prueba de que intente valerse (artículo 82.3 de la Ley de la Jurisdicción Social), que tratándose de documental deberá estar adecuadamente presentada, ordenada y numerada (artículo 94 de la Ley de la Jurisdicción Social).

No obstante, previamente debe trasladar a la otra parte o aportar anticipadamente, en soporte preferiblemente informático, con cinco días de antelación al acto de juicio, la prueba documental o pericial de que pretenda valerse, que por su volumen o complejidad, sea conveniente posibilitar su examen previo al momento de la práctica de la prueba (artículo 82.4 de la Ley de la Jurisdicción Social).

3. Debe presentar los documentos que estén en su poder y hayan sido propuestos por la parte demandante y admitidos por el Juzgado; si no los presentare sin causa justificada podrán estimarse probadas las alegaciones hechas por la parte contraria, en relación con la prueba acordada (artículo 94.2 de la Ley de la Jurisdicción Social).

Se le hace saber que la parte demandante comparecerá en el juicio. Si Vd. también se propone comparecer con alguno de dichos profesionales debe participarlo al Juzgado por escrito dentro de los dos días siguientes al de la citación. De no hacerlo, se presume que renuncia al derecho de valerse en el acto del juicio de dichos profesionales (artículo 21.2 de la Ley de la Jurisdicción Social).

En el primer escrito que presente o comparencia que realice ante este Juzgado, deberá señalar un domicilio y datos completos para la práctica de actos de comunicación (artículo 53.2 de la Ley de la Jurisdicción Social).

El domicilio y los datos de localización que facilite para la práctica de los actos de comunicación surtirán plenos efectos y las notificaciones en ellos intentadas sin efecto serán válidas hasta tanto no facilite otros datos alternativos, siendo su deber mantenerlos actualizados. Asimismo, debe comunicar a esta oficina judicial los cambios relativos a su número de teléfono, fax, dirección electrónica o similares siempre que éstos se utilicen como instrumentos de comunicación con el tribunal (artículo 53.2 párrafo segundo de la Ley de la Jurisdicción Social).

La representación de persona física o entidades sociales deberá acreditarse por medio de poder notarial o conferirse por comparencia ante Letrada de la Administración de Justicia.

Debe comparecer con DNI, pasaporte o tarjeta de residencia.

Bilbon, bi mila eta hamaseiko irailaren hogeita zazpian. — Justizia Administrazioaren Letradua.

Nigon Technologies, S.L. non den jakitea lortu ez dugunez, berari zitazio egiteko balio dezan, ediktu hau egiten dut, Bizkaiko Aldizkari Ofizialean argitaratzeko, Bilbon, bi mila eta hamaseiko urriaren hamazazpian.

Ediktuaren helburukoari ohartarazten diot, hurrengo komunikazioak bulego judicial honetako iragarki-taulan egingo zaizkiola, betiere auto, epai edo prozesua amaitzeko edo intzidentea ebazteko dekretu bidez eman beharreko ebazpenak badira edo epatzea ez bada. — Justizia Administrazioaren Letradua

(V-2715)

En Bilbao, a veintisiete de septiembre de dos mil dieciséis. — La Letrada de la Administración de Justicia.

Y para que le sirva de citación a Nigon Technologies, S.L., en ignorado paradero, expido la presente para su inserción en el «Boletín Oficial de Bizkaia», en Bilbao, a diecisiete de octubre de dos mil dieciséis.

Se advierte al destinatario que las siguientes comunicaciones se harán en el tablón de anuncios de la oficina judicial, salvo cuando se trate de auto, sentencia, decreto que ponga fin al proceso o resuelva incidentes, o emplazamiento. — La Letrada de la Administración de Justicia

(V-2715)

## Bilboko Lan Arloko 5. Epaitegia (Bizkaia)

**Ediktua.—Jakinarazteko zedula.—Autoen 669/15, betearazpena 71/16**

Nik, María Etxeberria Alkorta andreak, Bilboko Lan-arloko 5 zenbakiko Epaitegiko Justizia Administrazioaren letradua naizen honek, ondorengoa.

Ematen dut aditzera: Lan-arloko Epaitegi honetan autoen irazpenak 669/15 zenbakiarekin, betearazpena 71/16, Indira Madai Calix Alvaradok eskatuta, Mariano González Arósteguiaren aurka, diru-kopurua erreklamatzeari buruz bideratzen ari diren autoetan, honako hau eman da:

«Decreto número 588/16. — La Letrada de la Administración de Justicia doña María Etxeberria Alkorta. — En Bilbao, a veintiocho de septiembre de dos mil dieciséis.

### Antecedentes de hecho

*Primero:* Por resolución de fecha 10 de junio de 2016 se acordó en estos autos despachar ejecución contra los bienes del deudor Mariano González Aróstegui a fin de dar cumplimiento forzoso a lo resuelto en sentencia recaída en los mismos.

*Segundo:* El importe del principal, intereses legales y costas provisionalmente calculados que aún están pendientes de pago asciende, respectivamente, a 1.730,36 euros de principal, 259,55 euros de intereses y euros calculados para costas.

*Tercero:* Se dio audiencia por 15 días al Fondo de Garantía Salarial a fin de que señalase nuevos bienes del deudor sobre los que hacer traba o instase lo que a su derecho conviniese, no formulando ese Organismo alegación alguna en el plazo señalado.

### Fundamentos de derecho

*Único:* Procede declarar la insolvencia del deudor cuando no se le hayan encontrado bienes suficientes con que hacer frente al pago total de la deuda por la que se sigue el procedimiento de ejecución, tanto porque no quedan bienes conocidos pendientes de realizar, como si los que aún están trabados y no han llegado a su total realización y destino son razonablemente insuficientes — a la vista del justiprecio fijado — para lograr la plena satisfacción de la deuda, bien entendido que, en cualquiera de ambos casos, dicha declaración siempre tendrá carácter provisional.

Así resulta de lo dispuesto en el artículo 276 (números 2 y 3) de la Ley de la Jurisdicción Social, concurriendo en el presente caso los requisitos que autorizan a un pronunciamiento de esa naturaleza.

### Parte dispositiva

A los efectos de las presentes actuaciones (autos despidos número 669/15, ejecución ejecución 71/16); y para el pago de 1.730,36 euros de principal, 1.989,91 euros de intereses y euros calculados para costas, se declara insolvente, por ahora, al deudor Mariano González Aróstegui, sin perjuicio de que pudieran encontrarse nuevos bienes que permitieran hacer efectiva la deuda aún pendiente de pago.

Firme la declaración de insolvencia, archívense provisionalmente las actuaciones.

## Juzgado de lo Social número 5 de Bilbao (Bizkaia)

**Edicto.—Cédula de notificación.—Autos 669/15, ejecución 71/16**

Doña María Etxeberria Alkorta, Letrada de la Administración de Justicia del Juzgado de lo Social número 5 de Bilbao.

Hago saber: Que en autos despidos número 669/15, ejecución ejecución 71/16 de este Juzgado de lo Social, seguidos a instancias de Indira Madai Calix Alvarado contra Mariano González Aróstegui, sobre reclamación de cantidad, se ha dictado la siguiente:

«Decreto número 588/16. — La Letrada de la Administración de Justicia doña María Etxeberria Alkorta. — En Bilbao, a veintiocho de septiembre de dos mil dieciséis.

### Antecedentes de hecho

*Primero:* Por resolución de fecha 10 de junio de 2016 se acordó en estos autos despachar ejecución contra los bienes del deudor Mariano González Aróstegui a fin de dar cumplimiento forzoso a lo resuelto en sentencia recaída en los mismos.

*Segundo:* El importe del principal, intereses legales y costas provisionalmente calculados que aún están pendientes de pago asciende, respectivamente, a 1.730,36 euros de principal, 259,55 euros de intereses y euros calculados para costas.

*Tercero:* Se dio audiencia por 15 días al Fondo de Garantía Salarial a fin de que señalase nuevos bienes del deudor sobre los que hacer traba o instase lo que a su derecho conviniese, no formulando ese Organismo alegación alguna en el plazo señalado.

### Fundamentos de derecho

*Único:* Procede declarar la insolvencia del deudor cuando no se le hayan encontrado bienes suficientes con que hacer frente al pago total de la deuda por la que se sigue el procedimiento de ejecución, tanto porque no quedan bienes conocidos pendientes de realizar, como si los que aún están trabados y no han llegado a su total realización y destino son razonablemente insuficientes — a la vista del justiprecio fijado — para lograr la plena satisfacción de la deuda, bien entendido que, en cualquiera de ambos casos, dicha declaración siempre tendrá carácter provisional.

Así resulta de lo dispuesto en el artículo 276 (números 2 y 3) de la Ley de la Jurisdicción Social, concurriendo en el presente caso los requisitos que autorizan a un pronunciamiento de esa naturaleza.

### Parte dispositiva

A los efectos de las presentes actuaciones (autos despidos número 669/15, ejecución ejecución 71/16); y para el pago de 1.730,36 euros de principal, 1.989,91 euros de intereses y euros calculados para costas, se declara insolvente, por ahora, al deudor Mariano González Aróstegui, sin perjuicio de que pudieran encontrarse nuevos bienes que permitieran hacer efectiva la deuda aún pendiente de pago.

Firme la declaración de insolvencia, archívense provisionalmente las actuaciones.



Notifíquese esta resolución a las partes y al Fondo de Garantía Salarial.

Modo de impugnarla: mediante recurso de revisión ante el Juez, a presentar en la Oficina Judicial dentro de los tres días hábiles siguientes al de su notificación, por escrito en el que deberá citarse la infracción en que la resolución hubiera incurrido (apartados 1 y 2 del artículo 188 de la Ley de la Jurisdicción Social).

Para interponer el recurso será necesaria la constitución de un depósito de 25 euros, sin cuyo requisito no será admitido a trámite. El depósito se constituirá consignando dicho importe en la Cuenta de Depósitos y Consignaciones que este Juzgado tiene abierta en el Banco Santander, consignación que deberá ser acreditada al interponer el recurso (DA 15.<sup>a</sup> de la Ley Orgánica del Poder Judicial).

Están exentos de constituir el depósito para recurrir los sindicatos, quienes tengan reconocido el derecho a la asistencia jurídica gratuita, quienes tengan la condición de trabajador o beneficiario del régimen público de la Seguridad Social, el Ministerio Fiscal, el Estado, las Comunidades Autónomas, las entidades locales y los organismos autónomos dependientes de todos ellos.

Lo decreto y firmo. Doy fe.»

Mariano González Aróstegui, non den jakitea lortu ez dugunez, berari jakinarazpen egiteko balio dezan, ediktu hau egiten dut, Bizkaiko Aldizkari Ofizialean argitaratzeko, Bilbon, bi mila eta hama-seiko urriaren hamazazpian.

Ediktuaren helburukoari ohartarazten diot, hurrengo komunikazioak bulego judizial honetako iragarki-taulan egingo zaizkiola, betiere auto, epai edo prozesua amaitzeko edo intzidentea ebazteko dekretu bidez eman beharreko ebazpenak badira edo epatzea ez bada.—Justizia Administrazioaren Letradua

(V-2714)

**Ediktua.—Jakinarazteko eta zitazio-zedula.—Autoen 957/15, betearazpena 128/16.**

Nik, María Etxeberria Alkorta andreak, Bilboko Lan-arloko 5 zenbakiko Epaitegiko Justizia Administrazioaren letradua naizen honek, ondorengo.

Ematen dut aditzera: Lan-arloko Epaitegi honetan autoen irazpenak 957/15 zenbakiarekin, betearazpena 128/16, Josu Expósito Pastorek eskatuta, Gambrinus Santutxu, S.L.-ren aurka, kaleratze(r)i buruz bideratzen ari diren autoetan, honako hau eman da:

«Antolaketarako eginbidea.—Justizia Administrazioaren Letradua María Etxeberria Alkorta andreak.—Bilbon, bi mila eta hama-seiko urriaren hemezortzian.

Erants bekie dagokien autoei epaitza behar den moduan eskatzen duen idazkia, Josu Expósito Pastorek bi mila eta hamaseiko urriaren hamarrean aurkeztutako eta Epaitegi honetan bi mila eta hamaseiko urriaren hamahiruan hartutakoa.

281. artikuluan xedatutakoarekin bat, alderdiei dei egiten zaie intzidentearen ikustaldian ager daitezen Epailaren aurrean, 2016ko azaroaren 24an 11:00etan, 11. judizio-aretoa. Barroeta Aldamar, 10, lehen solairuan.

Alderdiei ohartarazten zaie:

1. Agerraldiaren gaia, alegatutako berritze eza izango da.
2. Erabili nahi dituzten frogabide guztiekin agertu beharko duztela.
3. Langilea edo bere ordezkaria agertu ezean, bere eskaeran atzera egin duela ulertuko dela.
4. Enpresaburua edo bere ordezkaria agertu ezean, agerraldia bera bertan egon gabe egingo dela.

Jakinaraz bedi ebazpen hau.

Eman bekio epailari agerraldiaren dataren berri, Prozedura Zibilaren Legeko 182.5 artikuluan zehaztutako ondoretarako.

Notifíquese esta resolución a las partes y al Fondo de Garantía Salarial.

Modo de impugnarla: mediante recurso de revisión ante el Juez, a presentar en la Oficina Judicial dentro de los tres días hábiles siguientes al de su notificación, por escrito en el que deberá citarse la infracción en que la resolución hubiera incurrido (apartados 1 y 2 del artículo 188 de la Ley de la Jurisdicción Social).

Para interponer el recurso será necesaria la constitución de un depósito de 25 euros, sin cuyo requisito no será admitido a trámite. El depósito se constituirá consignando dicho importe en la Cuenta de Depósitos y Consignaciones que este Juzgado tiene abierta en el Banco Santander, consignación que deberá ser acreditada al interponer el recurso (DA 15.<sup>a</sup> de la Ley Orgánica del Poder Judicial).

Están exentos de constituir el depósito para recurrir los sindicatos, quienes tengan reconocido el derecho a la asistencia jurídica gratuita, quienes tengan la condición de trabajador o beneficiario del régimen público de la Seguridad Social, el Ministerio Fiscal, el Estado, las Comunidades Autónomas, las entidades locales y los organismos autónomos dependientes de todos ellos.

Lo decreto y firmo. Doy fe.»

Y para que le sirva de notificación a Mariano González Aróstegui, en ignorado paradero, expido la presente para su inserción en el «Boletín Oficial de Bizkaia», en Bilbao, a diecisiete de octubre de dos mil dieciséis.

Se advierte al destinatario que las siguientes comunicaciones se harán en el tablón de anuncios de la oficina judicial, salvo cuando se trate de auto, sentencia, decreto que ponga fin al proceso o resuelva incidentes, o emplazamiento.—La Letrada de la Administración de Justicia

(V-2714)

**Edicto.—Cédula de notificación y citación.—Autos 957/15, ejecución 128/16.**

Doña María Etxeberria Alkorta, Letrada de la Administración de Justicia del Juzgado de lo Social número 5 de Bilbao.

Hago saber: Que en autos despidos número 957/15, ejecución 128/16 de este Juzgado de lo Social, seguidos a instancias de Josu Expósito Pastor contra Gambrinus Santutxu, S.L., sobre despido, se ha dictado la siguiente:

«Diligencia de ordenación.—La Letrada de la Administración de Justicia doña María Etxeberria Alkorta—En Bilbao, a dieciocho de octubre de dos mil dieciséis.

El escrito solicitando la ejecución regular del fallo presentado por Josu Expósito Pastor con fecha diez de octubre de dos mil dieciséis, y recibido en este Juzgado el trece de octubre de dos mil dieciséis, únase a los autos de su razón.

Conforme a lo dispuesto en el artículo 281, se convoca a las partes para que comparezcan a la vista del incidente, ante el Juez, el día 24 de noviembre de 2016, a las 11:00 horas, en Sala de Vistas número 11. Barroeta Aldamar, 10, primera planta.

Se advierte a las partes que:

1. La comparecencia versará sobre la no readmisión alegada.
2. Deberán acudir con los medios de prueba de que intenten valerse.
3. Si no asiste el trabajador o persona que le represente, se le tendrá por desistido de su solicitud.
4. Si no asiste el empresario o su representante, se celebrará el acto sin su presencia.

Notifíquese esta resolución.

Comuníquese el señalamiento a S.S.<sup>a</sup>, a los efectos previstos en el artículo 182.5 de la Ley de Enjuiciamiento Civil.

Aurkaratzeko modua: Justizia Administrazioaren letraduaren aurrean berraztertze-errekurtsoa jarritz. Errekurtsoa hiru egun balioduneko epean aurkeztu beharko da bulego judizialean, jakinarazpenaren biharamunetik kontatzen hasita, eta errekurtsogilearen iritziz izandako arau-haustea zehaztu beharko da (Lan-arloko Jurisdikzioaren Legeko 186.1 eta 187.1 artikulua).

Errekurtsoa jarri arren, errekurritutako ebazpenaren ondoreak ez dira etengo (Lan-arloko Jurisdikzioaren Legeko 186.3 artikulua).

Hori erabaki eta sinatzen dut. Fede ematen dut.»

Gambrinus Santutxu, S.L., non den jakitea lortu ez dugunez, berari Jakinarazpena eta zitazioa egiteko balio dezan, ediktu hau egiten dut, Bizkaiko Aldizkari Ofizialean argitaratzeko, Bilbon, bi mila eta hamaseko urriaren hemezortzian.

Ediktuaren helburukoari ohartarazten diot, hurrengo komunikazioak bulego judizial honetako iragarki-taulan egingo zaizkiola, betiere auto, epai edo prozesua amaitzeko edo intzidentea ebazteko dekretu bidez eman beharreko ebazpenak badira edo epatzea ez bada.—Justizia Administrazioaren Letradua

(V-2743)

#### Ediktua.—Judiziorako eta galdeketerako zitazio-zedula.—Autoen 696/16

Nik, María Etxeberria Alkorta andreak, Bilboko Lan-arloko 5 zenbakiko Epaitegiko Justizia Administrazioaren letradua naizen honek, ondorengo.

Ematen dut aditzera: Lan-arloko Epaitegi honetan autoen irazpenak 696/16 zenbakiarekin, Aarón Prieto Gregorik eskatuta, Soldatak Bermatzeko Funtsa eta J.A. Peral, S.L.-ren aurka, kale-ratzeri buruz bideratzen ari diren autoetan, honako hau eman da:

#### ZITAZIO-ZEDULA

Zitazioa agindu duena: Bilboko Lan-arloko 5 zenbakiko Epaitegiko Justizia Administrazioaren letradua.

Auzia: 696/16 zenbakiko judizioa, Aarón Prieto Gregorik sustatuta. Gaia: Kaleratzea.

Zitazioa erabakitzeke ebazpenaren data: 2016ko irailaren 19an eta 2016ko irailaren 19an.

Zitatu: Soldatak Bermatzeko Funtsa eta J.A. Peral, S.L., alderdi demandatu gisa.

Zitazioaren xedea: Alderdi demandatua zaren aldetik adiskidetze-ekitaldira joatea eta, baldin badago, judiziora.

Eta, halaber, Aarón Prieto Gregorik eskatutako galdeketerari erantzutea. Galderak auziko gertakari eta inguruabarren gainekoak eta auzitegiak egoki irizitakoak izango dira.

Agertzeko tokia, eguna eta ordua: Adiskidetze-ekitaldirako, Justizia Jauregiko seigarren solairuan, epaitegi honetako erabilera anitzeko gelan, agertu beharko duzu, 2016ko azaroaren 22an, 11:40etan.

Adiskidetze-ekitaldian abenikorik lortzen ez bada, 11. judizio-aretoa. Barroeta Aldamar 10, lehen solairura joan beharko duzu 11:50etan, judizioa egiteko.

#### Legezko ohartarazpenak

1. Agertzen ez bazara eta ez agertzeko arrazoi zuzenik ematen ez baduzu, adiskidetze- eta judizio-ekitaldiek aurrera egingo dute auzi-iheslari deklaratu beharrik gabe (Lan-arloko Jurisdikzioaren Legeko 83.3 artikulua).

Judizio-ekitaldian egitekoa den galdeketera, zitatutako pertsona juridikoa judizioa legez ordezkatzeko duen pertsonak agertu behar du, ordezkaritza frogatzeko agiriak aurkeztuta (Lan-arloko Jurisdikzioaren Legeko 91.3 artikulua).

Lehenengo zitaziora agertzen ez bazara ez agertzeko arrazoi zuzenik eman gabe, egiazkotzat eman ahal izango dira galdere-tan zehazten diren egitateak, egitate horietan zuzenean parte hartu baduzu, egiazkotzat jotze hori zuzen ordezkatzeko duzun pertsona juridikoarentzat bete-betean edo zati batean kaltegarria izan arren (Lan-arloko Jurisdikzioaren Legeko 91.2 artikulua).

Modo de impugnarla: mediante recurso de reposición ante el Letrado de la Administración de Justicia, a presentar en la Oficina Judicial dentro de los tres días hábiles siguientes al de su notificación, con expresión de la infracción en que la resolución hubiera incurrido a juicio del recurrente (artículos 186.1 y 187.1 de la Ley de la Jurisdicción Social).

La interposición del recurso no tendrá efectos suspensivos respecto de la resolución recurrida (artículo 186.3 de la Ley de la Jurisdicción Social).

Lo acuerdo y firma. Doy fe.»

Y para que le sirva de notificación y citación a Gambrinus Santutxu, S.L., en ignorado paradero, expido la presente para su inserción en el «Boletín Oficial de Bizkaia», en Bilbao, a dieciocho de octubre de dos mil dieciséis.

Se advierte al destinatario que las siguientes comunicaciones se harán en el tablón de anuncios de la oficina judicial, salvo cuando se trate de auto, sentencia, decreto que ponga fin al proceso o resuelva incidentes, o emplazamiento.—La Letrada de la Administración de Justicia

(V-2743)

#### Edicto.—Cédula de citación a juicio y a interrogatorio.—Autos 696/16

Doña María Etxeberria Alkorta, Letrada de la Administración de Justicia del Juzgado de lo Social número 5 de Bilbao.

Hago saber: Que en autos despidos número 696/16 de este Juzgado de lo Social, seguidos a instancias de Aarón Prieto Gregori contra el Fondo de Garantía Salarial y J.A. Peral, S.L., sobre despido, se ha dictado la siguiente:

#### CÉDULA DE CITACIÓN

Autoridad que ordena citar: La Letrada de la Administración de Justicia del Juzgado de lo Social número 5 de Bilbao.

Asunto en que se acuerda: Juicio número 696/16, promovido por Aarón Prieto Gregori, sobre despido.

Fecha de la resolución que lo acuerda: 19 de septiembre de 2016 y 19 de septiembre de 2016.

Persona a la que se cita: El Fondo de Garantía Salarial y J.A. Peral, S.L., en concepto de parte demandada.

Objeto de la citación: Asistir en el concepto indicado a la celebración del acto de conciliación y, en su caso, juicio.

Y también, responder al interrogatorio solicitado por Aarón Prieto Gregori, sobre los hechos y circunstancias objeto del juicio y que el Tribunal declare pertinentes.

Lugar, día y hora en que debe comparecer: Para el acto de conciliación debe comparecer el día 22 de noviembre de 2016 a las 11:40 horas en la sala multiusos de este Juzgado, sexta planta del Palacio de Justicia.

De no alcanzar avenencia en dicho acto, deberá acudir a las 11:50 horas, Sala de Vistas número 11. Barroeta Aldamar, 10, primera planta, al objeto de celebrar el correspondiente juicio.

#### Previsiones legales

1. Su incomparecencia injustificada no impedirá la celebración de los actos de conciliación y juicio, continuando éste sin necesidad de declarar su rebeldía (artículo 83.3 de la Ley de la Jurisdicción Social).

Para el interrogatorio a practicar en el acto del juicio, debe comparecer la persona que legalmente represente en juicio a la persona jurídica citada, presentando justificación documental de dicho extremo (artículo 91.3 de la Ley de la Jurisdicción Social).

Si no comparece sin justa causa, a la primera citación, podrán considerarse reconocidos como ciertos los hechos a que se refieren las preguntas cuando hubiese intervenido en ellos personalmente y su fijación como ciertos le resultase perjudicial en todo o en parte a la persona jurídica a la que representa (artículo 91.2 de la Ley de la Jurisdicción Social).

Auzigai diren egitateetan parte hartu ez baduzu legezko ordezkari gisa, egitate horiek zuzenean ezagutzen dituen pertsona eraman beharko duzu judiziora, eta, horretarako, galdeketa egingo zaion pertsona proposatu ahal izango duzu, galdeketa pertsonal hori egin beharra justifikatuz (Lan-arloko Jurisdikzioaren Legeko 91.3 artikulua).

Auzigai diren egitateetan enpresaburuaren izenean eta erantzukizunpean administratzaile, kudeatzaile edo zuzendari moduan parte hartu duten pertsonen deklaraziora erabaki ahal izango da alderdiaren galdeketa barruan, soil-soilik, alderdi horren kontura jardun badute eta egitateak pertsonalki ezagutzen dituzten neurrian, legezko ordezkariaren galdeketa ordezko edo osagarri gisa, non eta ez den erabakitzen lekuko gisa deklaratu behar dutela, egitateetan izan zuten parte-hartzearen izaera eta enpresaren egituraren duten posizioa kontuan hartuta, edo dagoeneko enpresan ez dabilzako edo defentsa-gabezia eragozteko (Lan-arloko Jurisdikzioaren Legeko 91.5 artikulua).

2. Erabili nahi dituzun frogabide guztiekin agertu beharko duzu judizioan (Lan-arloko Jurisdikzioaren Legeko 82.3 artikulua), eta, dokumentu bidezko frogak bada, behar den bezela aurkeztu, ordenatu eta zenbakituta egon beharko du (Lan-arloko Jurisdikzioaren Legeko 94. artikulua).

Hala ere, baliatu nahi duzun dokumentu-froga edo aditu-froga lehenago beste alderdiari helarazi behar diozu edo alde zurretik aurkeztu, ahal dela euskarri informatikoan, judizio-ekitaldia baino hamabost egun lehenago, frogaren bolumena eta konplexutasuna kontuan izanda, froga gauzatu aurretik aztertze aukera ematea komeni baita (Lan-arloko Jurisdikzioaren Legeko 82.4 artikulua).

3. Judiziora joan beharrik izan ez dadin, adiskidetzeara formalizatu ahal izango dute alderdiek bulego judizial honetan agertuta, zehaztutako egunaren zain egon gabe; halaber, Lan-arloko Jurisdikzioaren Legean xedatutakoaren arabera eraturako bitartekaritza-prozedurara eraman ahal izango dute auzia, baina horregatik ez da atzeratuko ekitaldia, non eta bi alderdiek elkarrekin adostuta eskatzen ez duten, bitartekaritzaren mende jarri izana justifikatuz (Lan-arloko Jurisdikzioaren Legeko 82.3 artikulua).

4. Alderdi demandatzaileak proposatu eta Epaitegiak onartutako dokumentuak aurkeztu beharko dituzu, zure esku badaude. Hala ere, dokumentuak aurkeztu ez eta bidezko arrazoirik ematen ez baduzu, frogatutak jo ahal izango dira erabakitako frogaren inguruan aurkako alderdiak egindako alegazioak (Lan-arloko Jurisdikzioaren Legeko 94.2 artikulua).

Epaitegi honetan aurkezten duzun lehenengo idazkian edo egiten duzun lehenengo agerraldian, komunikazio-egintzetarako egoitza bat eta behar diren datu guztiak zehaztu beharko dituzu (Lan-arloko Jurisdikzioaren Legeko 53.2 artikulua).

Komunikazio-egintzetarako ematen dituzun egoitza eta datuak ondore betekoak izango dira, eta bertara egiten saiatu eta huts egindako jakinarazpenak baliozkoak izango dira harik eta ordezko beste datu batzuk ematen ez dituzten arte, eta zure eginbeharra izango da datu horiek eguneratuta mantentzea.

Era berean, bulego judizial honi ezagutarazi beharko diozu prozesuan behar telefono-zenbakia, faxa, helbide elektronikoa edo antzekoren bat aldatzen baduzu, betiere tresna horiek bulego judizialarekin komunikatzeko erabiltzen badituzu (Lan-arloko Jurisdikzioaren Legeko 53.2 artikuluko 2. lerrokada).

Pertsona fisikoen edo juridikoen ordezkari baldin badago, notario-ahalordea aurkeztuz egiaztatu beharko da edo Justizia Administrazioaren letraduaren aurrean eman beharko da.

Agertzen zarenean NAN, pasaportea edo bizileku-txartela aurkeztu beharko duzu.

Bilbon, bi mila eta hamaseiko irailaren hemeretziaren. — Justizia Administrazioaren Letradua.

J.A. Peral, S.L., non den jakitea lortu ez dugunez, berari zita-zio egiteko balio dezan, ediktu hau egiten dut, Bizkaiko Aldizkari Ofizialean argitaratzeko, Bilbon, bi mila eta hamaseiko urriaren hemezortziaren.

Ediktuaren helburukoari ohartarazten diot, hurrengo komunikazioak bulego judizial honetako iragarki-taulan egingo zaizkiola, betiere auto, epai edo prozesua amaitzeko edo intzidentea ebazteko dekretu bidez eman beharreko ebazpenak badira edo epatzea ez bada. — Justizia Administrazioaren Letradua

(V-2753)

Si como representante legal no ha intervenido en los hechos, deberá aportar a juicio a la persona concedora directa de los mismos, a cuyo fin, podrá proponer la persona que deba someterse al interrogatorio justificando debidamente la necesidad de dicho interrogatorio personal (artículo 91.3 de la Ley de la Jurisdicción Social).

La declaración de las personas que hayan actuado en los hechos litigiosos en nombre del empresario, bajo la responsabilidad de éste, como administradores, gerentes o directivos, solamente podrá acordarse dentro del interrogatorio de la parte por cuya cuenta hubieran actuado y en calidad de concedores personales de los hechos, en sustitución o como complemento del interrogatorio del representante legal, salvo que, en función de la naturaleza de su intervención en los hechos y posición dentro de la estructura empresarial, por no prestar ya servicios en la empresa o para evitar la indefensión, se acuerde su declaración como testigos (artículo 91.5 de la Ley de la Jurisdicción Social).

2. Debe concurrir al juicio con todos los medios de prueba de que intente valerse (artículo 82.3 de la Ley de la Jurisdicción Social), que tratándose de documental deberá estar adecuadamente presentada, ordenada y numerada (artículo 94 de la Ley de la Jurisdicción Social).

No obstante, previamente debe trasladar a la otra parte o aportar anticipadamente, en soporte preferiblemente informático, con quince días de antelación al acto de juicio, la prueba documental o pericial de que pretenda valerse, que por su volumen o complejidad, sea conveniente posibilitar su examen previo al momento de la práctica de la prueba (artículo 82.4 de la Ley de la Jurisdicción Social).

3. Las partes podrán formalizar conciliación en evitación del juicio por medio de comparecencia ante la oficina judicial, sin esperar a la fecha del señalamiento, así como someter la cuestión a los procedimientos de mediación que pudieran estar constituidos de acuerdo con lo dispuesto en la Ley de la Jurisdicción Social, sin que ello dé lugar a la suspensión, salvo que de común acuerdo lo soliciten ambas partes, justificando la sumisión a la mediación (artículo 82.3 de la Ley de la Jurisdicción Social).

4. Debe presentar los documentos que estén en su poder y hayan sido propuestos por la parte demandante y admitidos por el Juzgado; si no los presentare sin causa justificada podrán estimarse probadas las alegaciones hechas por la parte contraria, en relación con la prueba acordada (artículo 94.2 de la Ley de la Jurisdicción Social).

En el primer escrito que presente o comparecencia que realice ante este Juzgado, deberá señalar un domicilio y datos completos para la práctica de actos de comunicación (artículo 53.2 de la Ley de la Jurisdicción Social).

El domicilio y los datos de localización que facilite para la práctica de los actos de comunicación surtirán plenos efectos y las notificaciones en ellos intentadas sin efecto serán válidas hasta tanto no facilite otros datos alternativos, siendo su deber mantenerlos actualizados.

Asimismo, debe comunicar a esta oficina judicial los cambios relativos a su número de teléfono, fax, dirección electrónica o similares siempre que éstos se utilicen como instrumentos de comunicación con el tribunal (artículo 53.2 párrafo segundo de la Ley de la Jurisdicción Social).

La representación de persona física o entidades sociales deberá acreditarse por medio de poder notarial o conferirse por comparecencia ante Letrada de la Administración de Justicia.

Debe comparecer con DNI, pasaporte o tarjeta de residencia.

En Bilbao, a diecinueve de septiembre de dos mil dieciséis. — La Letrada de la Administración de Justicia.

Y para que le sirva de citación a J.A. Peral, S.L., en ignorado paradero, expido la presente para su inserción en el «Boletín Oficial de Bizkaia», en Bilbao, a dieciocho de octubre de dos mil dieciséis.

Se advierte al destinatario que las siguientes comunicaciones se harán en el tablón de anuncios de la oficina judicial, salvo cuando se trate de auto, sentencia, decreto que ponga fin al proceso o resuelva incidentes, o emplazamiento. — La Letrada de la Administración de Justicia

(V-2753)

**Bilboko Lan Arloko 7. Epaitegia (Bizkaia)****Ediktua.—Jakinarazteko zedula.—Autoen 381/16**

Nik, Francisco Lurueña Rodríguez jaunak, Bilboko Lan-arloko 7 zenbakiko Epaitegiko Justizia Administrazioaren letradua naizen honek, ondorengo.

Ematen dut aditzera: Lan-arloko Epaitegi honetan autoen irazpenak 381/16 zenbakiarekin, Luis Laguna Pérezek eskatuta, Soldatak Bermatzeko Funtsa eta Matricería Alcapa y Plaxtial, S.L.-ren aurka, Kaleratzeri buruz bideratzen ari diren autoetan, honako hau eman da:

«Dekretua 618/16 zenbakiko.—Justizia Administrazioaren Letradua Helena Barandiarán García.—Bilbon, bi mila eta hama-seiko uztailaren hogeian.

*Aurrekariak*

*Lehenengoa:* Luis Laguna Pérezek sustatu du kaleratzeri buruzko prozesu hau, Soldatak Bermatzeko Funtsa eta Matricería Alcapa y Plaxtial, S.L., alderdi demandatuaren aurka.

*Bigarrena:* Adiskidetze- eta judizio-ekitaldiak egiteke daudela, alderdi demandatzaileak idazkia aurkeztu du demandan esanbidez atzera egiteko.

*Zuzenbideko oinarriak*

*Bakarra:* Adiskidetze- edo judizio-ekitaldiak egin aurretik auzi-jartzaileak demandan atzera egiteak amaitu egiten du prozesua.

*Xedapenak*

Demandan atzera egindakotzat jotzen da demandatzailea, eta amaitutzat ematen da prozesua.

Ebazpen hau irmo bihurtzen denean, artxiba bitez jarduketak.

Epaileari ebazpen honen berri eman diot.

Aurkaratzeko modua: epailearen aurrean berrikuspen-errekurtsoa jarri. Errekurtsoa hiru egun balioduneko epean aurkeztu beharko da bulego judizialean, jakinarazpenaren biharamunetik konstatzen hasita, eta errekurtsogilearen iritziz izandako arau-haustea zehaztu beharko da (Lan-arloko Jurisdikzioaren Legeko 188.1 eta 188.2 artikulua).

Errekurtso horrek ez du ondorerik etengo, eta ezin izango da inola ere ebatzitakoaren aurka jardun (Lan-arloko Jurisdikzioaren Legeko 188.1 artikuluko bigarren leerroaldea).

Errekurtsoa jarri ahal izateko, 25 euroko gordailua eratu beharko da nahitaez; gordailua eratu ezean, errekurtsioa ez da izapidetzeko onartuko. Gordailua eratzeko, epaitegi honek Banco Santander banketxean irekita duen gordailu eta kontsignazioen kontuan sartu beharko da aipatutako kopurua. Errekurtsoa jartzean, diru hori sartu izana egiaztatu beharko da (BJLOko 15. xedapen gehigarria).

Hala ere, errekurtsioa jartzeko ez dute gordailurik eratu beharko sindikatuek, doako laguntza juridikoa izateko eskubidea aitortuta dutenek, langileek, Gizarte Segurantzako erregimen publikoko onuradunek, Fiskaltzak, Estatuak, autonomia-erkidegoek, tokiko erakundeek eta azken hiru horien mendeko erakunde autonomoek.

Dekretua egin eta sinatzen dut. Fede ematen dut.»

Matricería Alcapa y Plaxtial, S.L., non den jakitea lortu ez dugunez, berari jakinarazpen egiteko balio dezan, ediktu hau egiten dut, Bizkaiko Aldizkari Ofizialean argitaratzeko, Bilbon, bi mila eta hama-seiko urriaren hamahiruan.

Ediktuaren helburukoari ohartarazten diot, hurrengo komunikazioak bulego judizial honetako iragarki-taulan egingo zaizkiola, betiere auto, epai edo prozesua amaitzeko edo intzidentea ebazteko dekretu bidez eman beharreko ebazpenak badira edo epatzea ez bada.—Justizia Administrazioaren Letradua

(V-2727)

**Juzgado de lo Social número 7 de Bilbao (Bizkaia)****Edicto.—Cédula de notificación.—Autos 381/16**

Don Francisco Lurueña Rodríguez, Letrado de la Administración de Justicia del Juzgado de lo Social número 7 de Bilbao.

Hago saber: Que en autos despidos número 381/16 de este Juzgado de lo Social, seguidos a instancias de Luis Laguna Pérez contra el Fondo de Garantía Salarial y Matricería Alcapa y Plaxtial, S.L., sobre despido, se ha dictado la siguiente:

«Decreto número 618/16.—El Letrado de la Administración de justicia doña Helena Barandiarán García.—En Bilbao, a veinte de julio de dos mil dieciséis.

*Antecedentes de hecho*

*Primero:* El presente proceso sobre despido, ha sido promovido por Luis Laguna Pérez, figurando como parte demandada el Fondo de Garantía Salarial y Matricería Alcapa y Plaxtial, S.L.

*Segundo:* Estando pendiente de celebración los actos de conciliación y juicio, el demandante ha presentado escrito desistiendo expresamente de su demanda.

*Fundamentos de derecho*

*Único:* El desistimiento del actor de su demanda realizado con anterioridad a la celebración de los actos de conciliación y juicio, produce como efecto la terminación anticipada del proceso.

*Parte dispositiva*

Se tiene por desistida de su demanda a la parte demandante y se declara finalizado el presente proceso.

Una vez firme esta resolución archívense las actuaciones.

De esta resolución doy cuenta a S.S.<sup>a</sup>.

Modo de impugnarla: mediante recurso de revisión ante el Juez, a presentar en la Oficina Judicial dentro de los tres días hábiles siguientes al de su notificación, por escrito en el que deberá citarse la infracción en que la resolución hubiera incurrido (apartados 1 y 2 del artículo 188 de la Ley de la Jurisdicción Social).

Dicho recurso carecerá de efectos suspensivos sin que, en ningún caso, proceda actuar en sentido contrario a lo que se hubiese resuelto (artículo 188.1 párrafo segundo de la Ley de la Jurisdicción Social).

Para interponer el recurso será necesaria la constitución de un depósito de 25 euros, sin cuyo requisito no será admitido a trámite. El depósito se constituirá consignando dicho importe en la Cuenta de Depósitos y Consignaciones que este Juzgado tiene abierta en el Banco Santander, consignación que deberá ser acreditada al interponer el recurso (DA 15.<sup>a</sup> de la Ley Orgánica del Poder Judicial).

Están exentos de constituir el depósito para recurrir los sindicatos, quienes tengan reconocido el derecho a la asistencia jurídica gratuita, quienes tengan la condición de trabajador o beneficiario del régimen público de la Seguridad Social, el Ministerio Fiscal, el Estado, las Comunidades Autónomas, las entidades locales y los organismos autónomos dependientes de todos ellos.

Lo decreto y firmo. Doy fe.»

Y para que le sirva de notificación a Matricería Alcapa y Plaxtial, S.L., en ignorado paradero, expido la presente para su inserción en el «Boletín Oficial de Bizkaia», en Bilbao, a trece de octubre de dos mil dieciséis.

Se advierte al destinatario que las siguientes comunicaciones se harán en el tablón de anuncios de la oficina judicial, salvo cuando se trate de auto, sentencia, decreto que ponga fin al proceso o resuelva incidentes, o emplazamiento.—El Letrado de la Administración de Justicia

(V-2727)



**Bilboko Lan Arloko 8. Epaitegia (Bizkaia)****Ediktua.—Jakinarazteko zedula.—Autoen 329/16**

Nik, Ramona González Abín andreak, Bilboko Lan-arloko 8 zenbakiko Epaitegiko Justizia Administrazioaren letradua naizen honek, ondorengo.

Ematen dut aditzera: Lan-arloko Epaitegi honetan autoen irazpenak 329/16 zenbakiarekin, Juan Carlos Esteban Hernandok eskatuta, Lortzen Sartu, S.L., Manipulados Ansema, S.L. eta Sena Iniciativas Sociales, S.L.-ren aurka, kaleratzeri buruz bideratzen ari diren autoetan, honako hau eman da:

«Decreto número 666/16.—La Letrada de la Administración de Justicia doña Ramona González Abín.—En Bilbao, a veintiuno de septiembre de dos mil dieciséis.

*Antecedentes de hecho*

*Primero:* El presente proceso sobre despido ha sido promovido por Juan Carlos Esteban Hernando, figurando como parte demandada Lortzen Sartu, S.L., Manipulados Ansema, S.L. y Sena Iniciativas Sociales, S.L.

Se ha señalado para la celebración de los actos de conciliación y juicio el día de hoy horas.

*Segundo:* Celebrado el acto de conciliación ante la Letrada de la Administración de Justicia que suscribe, han comparecido todas las partes, que han alcanzado el siguiente acuerdo:

Previamente por la parte actora se desiste en este acto de la codemandadas Lortzen Sartu, S.L., y Manipulados Ansema, S.L.

Por la demandada Sena Iniciativas Sociales, S.L., se reconoce la improcedencia del despido, con fecha de efectos 14 de marzo de 2016, y se ofrece una indemnización por importe de 3.000 euros, que serán abonados en la cuenta bancaria en la que se hacían efectiva la nómina del trabajador, cantidad que será abonada antes del 5 de octubre de 2016.

Por la parte actora se muestra conforme en los términos de acuerdo alcanzado, sin tener nada más que reclamar en las presentes actuaciones.

*Fundamentos de derecho*

*Único:* Dispone el artículo 84 de la Ley de la Jurisdicción Social, en relación al acto de conciliación ante el Letrado de la Administración de Justicia, que si las partes alcanzasen en el mismo la avenencia, se dictará decreto aprobándola y acordando, además, el archivo de las actuaciones, siempre que lo convenido no sea constitutivo de lesión grave para alguna de las partes o para terceros, de fraude de ley o de abuso de derecho o contrario al interés público.

En este caso, no concurre ninguna de las circunstancias que impiden la aprobación de la avenencia por el Letrado de la Administración de Justicia.

*Parte dispositiva*

Se aprueba la avenencia alcanzada por las partes en el acto de conciliación celebrado ante el Letrado de la Administración de Justicia que suscribe.

Firme esta resolución, archívense las actuaciones.

Notifíquese esta resolución.

De esta resolución doy cuenta a S.S.<sup>a</sup>.

Modo de impugnarla: mediante recurso de revisión ante el Juez, a presentar en la Oficina Judicial dentro de los tres días hábiles siguientes al de su notificación, por escrito en el que deberá citarse la infracción en que la resolución hubiera incurrido (apartados 1 y 2 del artículo 188 de la Ley de la Jurisdicción Social).

Dicho recurso carecerá de efectos suspensivos sin que, en ningún caso, proceda actuar en sentido contrario a lo que se hubiese resuelto (artículo 188.1 párrafo segundo de la Ley de la Jurisdicción Social).

Para interponer el recurso será necesaria la constitución de un depósito de 25 euros, sin cuyo requisito no será admitido a trámite. El depósito se constituirá consignando dicho importe en la Cuenta de Depósitos y Consignaciones que este Juzgado tiene

**Juzgado de lo Social número 8 de Bilbao (Bizkaia)****Edicto.—Cédula de notificación.—Autos 329/16**

Doña Ramona González Abín, Letrada de la Administración de Justicia del Juzgado de lo Social número 8 de Bilbao.

Hago saber: Que en autos despidos número 329/16 de este Juzgado de lo Social, seguidos a instancias de Juan Carlos Esteban Hernando contra Lortzen Sartu, S.L., Manipulados Ansema, S.L. y Sena Iniciativas Sociales, S.L., sobre despido, se ha dictado la siguiente:

«Decreto número 666/16.—La Letrada de la Administración de Justicia doña Ramona González Abín.—En Bilbao, a veintiuno de septiembre de dos mil dieciséis.

*Antecedentes de hecho*

*Primero:* El presente proceso sobre despido ha sido promovido por Juan Carlos Esteban Hernando, figurando como parte demandada Lortzen Sartu, S.L., Manipulados Ansema, S.L. y Sena Iniciativas Sociales, S.L.

Se ha señalado para la celebración de los actos de conciliación y juicio el día de hoy horas.

*Segundo:* Celebrado el acto de conciliación ante la Letrada de la Administración de Justicia que suscribe, han comparecido todas las partes, que han alcanzado el siguiente acuerdo:

Previamente por la parte actora se desiste en este acto de la codemandadas Lortzen Sartu, S.L., y Manipulados Ansema, S.L.

Por la demandada Sena Iniciativas Sociales, S.L., se reconoce la improcedencia del despido, con fecha de efectos 14 de marzo de 2016, y se ofrece una indemnización por importe de 3.000 euros, que serán abonados en la cuenta bancaria en la que se hacían efectiva la nómina del trabajador, cantidad que será abonada antes del 5 de octubre de 2016.

Por la parte actora se muestra conforme en los términos de acuerdo alcanzado, sin tener nada más que reclamar en las presentes actuaciones.

*Fundamentos de derecho*

*Único:* Dispone el artículo 84 de la Ley de la Jurisdicción Social, en relación al acto de conciliación ante el Letrado de la Administración de Justicia, que si las partes alcanzasen en el mismo la avenencia, se dictará decreto aprobándola y acordando, además, el archivo de las actuaciones, siempre que lo convenido no sea constitutivo de lesión grave para alguna de las partes o para terceros, de fraude de ley o de abuso de derecho o contrario al interés público.

En este caso, no concurre ninguna de las circunstancias que impiden la aprobación de la avenencia por el Letrado de la Administración de Justicia.

*Parte dispositiva*

Se aprueba la avenencia alcanzada por las partes en el acto de conciliación celebrado ante el Letrado de la Administración de Justicia que suscribe.

Firme esta resolución, archívense las actuaciones.

Notifíquese esta resolución.

De esta resolución doy cuenta a S.S.<sup>a</sup>.

Modo de impugnarla: mediante recurso de revisión ante el Juez, a presentar en la Oficina Judicial dentro de los tres días hábiles siguientes al de su notificación, por escrito en el que deberá citarse la infracción en que la resolución hubiera incurrido (apartados 1 y 2 del artículo 188 de la Ley de la Jurisdicción Social).

Dicho recurso carecerá de efectos suspensivos sin que, en ningún caso, proceda actuar en sentido contrario a lo que se hubiese resuelto (artículo 188.1 párrafo segundo de la Ley de la Jurisdicción Social).

Para interponer el recurso será necesaria la constitución de un depósito de 25 euros, sin cuyo requisito no será admitido a trámite. El depósito se constituirá consignando dicho importe en la Cuenta de Depósitos y Consignaciones que este Juzgado tiene

abierta en el Banco Santander, consignación que deberá ser acreditada al interponer el recurso (DA 15.ª de la Ley Orgánica del Poder Judicial).

Están exentos de constituir el depósito para recurrir los sindicatos, quienes tengan reconocido el derecho a la asistencia jurídica gratuita, quienes tengan la condición de trabajador o beneficiario del régimen público de la Seguridad Social, el Ministerio Fiscal, el Estado, las Comunidades Autónomas, las entidades locales y los organismos autónomos dependientes de todos ellos.

Lo decreto y firmo. Doy fe.»

Manipulados Ansema, S.L., non den jakitea lortu ez dugunez, berari jakinarazpen egiteko balio dezan, ediktu hau egiten dut, Bizkaiko Aldizkari Ofizialean argitaratzeko, Bilbon, bi mila eta hamaseko urriaren hamazazpian.

Ediktuaren helburukoari ohartarazten diot, hurrengo komunikazioak bulego judicial honetako iragarki-taulan egingo zaizkiola, betiere auto, epai edo prozesua amaitzeko edo intzidentea ebazteko dekretu bidez eman beharreko ebazpenak badira edo epatzea ez bada.—Justizia Administrazioaren Letradua

(V-2723)

abierta en el Banco Santander, consignación que deberá ser acreditada al interponer el recurso (DA 15.ª de la Ley Orgánica del Poder Judicial).

Están exentos de constituir el depósito para recurrir los sindicatos, quienes tengan reconocido el derecho a la asistencia jurídica gratuita, quienes tengan la condición de trabajador o beneficiario del régimen público de la Seguridad Social, el Ministerio Fiscal, el Estado, las Comunidades Autónomas, las entidades locales y los organismos autónomos dependientes de todos ellos.

Lo decreto y firmo. Doy fe.»

Y para que le sirva de notificación a Manipulados Ansema, S.L., en ignorado paradero, expido la presente para su inserción en el «Boletín Oficial de Bizkaia», en Bilbao, a diecisiete de octubre de dos mil dieciséis.

Se advierte al destinatario que las siguientes comunicaciones se harán en el tablón de anuncios de la oficina judicial, salvo cuando se trate de auto, sentencia, decreto que ponga fin al proceso o resuelva incidentes, o emplazamiento.—La Letrada de la Administración de Justicia

(V-2723)

## Bilboko Lan Arloko 10. Epaitegia (Bizkaia)

### Ediktua.—Jakinarazteko zedula.—Autoen 1107/16

Nik, Alicia Olazabal Barrios andreak, Bilboko Lan-arloko 10 zenbakiko Epaitegiko Justizia Administrazioaren letradua naizen honek, ondorengoa.

Ematen dut aditzera: Lan-arloko Epaitegi honetan autoen Lan-arlokoa. arrunta 107/16 zenbakiarekin, Luis Lezama Lozano eta Esther Pérez Rodríguez eskatuta, Beatriz Carbonell Rabelleda, Soldatak Bermatzeko Funtsa, Qualibérica Seguridad, S.L., Qualibérica, S.L., Qualiconsult Sociedad con Acciones Simplificadas, Qualigroup Sociedad de Acciones Simplificadas eta José Manuel Saurat Marinen aurka, diru-kopurua erreklamatzeari buruz bideratzen ari diren autoetan, honako hau eman da:

«En Bilbao, a veintiséis de septiembre de dos mil dieciséis.

Fallo: Que estimando la demanda formulada por Esther Pérez Rodríguez y Luis Lezama Lozano frente a Qualibérica, S.L., Qualibérica Seguridad, S.L., estas en situación concursal y contra su administradora Beatriz Carbonell Rebolleda, Qualiconsult Sociedad de Acciones Simplificadas, y Qualigroup Sociedad de Acciones Simplificadas (SAS9, debo condenar y condeno solidariamente a las citadas empresas a que abonen a los demandantes por los conceptos detallados la cantidad de 8.270,62 euros, al Sr. Lezama, y, 5.569,47 euros a la Sra. Pérez, así como al pago del interés del 10% desde el 12 de enero de 2016.

Por último procede absolver al Fondo de Garantía Salarial sin perjuicio de la responsabilidad subsidiaria en ejecución de sentencia.

Contra esta sentencia cabe recurso de suplicación ante la Sala de lo Social del Tribunal Superior de Justicia del País Vasco, debiendo ser anunciado tal propósito mediante comparecencia o por escrito ante este Juzgado en el plazo de cinco días a contar desde su notificación, debiendo designar letrado/a o graduado/a social para su formalización.

Para recurrir la demandada deberá ingresar en la cuenta número 0049-3569-92-0005001274, expediente judicial número 2709-0000-65-0107-16 del Banco Santander, con el código 69, la cantidad líquida importe de la condena, sin cuyo requisito no podrá tenerse por anunciado el recurso. Dicha consignación puede sustituirse por aval solidario de duración indefinida y pagadero a primer requerimiento emitido por entidad de crédito, en la forma dispuesta en el artículo 230 de la Ley de la Jurisdicción Social.

Asimismo, el que sin tener la condición de trabajador, causahabiente suyo o beneficiario del régimen público de Seguridad Social, anuncie recurso de suplicación deberá ingresar en la misma cuenta corriente, con el código 65, la cantidad de 300 euros en concepto de depósito para recurso de suplicación, debiendo presentar el correspondiente resguardo en la Oficina judicial de este Juzgado al tiempo de anunciar el recurso.

## Juzgado de lo Social número 10 de Bilbao (Bizkaia)

### Edicto.—Cédula de notificación.—Autos 107/16

Doña Alicia Olazabal Barrios, Letrada de la Administración de Justicia del Juzgado de lo Social número 10 de Bilbao.

Hago saber: Que en autos social ordinario número 107/16 de este Juzgado de lo Social, seguidos a instancias de Luis Lezama Lozano y Esther Pérez Rodríguez contra Beatriz Carbonell Rabelleda, el Fondo de Garantía Salarial, Qualibérica Seguridad, S.L., Qualibérica, S.L., Qualiconsult Sociedad con Acciones Simplificadas, Qualigroup Sociedad de Acciones Simplificadas y José Manuel Saurat Marín, sobre reclamación de cantidad, se ha dictado la sentencia cuyo fallo es del tenor literal siguiente:

«En Bilbao, a veintiséis de septiembre de dos mil dieciséis.

Fallo: Que estimando la demanda formulada por Esther Pérez Rodríguez y Luis Lezama Lozano frente a Qualibérica, S.L., Qualibérica Seguridad, S.L., estas en situación concursal y contra su administradora Beatriz Carbonell Rebolleda, Qualiconsult Sociedad de Acciones Simplificadas, y Qualigroup Sociedad de Acciones Simplificadas (SAS9, debo condenar y condeno solidariamente a las citadas empresas a que abonen a los demandantes por los conceptos detallados la cantidad de 8.270,62 euros, al Sr. Lezama, y, 5.569,47 euros a la Sra. Pérez, así como al pago del interés del 10% desde el 12 de enero de 2016.

Por último procede absolver al Fondo de Garantía Salarial sin perjuicio de la responsabilidad subsidiaria en ejecución de sentencia.

Contra esta sentencia cabe recurso de suplicación ante la Sala de lo Social del Tribunal Superior de Justicia del País Vasco, debiendo ser anunciado tal propósito mediante comparecencia o por escrito ante este Juzgado en el plazo de cinco días a contar desde su notificación, debiendo designar letrado/a o graduado/a social para su formalización.

Para recurrir la demandada deberá ingresar en la cuenta número 0049-3569-92-0005001274, expediente judicial número 2709-0000-65-0107-16 del Banco Santander, con el código 69, la cantidad líquida importe de la condena, sin cuyo requisito no podrá tenerse por anunciado el recurso. Dicha consignación puede sustituirse por aval solidario de duración indefinida y pagadero a primer requerimiento emitido por entidad de crédito, en la forma dispuesta en el artículo 230 de la Ley de la Jurisdicción Social.

Asimismo, el que sin tener la condición de trabajador, causahabiente suyo o beneficiario del régimen público de Seguridad Social, anuncie recurso de suplicación deberá ingresar en la misma cuenta corriente, con el código 65, la cantidad de 300 euros en concepto de depósito para recurso de suplicación, debiendo presentar el correspondiente resguardo en la Oficina judicial de este Juzgado al tiempo de anunciar el recurso.

Están exentos de constituir el depósito y la consignación indicada las personas y entidades comprendidas en el apartado 4 del artículo 229 de la Ley de la Jurisdicción Social.

Así, por esta mi sentencia, definitivamente juzgando, lo pronuncio, mando y firmo.»

Qualibérica Seguridad, S.L., non den jakitea lortu ez dugunez, berari Epaia jakinaraztea egiteko balio dezan, ediktu hau egiten dut, Bizkaiko Aldizkari Ofizialean argitaratzeko, Bilbon, bi mila eta hamaseiko urriaren hamalauan.

Ediktuaren helburukoari ohartarazten diot, hurrengo komunikazioak bulego judicial honetako iragarki-taulan egingo zaizkiola, betiere auto, epai edo prozesua amaitzeko edo intzidentea ebazteko dekretu bidez eman beharreko ebazpenak badira edo epatzea ez bada.—Justizia Administrazioaren Letradua

(V-2704)

#### Ediktua.—Jakinarazteko zedula.—Autoen 163/16

Nik, Alicia Olazabal Barrios andreak, Bilboko Lan-arloko 10 zenbakiko Epaitegiko Justizia Administrazioaren letradua naizen honek, ondorengo.

Ematen dut aditzera: Lan-arloko Epaitegi honetan autoen Lan-arlokoa. arrunta 163/16 zenbakiarekin, José Manuel Cadavid Graciak eskatuta, Construcciones y Promociones Cadavid, S.L. eta Soldatak Bermatzeko Funtzaren aurka, diru-kopurua erreklamatzeari buruz bideratzen ari diren autoetan, honako hau eman da:

«En Bilbao, a tres de octubre de dos mil dieciséis.

Fallo: Que estimando en parte la demanda formulada por José Manuel Cadavid García frente a Construcciones y Promociones Cadavid, S.L., debo condenar y condeno a la citada empresa a que abone a la actora por los conceptos detallados la cantidad de 3.677,22 euros, así como al pago del interés del 10% desde el 29 de enero de 2016.

Por ultimo procede absolver al Fondo de Garantía Salarial, pues la reclamación frente a dicho organismo se encuentra prescrita.

Contra esta sentencia cabe recurso de suplicación ante la Sala de lo Social del Tribunal Superior de Justicia del País Vasco, debiendo ser anunciado tal propósito mediante comparecencia o por escrito ante este Juzgado en el plazo de cinco días a contar desde su notificación, debiendo designar letrado/a o graduado/a social para su formalización.

Para recurrir la demandada deberá ingresar en la cuenta número 0049-3569-92-0005001274, expediente judicial número 2709-0000-65-0163-16 del Banco Santander, con el código 69, la cantidad líquida importe de la condena, sin cuyo requisito no podrá tenerse por anunciado el recurso. Dicha consignación puede sustituirse por aval solidario de duración indefinida y pagadero a primer requerimiento emitido por entidad de crédito, en la forma dispuesta en el artículo 230 de la Ley de la Jurisdicción Social.

Asimismo, el que sin tener la condición de trabajador, causahabiente suyo o beneficiario del régimen público de Seguridad Social, anuncie recurso de suplicación deberá ingresar en la misma cuenta corriente, con el código 65, la cantidad de 300 euros en concepto de depósito para recurso de suplicación, debiendo presentar el correspondiente resguardo en la Oficina judicial de este Juzgado al tiempo de anunciar el recurso.

Están exentos de constituir el depósito y la consignación indicada las personas y entidades comprendidas en el apartado 4 del artículo 229 de la Ley de la Jurisdicción Social.

Así, por esta mi sentencia, definitivamente juzgando, lo pronuncio, mando y firmo.»

Construcciones y Promociones Cadavid, S.L., non den jakitea lortu ez dugunez, berari Epaia jakinaraztea egiteko balio dezan, ediktu hau egiten dut, Bizkaiko Aldizkari Ofizialean argitaratzeko, Bilbon, bi mila eta hamaseiko urriaren seian.

Ediktuaren helburukoari ohartarazten diot, hurrengo komunikazioak bulego judicial honetako iragarki-taulan egingo zaizkiola, betiere auto, epai edo prozesua amaitzeko edo intzidentea ebazteko dekretu bidez eman beharreko ebazpenak badira edo epatzea ez bada.—Justizia Administrazioaren Letradua

(V-2707)

Están exentos de constituir el depósito y la consignación indicada las personas y entidades comprendidas en el apartado 4 del artículo 229 de la Ley de la Jurisdicción Social.

Así, por esta mi sentencia, definitivamente juzgando, lo pronuncio, mando y firmo.»

Y para que le sirva de notificación de la sentencia a Qualibérica Seguridad, S.L., en ignorado paradero, expido la presente para su inserción en el «Boletín Oficial de Bizkaia», en Bilbao, a catorce de octubre de dos mil dieciséis.

Se advierte al destinatario que las siguientes comunicaciones se harán en el tablón de anuncios de la oficina judicial, salvo cuando se trate de auto, sentencia, decreto que ponga fin al proceso o resuelva incidentes, o emplazamiento.—La Letrada de la Administración de Justicia

(V-2704)

#### Edicto.—Cédula de notificación.—Autos 163/16

Doña Alicia Olazabal Barrios, Letrada de la Administración de Justicia del Juzgado de lo Social número 10 de Bilbao.

Hago saber: Que en autos social ordinario número 163/16 de este Juzgado de lo Social, seguidos a instancias de José Manuel Cadavid Gracia contra Construcciones y Promociones Cadavid, S.L. y el Fondo de Garantía Salarial, sobre reclamación de cantidad, se ha dictado la sentencia cuyo fallo es del tenor literal siguiente:

«En Bilbao, a tres de octubre de dos mil dieciséis.

Fallo: Que estimando en parte la demanda formulada por José Manuel Cadavid García frente a Construcciones y Promociones Cadavid, S.L., debo condenar y condeno a la citada empresa a que abone a la actora por los conceptos detallados la cantidad de 3.677,22 euros, así como al pago del interés del 10% desde el 29 de enero de 2016.

Por ultimo procede absolver al Fondo de Garantía Salarial, pues la reclamación frente a dicho organismo se encuentra prescrita.

Contra esta sentencia cabe recurso de suplicación ante la Sala de lo Social del Tribunal Superior de Justicia del País Vasco, debiendo ser anunciado tal propósito mediante comparecencia o por escrito ante este Juzgado en el plazo de cinco días a contar desde su notificación, debiendo designar letrado/a o graduado/a social para su formalización.

Para recurrir la demandada deberá ingresar en la cuenta número 0049-3569-92-0005001274, expediente judicial número 2709-0000-65-0163-16 del Banco Santander, con el código 69, la cantidad líquida importe de la condena, sin cuyo requisito no podrá tenerse por anunciado el recurso. Dicha consignación puede sustituirse por aval solidario de duración indefinida y pagadero a primer requerimiento emitido por entidad de crédito, en la forma dispuesta en el artículo 230 de la Ley de la Jurisdicción Social.

Asimismo, el que sin tener la condición de trabajador, causahabiente suyo o beneficiario del régimen público de Seguridad Social, anuncie recurso de suplicación deberá ingresar en la misma cuenta corriente, con el código 65, la cantidad de 300 euros en concepto de depósito para recurso de suplicación, debiendo presentar el correspondiente resguardo en la Oficina judicial de este Juzgado al tiempo de anunciar el recurso.

Están exentos de constituir el depósito y la consignación indicada las personas y entidades comprendidas en el apartado 4 del artículo 229 de la Ley de la Jurisdicción Social.

Así, por esta mi sentencia, definitivamente juzgando, lo pronuncio, mando y firmo.»

Y para que le sirva de notificación de la sentencia a Construcciones y Promociones Cadavid, S.L., en ignorado paradero, expido la presente para su inserción en el «Boletín Oficial de Bizkaia», en Bilbao, a seis de octubre de dos mil dieciséis.

Se advierte al destinatario que las siguientes comunicaciones se harán en el tablón de anuncios de la oficina judicial, salvo cuando se trate de auto, sentencia, decreto que ponga fin al proceso o resuelva incidentes, o emplazamiento.—La Letrada de la Administración de Justicia

(V-2707)



## Servicio Común Procesal - Sección de Ejecución de Eibar (Gipuzkoa)

**Edicto.—Cédula de notificación y citación.—Autos 586/13, ejecución 54/14 V.**

Doña María Luisa Barrio Madruga, Letrada de la Administración de Justicia del Servicio Común Procesal-Sección de Ejecución de Eibar.

Hago saber: Que en autos social ordinario número 586/13, ejecución 54/14 de este Juzgado de lo Social, seguidos a instancias de José Daniel Arco Madariaga, Juan Carlos Castiñeira Castro, Manuel Fernández Martín, Jesús María González Alonso y Valeriano Parras Moya contra Arrigomalla, S.L., Depósito General de Herrajes, S.L., Famurquijo, S.L., La Tienda del Herraie, S.L., Monitxada, S.L., Samet Herrajes, S.L. y Urmug System, S.L., sobre reclamación de cantidad, se ha dictado la siguiente:

«Diligencia de ordenación.—La Letrada de la Administración de Justicia doña María Luisa Barrio Madruga.—En Eibar, a quince de septiembre de dos mil dieciséis.

1. El escrito presentado en el SCRED por Juan Carlos Castiñeira Castro, Manuel Fernández Martín y Jesús María González Alonso, con fecha cinco de agosto de dos mil dieciséis, y recibido en esta oficina judicial el día cinco de agosto de dos mil dieciséis, junto con la documentación que acompaña, únase a los autos de ejecución de su razón.

2. Se tiene por promovida cuestión incidental en los presentes autos de ejecución por Juan Carlos Castiñeira Castro, Manuel Fernández Martín y Jesús María González Alonso, consistente en solicitud de declaración de sucesión empresarial y consiguiente ampliación de la ejecución.

3. Dese traslado de copia del escrito y de la documentación aportada a las otras partes y demás interesados y ábrase pieza separada para la tramitación de la cuestión incidental, que se encabezará con testimonio del escrito presentado y de la presente resolución.

4. De conformidad con lo previsto en el artículo 238 de la Ley de la Jurisdicción Social, se acuerda convocar a las partes y a los posibles interesados si los hay, a la oportuna comparecencia incidental ante el Letrada de la Administración de Justicia, en la cual podrán alegar y probar cuanto a su derecho convenga. Se señala para que tenga lugar dicho acto el día 2 de noviembre de 2016, a las 9:50 horas, en Sala de Vistas número 2, planta baja.

5. Se advierte a las partes que deberán comparecer a dicho acto con los medios de prueba de que intenten valerse.

6. De conformidad lo solicitado por la parte ejecutante procédase a la práctica de las pruebas solicitadas sin perjuicio de su admisión por la UPAD de lo Social, y a tal fin:

- Cítese a los Representantes legales de las mercantiles “Depósito General de Herrajes, S.L.”, anteriormente (Dishamet Group, S.L.), “Arrigomalla, S.L.” y “Monitxada, S.L.”, para interrogatorio propuesto por la parte ejecutante el día y hora señalados.

— Requierase a las empresas “Depósito General de Herrajes, S.L.”, anteriormente (Dishamet Group, S.L.), “Arrigomalla, S.L.” y “Monitxada, S.L.”, a fin de que aporten los siguientes documentos:

- TC1 y TC2 de 2014, 2015 y 2016.
- Listado de trabajadores de cada una de las empresas entre el 1 de junio de 2014 y la actualidad, señalando nombre y dos apellidos, fecha de alta y baja.
- Cuentas anuales de cada una de las sociedades, de los ejercicios 2014 y 2015.
- Libro diario de cada una de las sociedades de los ejercicios 2014, 2015 y 2016.

— Librese oficio a la Tesorería General de la Seguridad Social a fin de que remita para su unión a las presentes actuaciones listado de trabajadores (vida laboral de empresa) de:

- Las empresas “Depósito General de Herrajes, S.L.”, anteriormente (Dishamet Group, S.L.), “Arrigomalla, S.L.” y “Monitxada, S.L.”, desde el 1 de junio de 2014 hasta la actualidad.
- Las empresas “Samet Herrajes, S.L.”, “La Tienda del Herraie, S.L.”, “Urmug System, S.L.”, “Famurquijo, S.L.”, “Manufacturas Alufer, S.A.” y “Realizaciones Internacionales Exclusivas, S.L.”, entre el 1 de enero de 2008 hasta la actualidad.

Notifíquese esta resolución a las partes.

Modo de impugnarla: mediante recurso de reposición ante el Letrada de la Administración de Justicia, a presentar en la Oficina Judicial dentro de los tres días hábiles siguientes al de su notificación, con expresión de la infracción en que la resolución hubiera incurrido a juicio del recurrente (artículos 186.1 y 187.1 de la Ley de la Jurisdicción Social).

La interposición del recurso no tendrá efectos suspensivos respecto de la resolución recurrida (artículo 186.3 de la Ley de la Jurisdicción Social).

Lo acuerdo y firmo. Doy fe.»

Y para que les sirva de notificación y citación a Deposito General de Herrajes, S.L., Monitxada, S.L., Arrigomalla, S.L., Samet Herrajes, S.L., La Tienda del Herraie, S.L., Urmug System, S.L. y Famurquijo, S.L., expido la presente para su inserción en el «Boletín Oficial de Bizkaia», en Eibar, a dieciocho de octubre de dos mil dieciséis.

Se advierte al destinatario que las siguientes comunicaciones se harán en el tablón de anuncios de la oficina judicial, salvo cuando se trate de auto, sentencia, decreto que ponga fin al proceso o resuelva incidentes, o emplazamiento.—La Letrada de la Administración de Justicia

(V-2730)